

NOT FOR REPRINT

MANUAL DE INSTRUCCIONES
Instalación de la consola
MANUAL DE OPERAÇÃO
Configuração do Sistema
MANUALE DI ISTRUZIONI
Installazione

España:

Nintendo Ibérica, S.A., C/Azalea, 1-Edificio D
Mirapar 1-El Soto de la Moraleja
28109 Alcobendas (Madrid)
www.nintendo.es

Portugal:

Nintendo Ibérica S.A.
Avenida D. João II 1-12.02, Edifício Adamastor,
Torre B, Piso 5-C, 1890-077 Lisboa, Portugal
www.nintendo.pt

Italia:

Nintendo of Europe GmbH
Sede Secondaria Italiana
Palazzo Tiglio
Via Torni Bianche, 6
20050 Vimercate (Milano)
www.nintendo.it

Svizzera:

Wildmeier AG
Neustrasse 50, CH-4623 Neuendorf



Questo sigillo garantisce che Nintendo ha testato questo prodotto e che esso è conforme ai nostri migliori standard di produzione, affidabilità e qualità del divertimento. All'acquisto di giochi e accessori si prega di accertarsi della presenza di tale sigillo per essere sicuri della loro completa compatibilità con il prodotto Nintendo posseduto.



Grazie per aver scelto la console Wii™.

IMPORTANTE: per salvaguardare la propria salute e sicurezza e per un utilizzo corretto della console leggere attentamente e attenersi alle istruzioni descritte nel presente manuale di istruzioni. Questo manuale contiene importanti informazioni sulla salute e la sicurezza: conservarlo come riferimento.

NOTA: questo prodotto è in grado di utilizzare esclusivamente dischi per Wii e per Nintendo GameCube™ in versione PAL. Questo prodotto non è in grado di riprodurre CD o DVD.

Indice

1	Precauzioni per la salute e la sicurezza	86
2	Come usare la console Wii in modo sicuro	88
3	Componenti	92
4	Installazione della console	97
5	Uso del telecomando Wii Plus	106
6	Sincronizzare il telecomando Wii Plus con la console Wii	110
7	Uso del Nunchuk™	112
8	Uso dei controller per Nintendo GameCube™	113
9	Uso dei dischi	115
10	Uso di schede di memoria	116
11	Risoluzione dei problemi	117
12	Avvertenze sulla privacy per gli utenti dei servizi Internet Wii	120
13	Come smaltire questo prodotto alla fine del suo ciclo di vita	121

NOT FOR

Precauzioni per la salute e la sicurezza

IMPORTANTI INFORMAZIONI SULLA SICUREZZA – LEGGERE LE SEGUENTI INFORMAZIONI PRIMA DI INSTALLARE E USARE LA CONSOLE Wii. SE IL PRODOTTO VIENE USATO DA BAMBINI PICCOLI, È NECESSARIO CHE QUESTO DOCUMENTO VENGA LORO LETTO E SPIEGATO DA UN ADULTO. LA MANCATA OSSERVANZA DI QUESTA AVVERTENZA POTREBBE PROVOCARE DANNI ALLA PERSONA.

⚠ ATTENZIONE – EPILESSIA

Una minoranza di persone (circa 1 su 4.000) potrebbe soffrire di crisi epilettiche o perdita momentanea di coscienza se esposta a determinate luci lampeggianti o sequenze visive. Ciò può avvenire guardando la televisione o durante l'uso di videogiochi, anche se tali disturbi non sono stati accusati precedentemente.

Coloro che hanno sofferto di crisi, perdita di coscienza o di altri disturbi collegati all'epilessia devono consultare un medico prima di usare un qualsiasi videogioco.

Si raccomanda ai genitori di osservare i figli mentre giocano. Interrompere immediatamente il gioco e consultare un medico in presenza di sintomi quali: **convulsioni, contrazioni oculari o muscolari, perdita di coscienza, alterazione visiva, movimenti incontrollati o perdita di orientamento.**

Per ridurre al minimo il rischio di una crisi, attenersi alle seguenti indicazioni per l'uso dei videogiochi:

- Stare il più lontano possibile dallo schermo.
- Usare preferibilmente schermi piccoli.
- Non giocare se si è stanchi o si ha bisogno di dormire.
- Giocare sempre in un ambiente ben illuminato.
- Fare sempre una pausa di 10–15 minuti dopo ogni ora di gioco.

⚠ ATTENZIONE – AFFATICAMENTO DELLA VISTA E DISTURBI PROVOCATI DA MOVIMENTI RIPETUTI

L'uso di videogiochi può causare dolori muscolari, articolari, irritazione cutanea e disturbi agli occhi. Attenersi alle seguenti istruzioni per evitare problemi quali tendinite, sindrome del tunnel carpale, irritazione cutanea o affaticamento della vista:

- Evitare di giocare troppo a lungo. Si raccomanda ai genitori di sorvegliare i figli, per assicurarsi che non passino troppo tempo a giocare.
- A prescindere da come ci si sente, fare sempre una pausa di 10–15 minuti dopo ogni ora di gioco.
- In caso di stanchezza o dolore a mani, polsi, occhi o braccia durante il gioco, oppure se si avvertono sintomi quali formicolio, intorpidimento, bruciore o irrigidimento, fare una pausa e riposarsi per alcune ore prima di giocare nuovamente.
- Se si continua a soffrire dei sintomi sopradescritti oppure di disturbi di altro tipo durante o dopo il gioco, smettere di giocare e consultare un medico.

⚠ ATTENZIONE – SCOSSE ELETTRICHE

Per non rischiare di subire scosse elettriche durante l'utilizzo della console:

- Non usare la console Wii durante un temporale in quanto un fulmine potrebbe causare una scarica elettrica.
- Utilizzare esclusivamente il blocco alimentatore per Wii fornito con la console.
- Non utilizzare il blocco alimentatore per Wii se i cavi o i fili sono spezzati o presentano danni di qualunque tipo.
- Assicurarsi che la spina del blocco alimentatore per Wii sia correttamente inserita nella presa a muro o nella prolunga.
- Disconnettere con attenzione tutte le spine tirando sempre la spina e non il cavo. Assicurarsi che la console Wii sia spenta prima di rimuovere la spina del blocco alimentatore per Wii dalla presa.

⚠ AVVERTENZA – CHINETOSI (MAL DI MOVIMENTO)

In alcune persone giocare con un videogioco può provocare chinetosi. Smettere di giocare non appena si avvertono stordimento, nausea, stanchezza, mal di movimento o disturbi simili. Interrompere immediatamente il gioco anche in caso di affaticamento della vista, delle braccia o delle mani o di qualsiasi altro tipo di malessere. Non mettersi alla guida o intraprendere altre attività fisiche fino al miglioramento delle condizioni.

⚠ ATTENZIONE – INTERFERENZE RADIO

La console Wii e il telecomando Wii Plus possono emettere onde radio in grado di interferire con il corretto funzionamento di altri apparecchi elettronici che si trovano nelle vicinanze, inclusi i pacemaker cardiaci.

- Non utilizzare la console e il telecomando Wii Plus a una distanza inferiore ai 25 cm da un pacemaker.
- Se si è portatori di un pacemaker o di un altro apparecchio medico, non utilizzare la console o il telecomando Wii Plus senza aver prima consultato il proprio medico o la casa produttrice dell'apparecchio medico.

⚠ ATTENZIONE – ESPOSIZIONE A ONDE RADIO

In ottemperanza alla direttiva sull'esposizione alle onde radio, mantenere una distanza minima di 20 cm tra la console Wii e le persone che si trovano nelle vicinanze. La console Wii non deve essere collocata né utilizzata insieme o vicino a ricevitori o trasmettitori radio.

⚠ AVVERTENZA – PRODOTTO LASER

La console Wii è un prodotto laser di classe 1. Non cercare di smontare la console. Per la manutenzione rivolgersi esclusivamente al Centro Assistenza Nintendo. **AVVERTENZA:** eseguire modifiche o procedure sulla console Wii differenti da quelle qui specificate può provocare l'esposizione a radiazioni pericolose.

Specifiche tecniche:

Tipo del laser:	laser a semiconduttore
Lunghezza d'onda del laser:	662 nm (tip.) (647 nm~687 nm)
Potenza massima del laser:	0,9 mW
Apertura numerica:	0,6

⚠ AVVERTENZA – LUMINOSITÀ DELLO SCHERMO TV

La luminosità dello schermo televisivo varia da apparecchio a apparecchio e, di norma, può essere regolata. Giocare sempre con il giusto livello di luminosità: se lo schermo è troppo chiaro o troppo scuro l'esperienza di gioco potrebbe risultare poco confortevole. Consultare il manuale di istruzioni del proprio apparecchio televisivo per informazioni su come regolarne la luminosità.

⚠ ATTENZIONE – RISCHI PER I BAMBINI

La console Wii non è adatta ai bambini di età inferiore ai 36 mesi – pericolo di strangolamento. Il laccetto per telecomando Wii e il cavo del Nunchuk potrebbero attorcigliarsi intorno al collo. Le strisce biadesive per la barra sensore, le pellicole protettive che le ricoprono e quelle che si trovano sulla barra sensore e sul suo supporto sono elementi di piccole dimensioni, che potrebbero venire ingoiati.

⚠ ATTENZIONE – GRAVIDANZA E PATOLOGIE MEDICHE

Le donne in gravidanza e coloro che soffrono di problemi cardiaci, respiratori, dorsali, articolari, ortopedici e di ipertensione arteriosa devono consultare il medico curante prima di usare i videogiochi per la console Wii che possono richiedere uno sforzo fisico. Tale precauzione si estende anche a coloro che per disposizione del proprio medico possono compiere solo limitati sforzi fisici o che soffrono di un disturbo medico che si può acutizzare in caso di sforzo fisico. Se si ricevono cure mediche per lesioni o problemi a dita, mani o braccia, NON usare la funzione rumble del telecomando Wii Plus.

NOTA: questo prodotto non contiene lattice.

Questa apparecchiatura è conforme alla legislazione vigente, relativa alla produzione di beni di consumo, che vieta l'uso di materiali tossici quali piombo, mercurio, cadmio, cromo esavalente, PBB o PBDE.

La console Wii è stata progettata tenendo in massima considerazione la sicurezza dei suoi utenti. Tuttavia, un uso scorretto potrebbe provocare incidenti, inclusi incendi e scosse elettriche. Per ridurre il rischio di incidenti, leggere le seguenti istruzioni per la salute e la sicurezza.

■ NOTA IMPORTANTE PER I GENITORI

Prima di permettere a un bambino di utilizzare la console Wii, i genitori, o comunque la persona adulta che ne è responsabile, devono chiedersi se l'uso della console è appropriato per quel bambino. L'utilizzo va permesso soltanto ai bambini che sono abbastanza grandi per assicurare il laccetto al polso e impugnare correttamente il telecomando Wii Plus. Si raccomanda inoltre di valutare se sia opportuno controllare il bambino mentre gioca, quando si collega a Internet o quando scarica giochi. Assicurarsi di spiegare le informazioni per la salute e la sicurezza ai bambini che utilizzano la console. In caso contrario, potrebbero verificarsi danni a persone, alla console e ad altri oggetti.

■ Eseguire controlli con regolarità

Prima di usare la console controllare che il cavo del blocco alimentatore per Wii sia integro, che non vi sia polvere tra la presa e la spina e che le bocchette di entrata e uscita aria non siano ostruite.

■ In caso di apparenti anomalie

Se si rilevano danni alla console o al cavo del blocco alimentatore per Wii, oppure se essa emette rumori inconsueti, odori insoliti o fumo:

1. Spegnerne immediatamente la console. Si raccomanda di usare la massima cautela nel maneggiare la console in questo frangente.
2. Scollegare la spina CA del blocco alimentatore dalla presa.
3. Contattare immediatamente il Centro Assistenza Nintendo (il cui indirizzo e numero di telefono sono riportati alla fine della sezione in lingua italiana di questo manuale) per fare ispezionare la console. Non tentare di riparare la console: ciò annullerebbe la garanzia.

■ Se la console smette di funzionare normalmente

Se la console smette di funzionare normalmente consultare il capitolo "Risoluzione dei problemi" alle pagg. 117–119 del presente manuale e quello alla fine del manuale di istruzioni della console Wii: canali e impostazioni.

■ Manutenzione delle bocchette di entrata e uscita aria

Le bocchette di entrata e uscita aria hanno la tendenza ad attirare la polvere; si raccomanda di pulirle con regolarità. L'ostruzione delle bocchette può portare al surriscaldamento della console e, di conseguenza, causare gravi incidenti come, ad esempio, incendi.

Prima di giocare, assicurarsi di leggere tutte le informazioni per la sicurezza contenute in questo manuale.

⚠ ATTENZIONE

La mancata ottemperanza alle istruzioni e alle avvertenze contenute in questo manuale potrebbe portare a situazioni pericolose e incidenti che possono avere conseguenze mortali o causare gravi danni alla persona.

⚠ ATTENZIONE

La mancata ottemperanza alle precauzioni e avvertenze per la salute e la sicurezza potrebbe provocare incendi e/o scosse elettriche con conseguenze mortali o gravi danni alla persona.

IMPORTANTE: per maggiori informazioni sulle precauzioni per la salute e la sicurezza, leggere attentamente il manuale di istruzioni del gioco che si sta utilizzando e il libretto di precauzioni per la salute e la sicurezza accluso alla confezione di ogni gioco.

⚠ ATTENZIONE

La console Wii non è adatta a bambini di età inferiore ai 36 mesi.

⚠ ATTENZIONE

Nella console Wii si trova una batteria a bottone al litio (CR2032) che permette il funzionamento dell'orologio e del calendario interni.

⚠ NOTE PER L'USO

- La batteria a bottone al litio non è ricaricabile: evitare di collegarla ad un caricabatteria.
- Non provare a smontare la batteria a bottone al litio. Un uso scorretto della batteria a bottone al litio può provocare la combustione o l'esplosione della stessa.
- Non aprire la batteria a bottone al litio o modificarla.
- Evitare di danneggiare, schiacciare o bucare la batteria a bottone al litio. Non esporla a temperature superiori a 60 °C né, in nessun caso, gettarla nel fuoco.
- Non creare contatto tra i due poli della batteria a bottone al litio con un oggetto metallico.
- Non lasciare acceso il dispositivo se la batteria a bottone al litio (CR2032) che alimenta le funzioni di orologio e calendario interni si è esaurita. Una volta che si è scaricata, rimuovere la batteria a bottone al litio dalla console. Consultare la pagina successiva per istruzioni su come rimuovere la batteria.
- Se si decide di smaltire la console Wii, prima rimuovere la batteria a bottone al litio. Per lo smaltimento della batteria a bottone al litio vedi il paragrafo "Smaltimento della batteria a bottone al litio" a pag. 90.
- Smaltire la console Wii separatamente, nel rispetto delle leggi e dei regolamenti vigenti in materia. (Per maggiori informazioni, vedi il capitolo "Come smaltire questo prodotto alla fine del suo ciclo di vita" a pag. 121.)

Consultare il paragrafo successivo per istruzioni su come rimuovere la batteria a bottone al litio. Prendere le precauzioni riportate di seguito quando si utilizzano batterie a bottone al litio. L'uso improprio può causare perdita di liquidi, il surriscaldamento o l'esplosione della batteria, nonché il malfunzionamento della console.

⚠ ATTENZIONE

Nel caso in cui una batteria o il liquido fuoriuscito da una batteria vengano accidentalmente ingeriti, contattare immediatamente un medico. Se viene a contatto con gli occhi, il liquido fuoriuscito da una batteria può causare gravi conseguenze quali la cecità o altri danni alla vista: nel caso in cui ciò avvenga, sciacquarsi immediatamente con abbondante acqua e contattare un medico. In caso di contatto con le mani o altre parti del corpo, lavarsi abbondantemente con acqua e sapone. In caso di contatto con la console, pulire la console stessa avendo cura che il liquido non venga a contatto diretto con le proprie mani. Per maggiori informazioni, contattare il produttore delle batterie.

Sostituzione della batteria a bottone al litio (CR2032)

1. Non rimuovere il coperchio batteria a meno che ciò non venga richiesto da un rappresentante del Centro Assistenza Nintendo.
2. Le batterie devono essere sempre sostituite da un genitore o da chi ne fa le veci.
3. Tenere la batteria a bottone al litio fuori dalla portata dei bambini.
4. Prima di sostituire la batteria, spegnere la console e scollegare la spina CA del blocco alimentatore dalla presa.
5. Allentare la vite del coperchio batteria usando un cacciavite di precisione. Rimuovere il coperchio batteria e estrarre la batteria. Non esercitare una forza eccessiva. Usare sempre un cacciavite adatto alla testa della vite.
6. Un cacciavite non adatto potrebbe danneggiare la testa della vite e rendere impossibile la rimozione del coperchio batteria.
7. Utilizzare solo batterie a bottone al litio (CR2032) nuove per sostituire la batteria interna della console Wii. Assicurarsi che la batteria sia orientata in maniera corretta (con il polo negativo [-] rivolto verso il basso). Non utilizzare batterie danneggiate, deformate o che perdono liquido in quanto potrebbero danneggiare gravemente la console Wii.
8. Rimettere il coperchio batteria in posizione e riavvitare con delicatezza la vite.
9. Per lo smaltimento della batteria a bottone al litio, fare riferimento al paragrafo "Smaltimento della batteria a bottone al litio" qui di seguito.

Smaltimento della batteria a bottone al litio

- Smaltire la batteria a bottone al litio fra i rifiuti domestici può essere pericoloso per l'ambiente. Smaltire la batteria a bottone al litio nel rispetto delle leggi e dei regolamenti vigenti in materia.
- Secondo la direttiva sulle batterie e gli accumulatori e il loro smaltimento (2006/66/CE), la raccolta delle batterie e piani per il riciclo delle stesse dovrebbero essere stati attuati in tutti gli stati membri dell'Unione Europea entro il 26/09/2008. Siffatto piano dovrebbe già essere disponibile nella propria nazione, nel qual caso, la batteria a bottone al litio non deve essere smaltita tra i rifiuti domestici. Per maggiori informazioni contattare l'autorità locale addetta allo smaltimento dei rifiuti solidi.

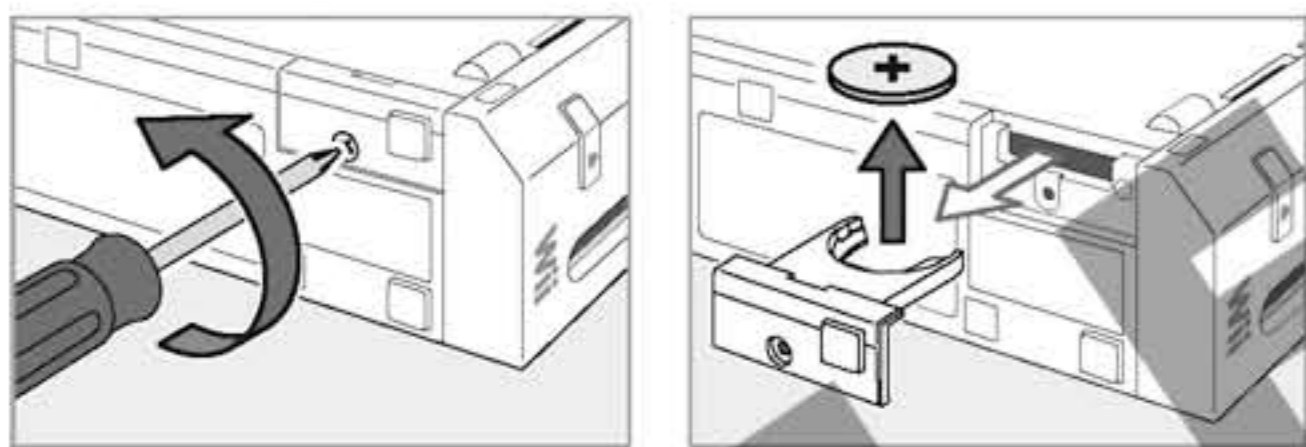

Precauzioni per l'uso del blocco alimentatore per Wii

Osservare sempre le seguenti precauzioni quando si utilizza il blocco alimentatore per Wii, in modo da evitare incendi, scosse elettriche o altri incidenti.

⚠ ATTENZIONE

- Usare esclusivamente il blocco alimentatore (RVL-002(EUR)) incluso nella confezione della console Wii (RVL-001(EUR)).
- L'esclusivo blocco alimentatore è conforme alla direttiva "Bassa tensione" (2006/95/CE).
- Il blocco alimentatore è da considerarsi esclusivamente come un dispositivo di alimentazione per la console Wii. Non è un giocattolo.
- Usare il blocco alimentatore esclusivamente in luoghi chiusi.
- Se la console inizia a emettere rumori inconsueti, odori insoliti o fumo, spegnerla immediatamente, scollegare la spina CA dalla presa a muro e contattare il Centro Assistenza Nintendo.
- Assicurarsi sempre che il corpo, le spine, i cavi e le altre parti del blocco alimentatore usato con la console Wii non presentino danni.
- Non smontare, modificare o cercare di riparare il blocco alimentatore.
- Se il cavo flessibile e il cavo elettrico del blocco alimentatore sono danneggiati, dovranno essere sostituiti dal Centro Assistenza Nintendo per evitare pericoli.
- Non collegare o scollegare il blocco alimentatore se si hanno le mani bagnate o sudate.
- Se il blocco alimentatore si è bagnato o se vi sono stati inseriti oggetti estranei, non usarlo e contattare il Centro Assistenza Nintendo.
- Non conservare o usare il blocco alimentatore in luoghi dove potrebbe essere esposto a umidità, polvere o fumo.
- Non usare il blocco alimentatore in luoghi estremamente umidi o in ambienti nei quali potrebbe venire a contatto con acqua o altri liquidi come ad esempio bevande, urina di animali domestici o oli.
- Non toccare la spina CA con le dita o con oggetti metallici.
- Non calpestare il blocco alimentatore e i suoi cavi né tirare con violenza o piegare con eccessiva forza i cavi del blocco alimentatore.
- Non sovraccaricare il circuito collegando (in serie) una quantità eccessiva di dispositivi.
- Rimuovere regolarmente la polvere dalla spina CA utilizzando un panno asciutto.
- Per scollegare la spina dalla presa, spegnere dapprima la console, dopodiché afferrare la spina e tirarla. Non eseguire questa operazione tirando direttamente il cavo: quest'ultimo potrebbe rompersi, causando così un incendio o una scossa elettrica.
- Non scaldare né collocare il blocco alimentatore e i suoi cavi nelle vicinanze di fornelli elettrici e termosifoni.
- Non tirare i cavi con forza eccessiva (specialmente alla base).
- Se la console non viene usata per un lungo periodo di tempo, scollegare il blocco alimentatore dalla presa e collocarlo in un luogo fuori dalla portata dei bambini.
- Inserire completamente la spina CA nella presa.
- Per ragioni di sicurezza, scollegare e non utilizzare il blocco alimentatore o la console in presenza di tuoni o fulmini.
- Non usare trasformatori da viaggio o regolatori di luminosità perché potrebbero produrre un voltaggio diverso da quello richiesto dal blocco alimentatore per Wii.

Console Wii (RVL-001(EUR))

LED d'accensione

Indica lo stato della console Wii.

● Verde

La console è accesa.

● Arancione

La console è in standby, WiiConnect24 è attivo.

● Rosso

La console è in standby, WiiConnect24 non è attivo.

Pulsante RESET

Premere questo pulsante per riavviare il gioco.

Pulsante SYNCHRO (SYNC.)

Premere questo pulsante e il pulsante SYNC. del telecomando Wii o del telecomando Wii Plus contemporaneamente per sincronizzare il telecomando con la console Wii. Vedi pagg. 110-111.

Slot scheda SD

Inserire qui una scheda SD.

Pulsante EJECT

Premere questo pulsante per estrarre il disco per Wii o per Nintendo GameCube.

Slot disco

Inserire qui i dischi per Wii o per Nintendo GameCube. Il LED blu dello slot disco si illumina brevemente quando viene accesa la console premendo il pulsante POWER o inserendovi un disco e quando si ricevono dati tramite WiiConnect24 (se è attivato).

Pulsante POWER

Premere questo pulsante per accendere e spegnere la console (**modalità standby**).

NOTA: se si mette la console in standby, il LED d'accensione non si spegne.

Porte USB

A queste porte è possibile collegare dispositivi USB come l'adattatore LAN per Wii (RVL-015) (venduto separatamente).

Non collegare alcun apparecchio che non sia dichiarato idoneo da Nintendo.

Bocchetta uscita aria

Assicurarsi che questa bocchetta non venga ostruita.

Preso AV MULTI OUT

Collegare a questa presa il cavo AV.

Connettore ingresso CC

Collegare a questo connettore il blocco alimentatore per Wii.

Preso per barra sensore

Collegare a questa presa la barra sensore.

Slot Scheda Memoria per Nintendo GameCube

Inserire qui le Schede Memoria per Nintendo GameCube.

Prese per controller Nintendo GameCube

Collegare a queste prese i controller per Nintendo GameCube.

Slot A

Slot B

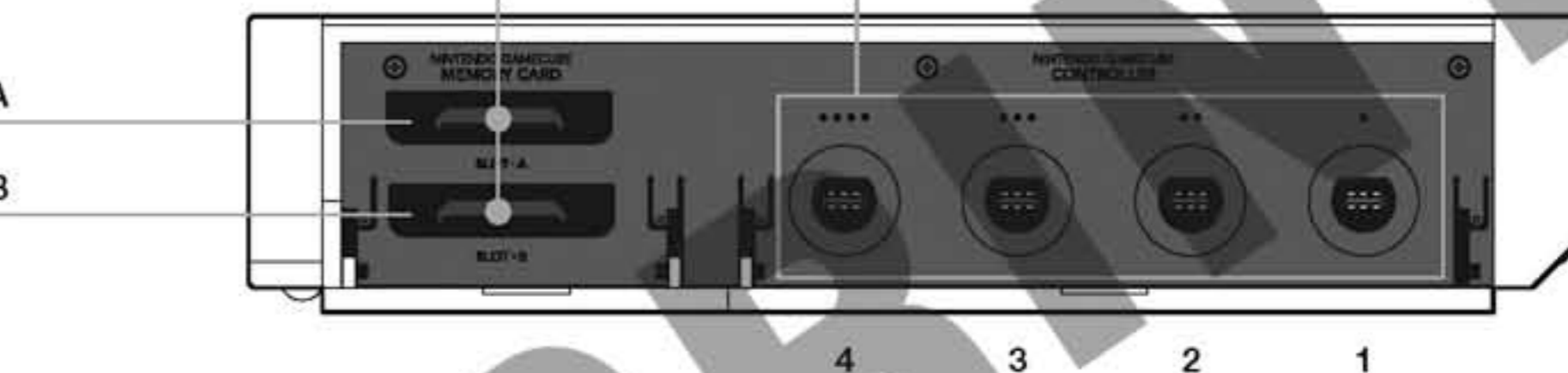
**Bocchetta entrata aria****Coperchio batteria**

Ricopre il vano che ospita una batteria a bottone al litio (CR2032). Il coperchio batteria può essere rimosso quando è necessario sostituire la batteria a bottone al litio. Per istruzioni su come sostituire questa batteria, vedi pag. 99. Non rimuovere il coperchio batteria a meno che ciò non venga richiesto da un rappresentante del Centro Assistenza Nintendo.

Telecomando Wii Plus (RVL-036)

(Mostrato con il guscio protettivo per telecomando Wii applicato.)

Pulsante POWER

Premere questo pulsante per accendere e spegnere la console e il telecomando Wii Plus.

NOTA: anche utilizzando il guscio protettivo per telecomando Wii è possibile premere il pulsante POWER.

Pulsantiera +

Pulsante A

Pulsante -

Altoparlante

Pulsante 1

Pulsante 2

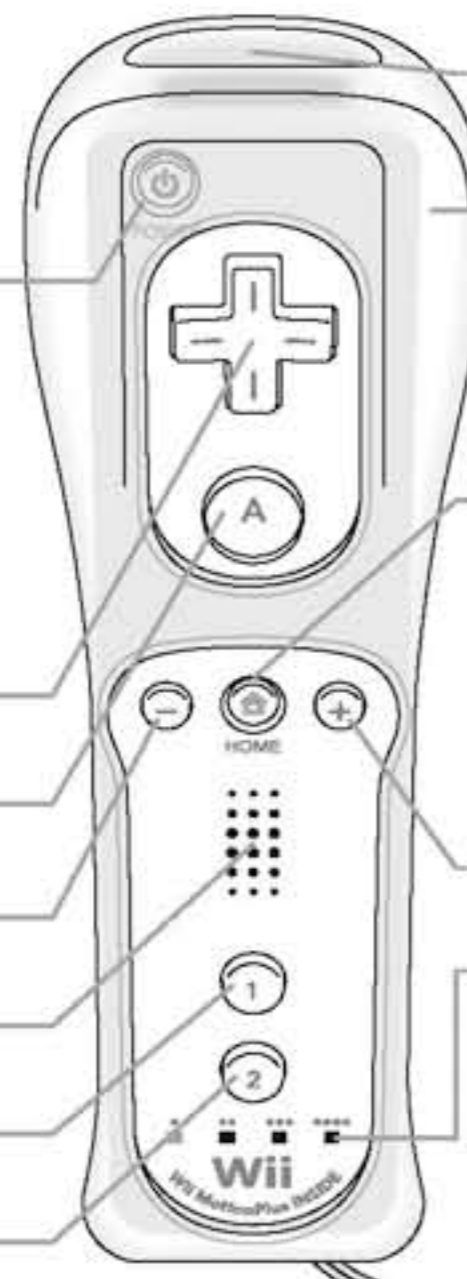

Puntatore

Guscio protettivo per telecomando Wii (RVL-022)

Pulsante HOME

Premere questo pulsante per accedere al menu HOME.

Per maggiori informazioni, vedi pag. 198 del manuale di istruzioni della console Wii: canali e impostazioni.

Pulsante +

LED giocatore

Quello che rimane illuminato indica a quale giocatore è assegnato il telecomando Wii Plus.

Coperchio batterie

Attacco laccetto

NOTA: premendo il pulsante HOME è possibile controllare il livello di carica delle batterie. Per maggiori informazioni, vedi pag. 198 del manuale di istruzioni della console Wii: canali e impostazioni.

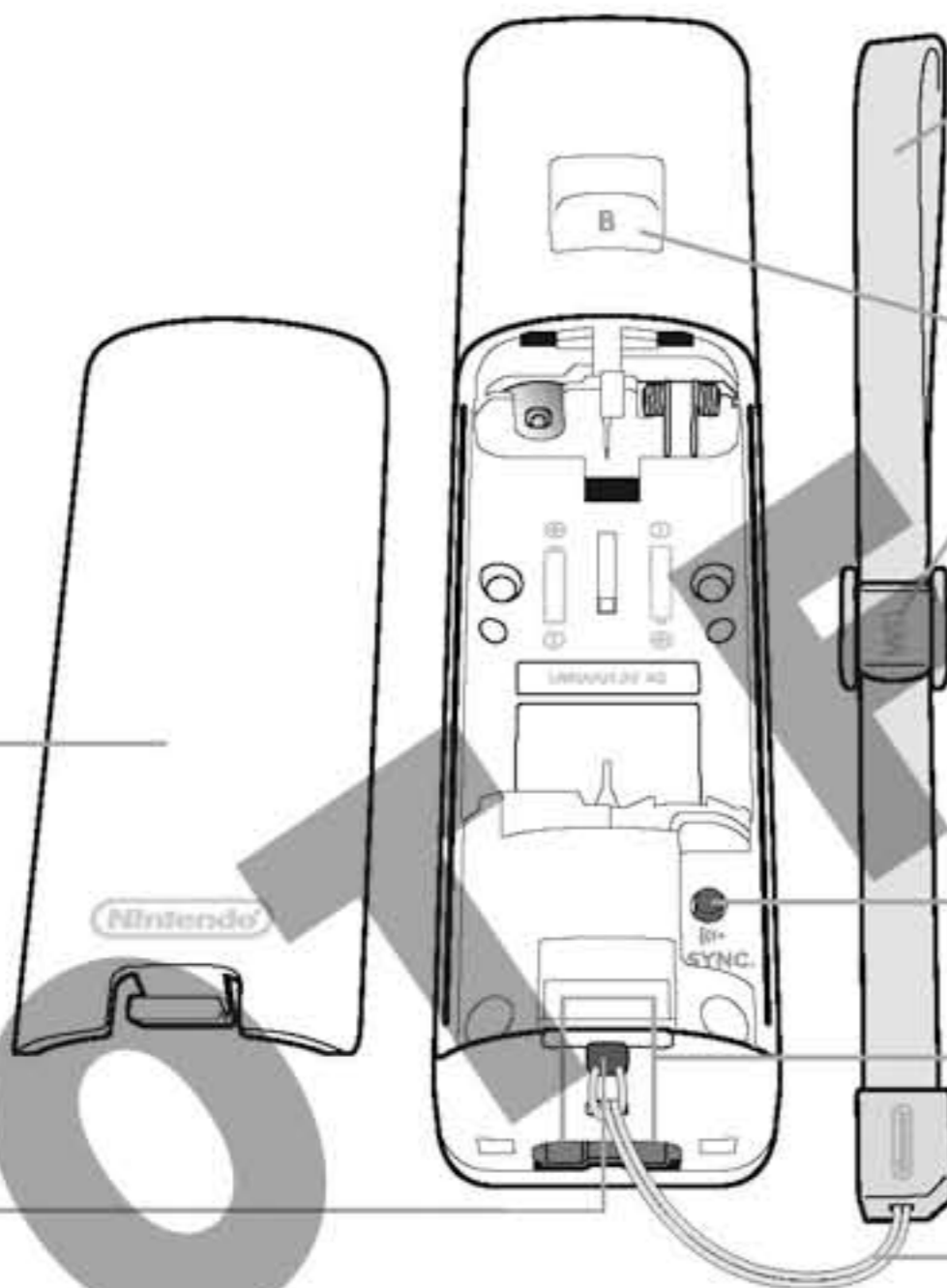

Laccetto per telecomando Wii (RVL-018A)

Per informazioni sull'uso del laccetto vedi pagg. 107-108.

Pulsante B

Passante del laccetto

Pulsante SYNCHRO (SYNC.)

Premere questo pulsante e il pulsante SYNC. della console contemporaneamente per sincronizzare il telecomando Wii Plus con il Wii. Vedi pagg. 110-111.

Presse collegamento esterno

Permette di collegare accessori esterni come, ad esempio, il Nunchuk.

Filo del laccetto per telecomando Wii

Nunchuk (RVL-004)

Control Stick

Pulsante C

Pulsante Z

NOTA: se il Control Stick viene inclinato in una qualsiasi direzione in alcune circostanze (vedi sotto), quella posizione verrà registrata come posizione neutra e il Control Stick non funzionerà in maniera corretta durante il gioco.

Non premere nessun pulsante o spostare il Control Stick dalla posizione neutra in questi casi:

- durante l'accensione della console Wii
- mentre si collega il Nunchuk al telecomando Wii Plus
- mentre si avvia un gioco o un canale
- mentre da un canale o da un gioco si sta tornando al menu Wii.

Per ripristinare la posizione neutra, seguire questa procedura: non toccare il Control Stick e premere contemporaneamente i pulsanti A, B, + e - sul telecomando Wii Plus per tre secondi.

Barra sensore (RVL-014)

Connettore della barra sensore

Collegare questo connettore alla presa per barra sensore sul retro della console. Vedi pag. 101 per le istruzioni sull'installazione.

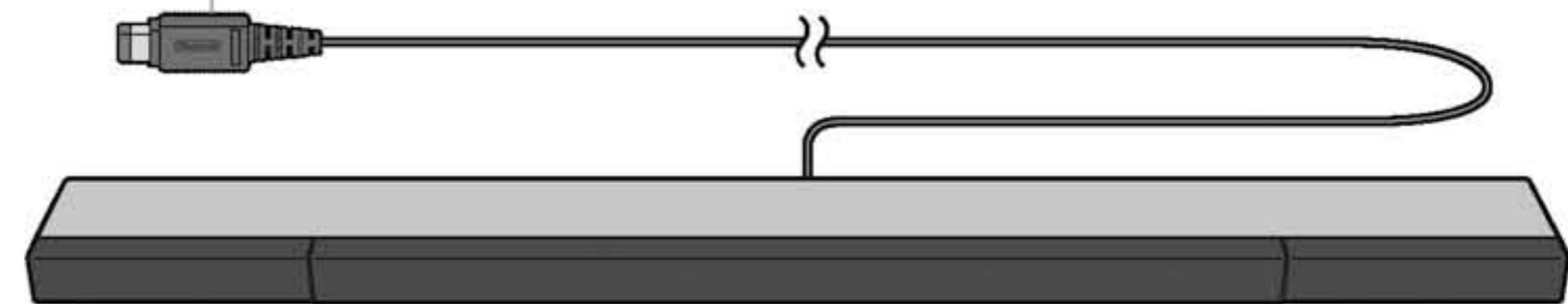

Supporto della barra sensore (RVL-016)

Vedi pag. 103 per le istruzioni sull'installazione.

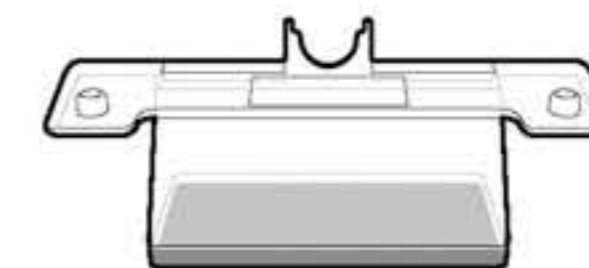

Fermo del connettore

Fare passare il filo del laccetto per telecomando Wii attraverso il fermo del connettore.

Connettore del Nunchuk

Collegare questo connettore alla presa collegamento esterno del telecomando Wii Plus.

Alette di sbloccaggio del cavo

Spingere queste alette verso l'interno per scollegare il Nunchuk dal telecomando Wii Plus.

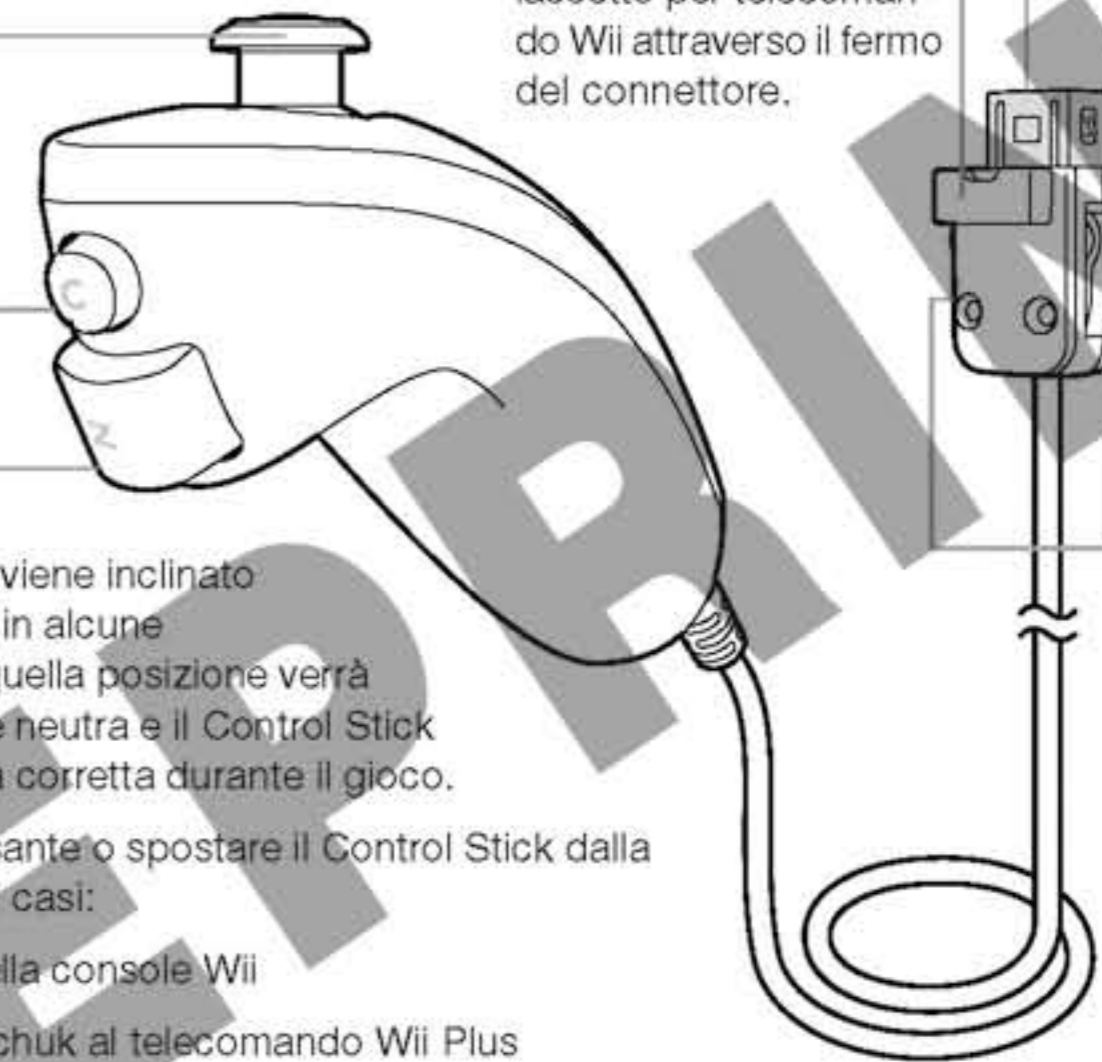

Base di appoggio della console Wii (RVL-017)

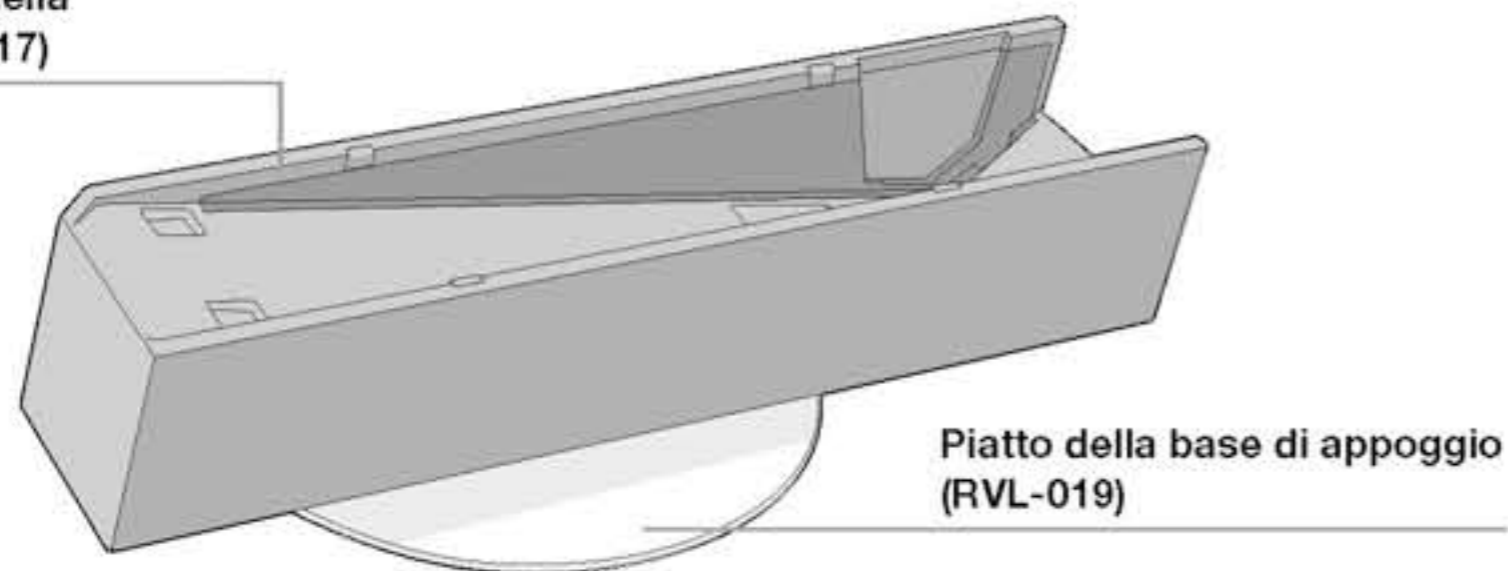

NOTA: la base di appoggio della console Wii e il piatto della base di appoggio vengono forniti già assemblati, come mostrato in figura.

Blocco alimentatore per Wii (RVL-002(EUR))

Spina CA

Collegare questa spina a una presa a muro 230 V~ CA.

Connettore a spina CC

Collegare questo connettore a spina al connettore ingresso CC sul retro del Wii.



Cavo AV per Wii (RVL-009)

Connettore AV MULTI OUT

Collegare questo connettore alla presa AV MULTI OUT sul retro della console Wii.

Spinotti RCA

Collegare questi spinotti ai connettori di ingresso del proprio televisore (o all'adattatore SCART se il proprio televisore è dotato di un ingresso SCART a 21 pin).

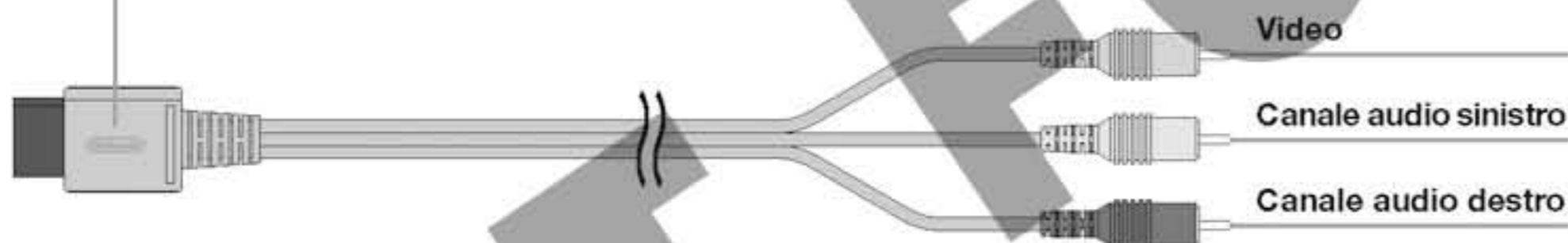

Adattatore SCART (SNSP-015)

Collegare questo adattatore all'ingresso SCART del televisore o del videoregistratore.

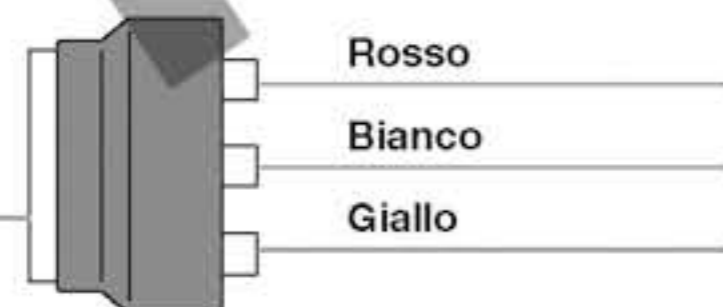

Panno per la pulizia della console (RVL-034)

Se la superficie della console si dovesse sporcare, usare questo panno per pulirla.

NOTA: questo panno è incluso solo nella confezione della console Wii nera.

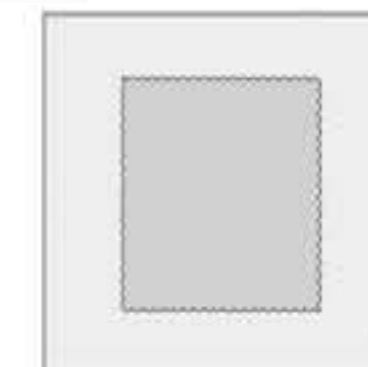

4

Installazione della console

Precauzioni per l'uso della console Wii

Si raccomanda di leggere attentamente le linee guida riportate di seguito prima di installare e iniziare ad utilizzare la console Wii (RVL-001(EUR)). La mancata osservanza di queste linee guida potrebbe provocare danni alla console Wii o ai suoi accessori.

- Usare la console Wii esclusivamente in luoghi chiusi.
- Assicurarsi sempre che il corpo, le spine, i cavi e le altre parti del blocco alimentatore usato con la console Wii non presentino danni.
- In caso di danneggiamento, il blocco alimentatore usato con la console Wii non dovrà essere utilizzato fino ad adeguata riparazione.
- La console Wii deve essere scollegata dal blocco alimentatore prima di procedere alla sua pulizia.
- La console Wii è dotata di bocchette di uscita ed entrata aria, atte a mantenere un'adeguata ventilazione. Non utilizzare la console in luoghi dove queste bocchette possano essere coperte o ostruite come, ad esempio, su tappeti, moquette o in spazi troppo ristretti. Si raccomanda di mantenere tali bocchette libere da polvere e da qualsiasi altro tipo di materiale estraneo.
- Non aprire, smontare, modificare o cercare di riparare la console Wii, i suoi accessori o i suoi componenti. Ciò annullerebbe la garanzia. Per qualsiasi riparazione rivolgersi sempre al Centro Assistenza Nintendo.
- Estrarre sempre il disco dalla console dopo che si è finito di giocare.
- Non conservare la console Wii sul pavimento o in luoghi dove potrebbe essere esposta a umidità, sporco, polvere, lanugine ecc.
- Non far cadere, colpire o danneggiare in qualsiasi altro modo la console Wii, i suoi componenti o i suoi accessori.
- Prima di scollegare qualsiasi connettore o spina dalla console o dalla presa a muro spegnere la console Wii, poi tirare con molta attenzione la spina o il connettore stesso e non il cavo.
- Non calpestare, tirare o piegare con eccessiva forza i cavi o i fili.
- Non esporre a temperature estremamente alte o basse la console Wii, i suoi componenti o i suoi accessori.
- Non versare liquidi di alcun tipo sulla console Wii, sui suoi componenti o accessori. Per pulire la console servirsi di un panno morbido leggermente inumidito. A questo scopo utilizzare esclusivamente acqua. Prima di usare la console, attendere che essa sia completamente asciutta.

Collocazione della console

NOTA: nello scegliere la collocazione della console Wii assicurarsi che intorno ad essa ci sia spazio sufficiente per la ventilazione.

La console Wii può essere collocata sia in posizione orizzontale che verticale. Se la si colloca in posizione verticale, usare la base di appoggio.

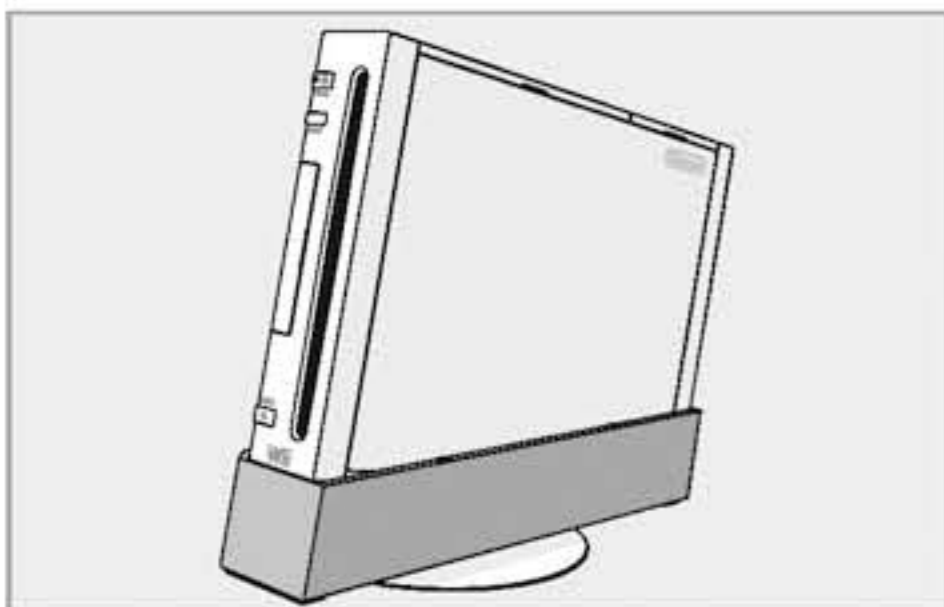

Collocazione in posizione verticale

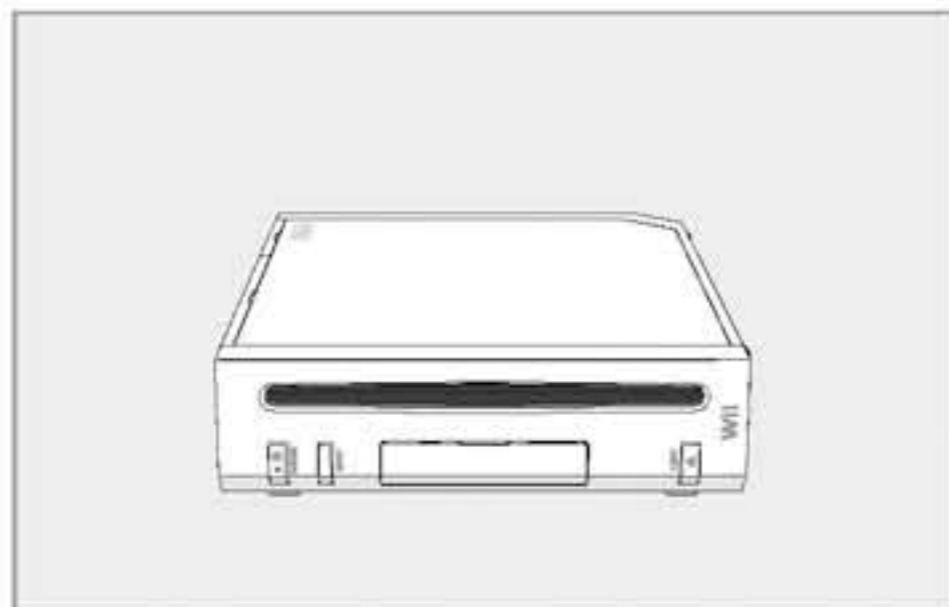

Collocazione in posizione orizzontale

⚠ AVVERTENZA – DANNI ALLA CONSOLE

La console può riportare danni in caso di caduta, specialmente se ciò avviene quando il lettore disco è in funzione. Nella confezione è incluso un piatto della base di appoggio. Si raccomanda di utilizzarlo se la console viene collocata in posizione verticale.

NOTA: non cambiare la posizione della console mentre è in funzione.

■ Collocazione in posizione verticale

NOTA: questi componenti vengono forniti già assemblati. Consultare le istruzioni qui di seguito per riassemblarli qualora si separassero.

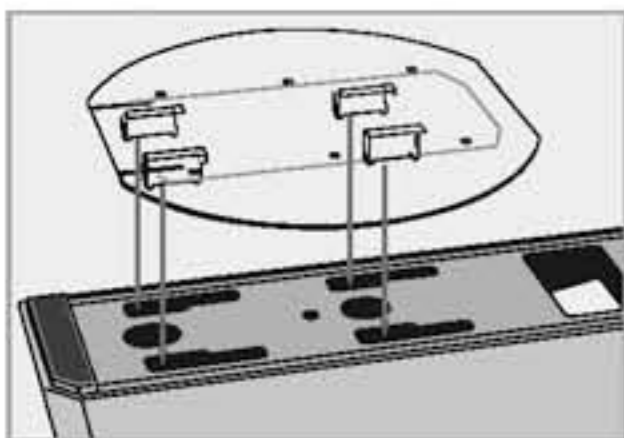

1. Collegare il piatto della base di appoggio alla parte inferiore della base di appoggio della console Wii inserendo i denti nelle scanalature, come mostrato in figura.

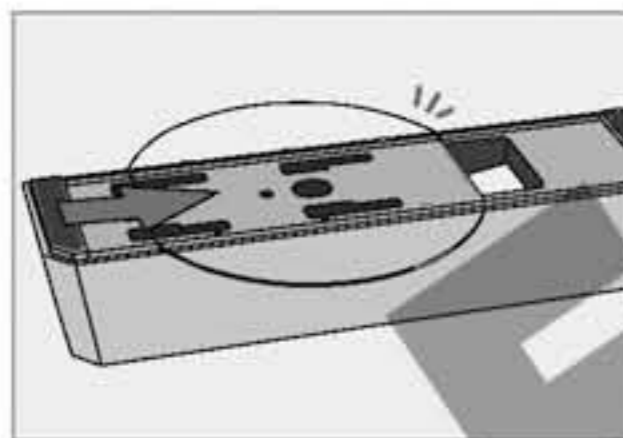

2. Fare scorrere il piatto della base di appoggio lungo la base di appoggio, come mostrato in figura.

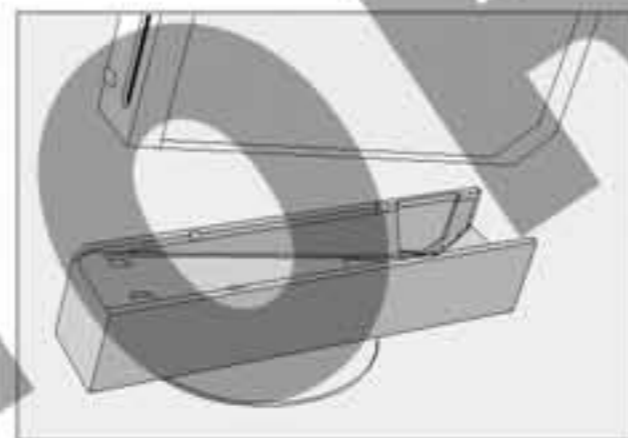

3. Collocare la base di appoggio su una superficie piana e inserirvi la console. Infilare la console nella base di appoggio dall'alto verso il basso, senza farla scorrere in orizzontale.

■ Collocazione in posizione orizzontale

Collocare la console su una superficie piana. Conservare il piatto della base di appoggio e la base di appoggio per utilizzarli nel caso in cui si decidesse di collocare la console in posizione verticale in un secondo momento.

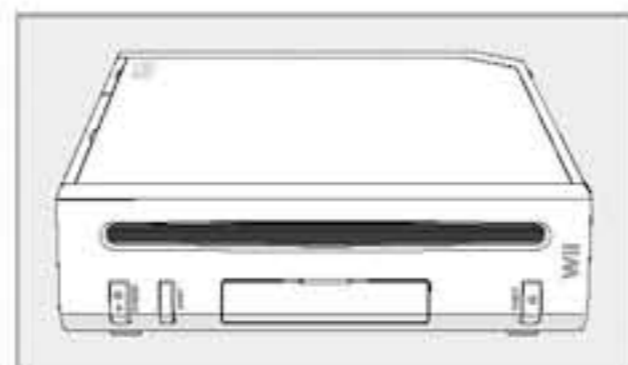

Collegare il cavo AV per Wii

NOTA: prima di collegare qualsiasi cavo spegnere il televisore e l'eventuale impianto audio al quale si desidera collegare la console.



NOTA: l'illustrazione sottostante mostra il collegamento a un televisore o videoregistratore dotato di ingresso SCART a 21 pin.

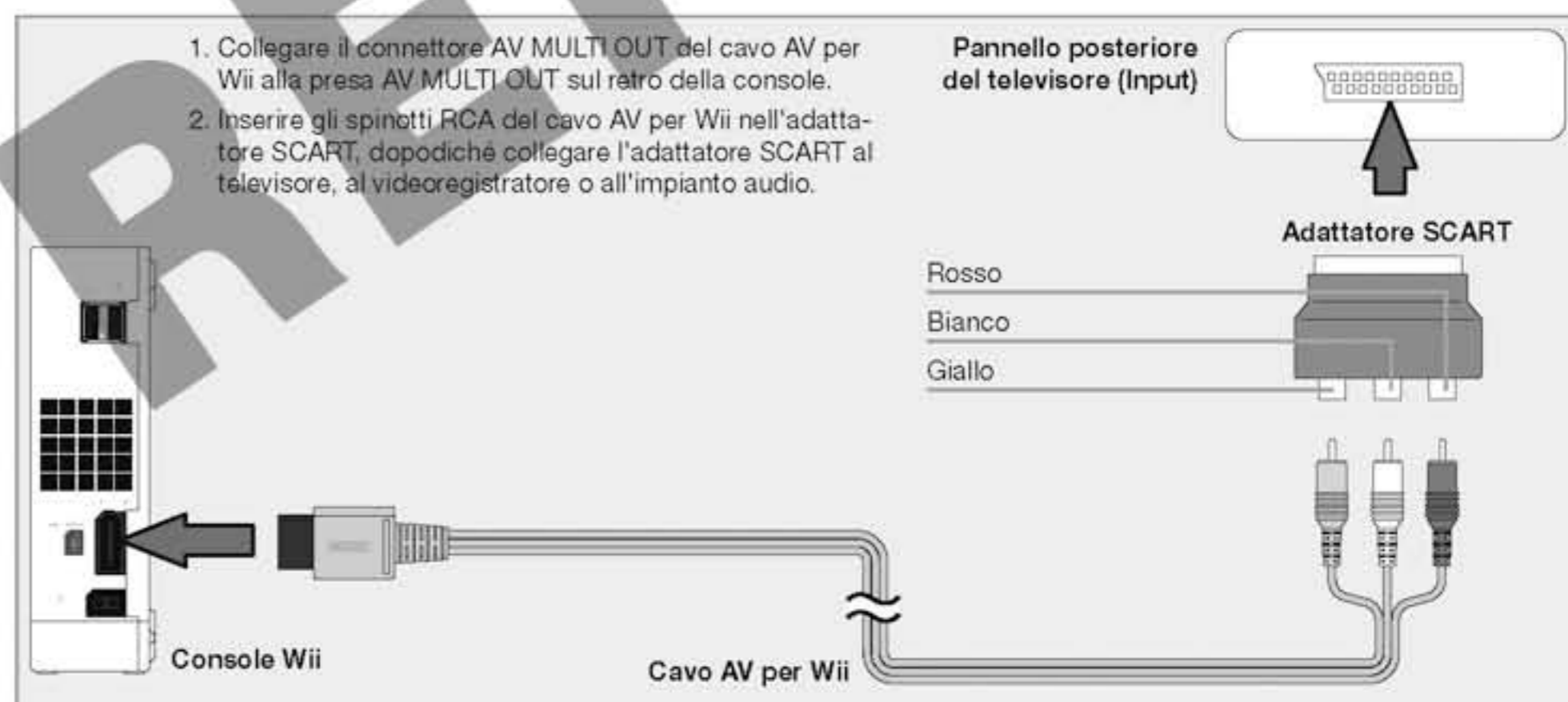

NOTA: per godere di immagini di qualità superiore, usare un cavo AV Component o un cavo RGB per Wii (per informazioni su dove e come acquistarlo, contattare il Centro Assistenza Nintendo). Prima di procedere all'acquisto assicurarsi che il proprio televisore sia provvisto di un ingresso compatibile.

■ Cavi opzionali venduti separatamente

Usando uno dei seguenti cavi opzionali venduti separatamente è possibile godere di immagini di qualità superiore:

- Televisori con ingresso Component – Cavo AV Component per Wii (RVL-011)
- Televisori con ingresso RGB – Cavo RGB per Wii (RVL-013)

■ Precauzioni per l'uso di cavi AV

I seguenti cavi non possono essere utilizzati con la console Wii:

- Cavo stereo AV per Nintendo GameCube (SNSP-008)
- Cavo RGB per Nintendo GameCube (DOL-013(EUR))

Impostazioni del televisore e Audio/Video

Dopo aver installato correttamente la console Wii sarà necessario selezionare il giusto canale di ingresso del televisore, del videoregistratore o dell'impianto audio a cui è collegata la console.

1. Accendere la console Wii, il televisore e l'eventuale impianto audio a cui è collegata.
2. Selezionare il giusto canale di ingresso del televisore (vedi il paragrafo successivo, "Informazioni sulla selezione del canale di ingresso").
3. Sullo schermo del televisore comparirà il **menu Wii**. Per maggiori informazioni sul **menu Wii**, consultare il manuale di istruzioni della console Wii: canali e impostazioni.

Nel caso in cui il **menu Wii** non venisse visualizzato, assicurarsi che il canale di ingresso sia corretto e consultare il capitolo "Risoluzione dei problemi" alle pagg. 117-119.

■ Informazioni sulla selezione del canale di ingresso

Differenti produttori di TV e VCR utilizzano nomi e posizioni differenti per "Input Select". I nomi più comuni sono: input, select, input select, line, line in, source, in, EXT o AUX. Consultare il manuale di istruzioni del proprio apparecchio per maggiori dettagli.

NOTA: la selezione del canale di ingresso permette di passare fra i differenti segnali del televisore e del videoregistratore, generalmente tra il segnale dell'antenna e il segnale Audio/Video.

Individuare il segnale dell'apparecchio a cui è connesso il cavo AV per Wii o il cavo RGB per Wii (TV o VCR). I metodi più comuni per accedere alla selezione del canale di ingresso sono:

- Un pulsante sul lato anteriore del televisore o VCR.
- Un pulsante sul telecomando.
- Un canale ad alta o bassa numerazione della TV o VCR (92, 99, 00 o 02).
- Un menu di selezione a schermo.

⚠ AVVERTENZA - DANNI ALLO SCHERMO DEL TELEVISORE

Alcuni televisori possono riportare danni se proiettano un'immagine statica per un periodo di tempo prolungato: tale immagine può infatti rimanere impressa permanentemente sullo schermo (effetto "stampaggio" o "burn-in"). Giocare a videogiochi che presentano immagini statiche o ripetitive, nonché sospendere o lasciare il gioco in pausa potrebbe causare il danno sopradescritto. La console Wii è dotata di una funzione di protezione schermo per ridurre il rischio che si verifichi questo problema. Per maggiori informazioni, vedi pag. 184 del manuale di istruzioni della console Wii: canali e impostazioni.

NOTA: la funzione di protezione schermo non può essere attivata quando si utilizzano giochi per Nintendo GameCube e alcuni software per Wii. Per ridurre il rischio di danni allo schermo durante le pause di gioco, si raccomanda di mettere il gioco in pausa e tenere il televisore spento finché non si riprende a giocare. Anche il televisore potrebbe avere una funzione di protezione schermo che riduce l'intensità delle immagini o oscura completamente lo schermo. Seguire le indicazioni della casa produttrice del televisore su come evitare danni allo schermo.

Prima di usare la console Wii, consultare tutta la documentazione inclusa con il proprio televisore (in particolar modo se si tratta di un modello a retroproiezione, a proiezione frontale o al plasma) per assicurarsi che l'utilizzo di videogiochi non causi danni al televisore stesso.

In caso di dubbio, contattare il produttore dell'apparecchio. Nintendo e i suoi licenziatari non possono essere considerati responsabili in caso di danni al televisore.

La barra sensore

■ Collegamento della barra sensore



Inserire il connettore della barra sensore nella presa per barra sensore sulla parte posteriore della console.

■ Installazione della barra sensore

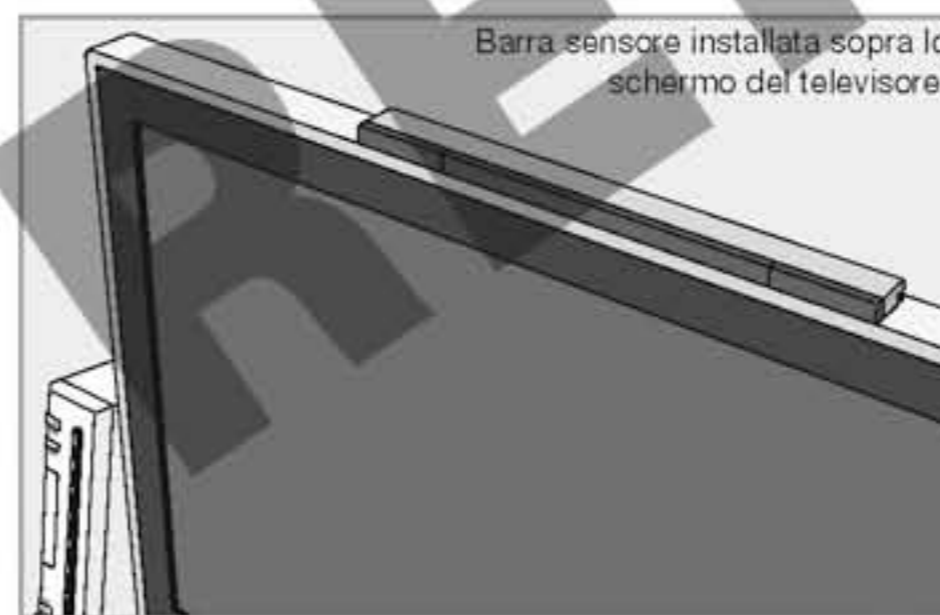

Barra sensore installata sopra lo schermo del televisore.

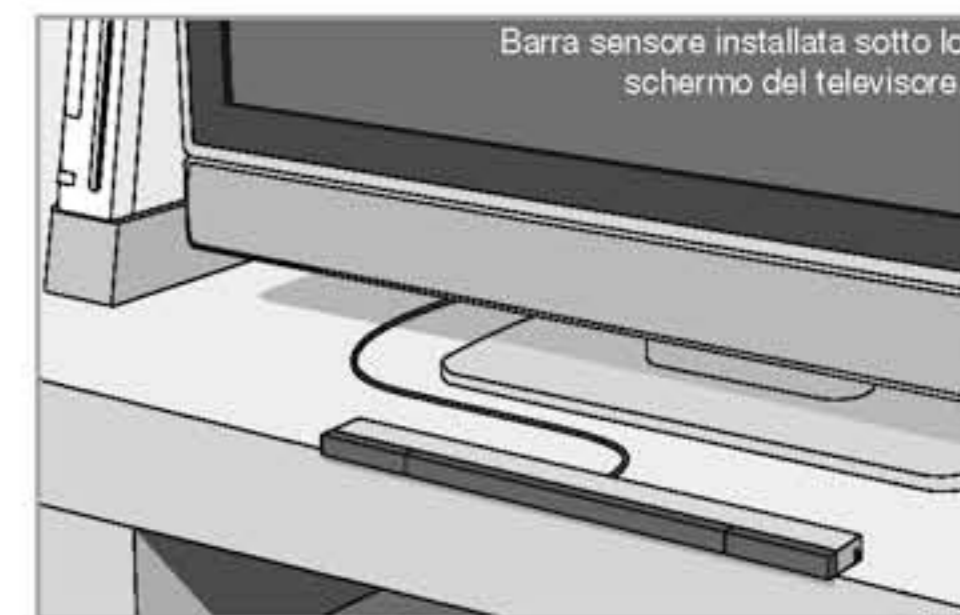

Barra sensore installata sotto lo schermo del televisore.

La barra sensore può essere installata sia sopra che sotto lo schermo del televisore. Per istruzioni su come installare la barra sensore, vedi pag. 102.

⚠ ATTENZIONE - RISCHI PER I BAMBINI

La barra sensore non è adatta ai bambini di età inferiore ai 36 mesi - pericolo di ingestione accidentale. Le strisce biadesive per la barra sensore, le pellicole protettive che le ricoprono e quelle che si trovano sulla barra sensore e sul suo supporto sono elementi di piccole dimensioni, che potrebbero venire ingoiati.

■ Installare la barra sensore sopra lo schermo



1. Rimuovere la pellicola protettiva dalle strisce biadesive alla base della barra sensore.

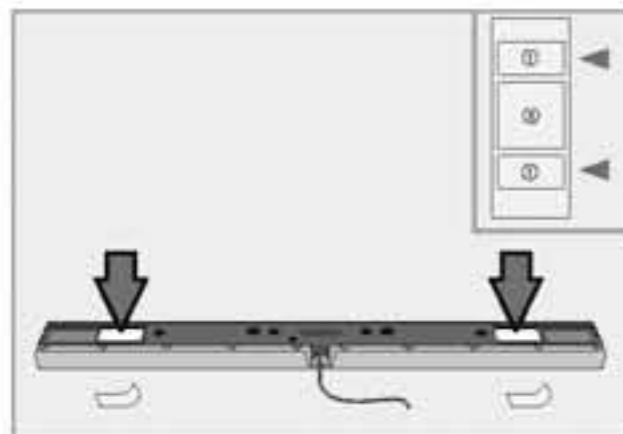

2. Per aumentare la stabilità della barra sensore è possibile utilizzare le strisce biadesive incluse nella confezione della console.

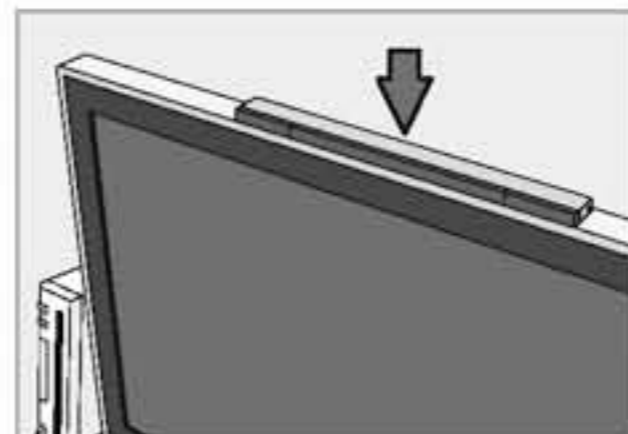

3. Posizionare la barra sensore sopra il televisore.

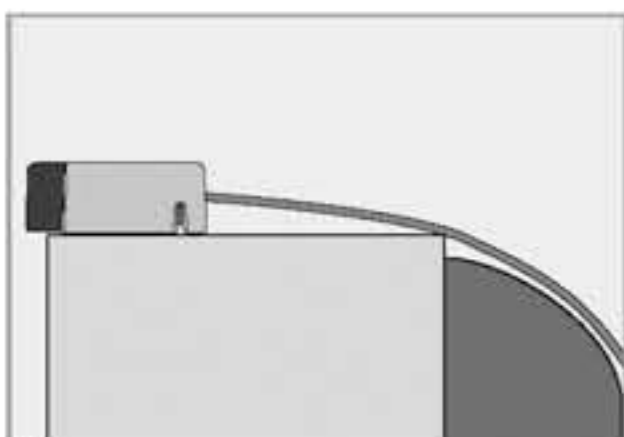

La parte frontale della barra sensore deve essere allineata alla parte frontale del televisore.



Il centro della barra sensore deve essere allineato con il centro del televisore.

■ Installare la barra sensore sotto lo schermo



1. Rimuovere la pellicola protettiva dalle strisce biadesive alla base della barra sensore.

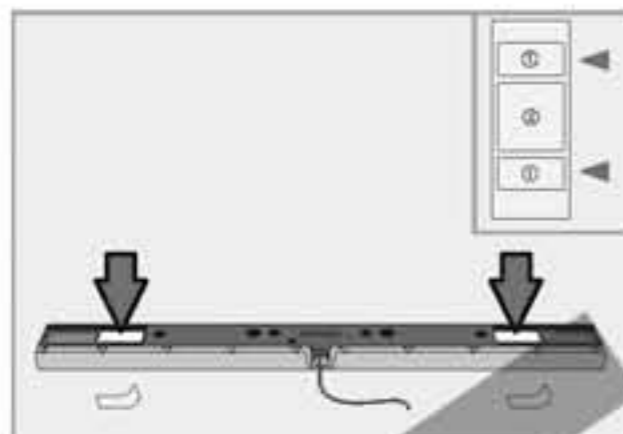

2. Per aumentare la stabilità della barra sensore è possibile utilizzare le strisce biadesive incluse nella confezione della console.

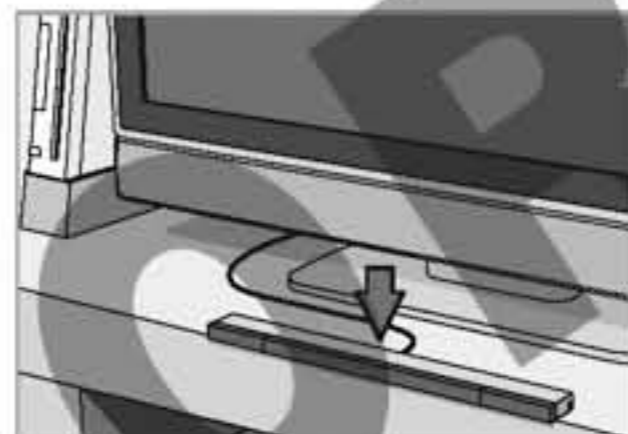

3. Collocare la barra sensore sul bordo della superficie su cui poggia il televisore. Non collocare la barra sensore al di sotto della superficie su cui poggia il televisore come, ad esempio, su mensole che si trovano sotto il televisore.

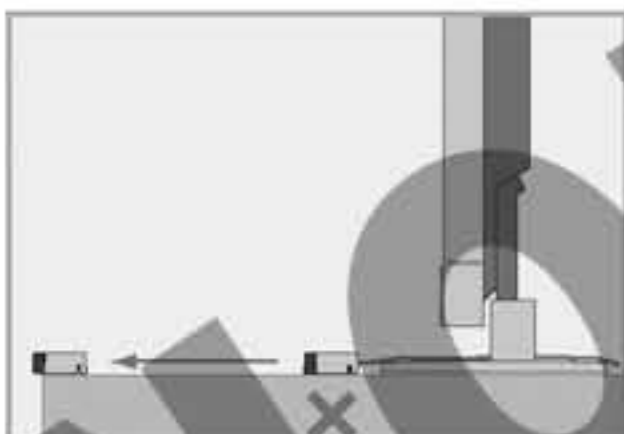

La parte frontale della barra sensore deve essere allineata al bordo della superficie su cui poggia il televisore.



Il centro della barra sensore deve essere allineato con il centro del televisore.

■ Uso del supporto della barra sensore

In alcune situazioni, l'uso del supporto della barra sensore potrebbe migliorare la comunicazione con il telecomando Wii Plus.

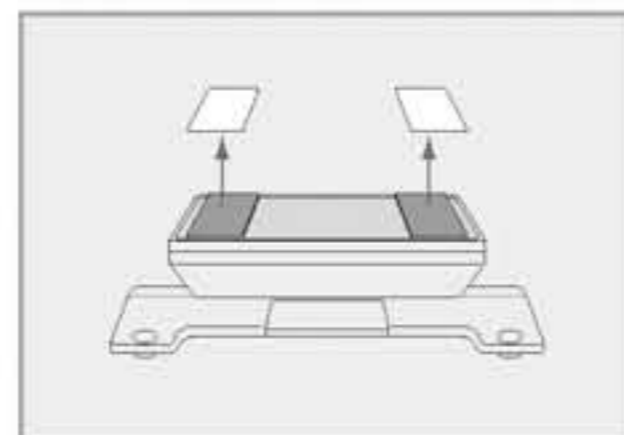

1. Rimuovere la pellicola protettiva dalle strisce biadesive alla base del supporto della barra sensore.

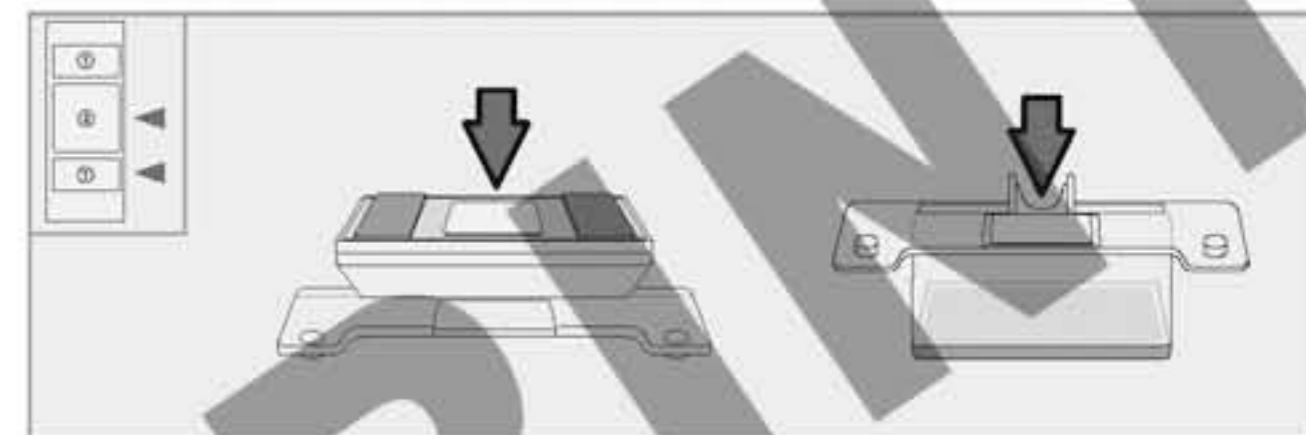

2. Per una maggiore stabilità è possibile utilizzare le strisce biadesive incluse nella confezione della console. Tali strisce possono essere applicate tanto sulla parte superiore quanto su quella inferiore del supporto della barra sensore.

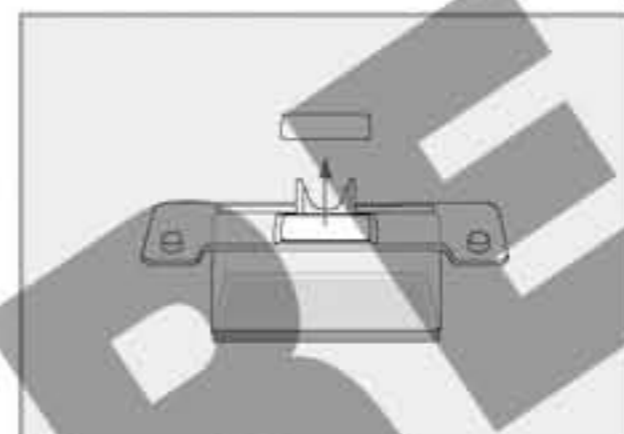

3. Se si applica una striscia biadesiva sulla parte superiore del supporto della barra sensore, rimuovere la pellicola protettiva che si trova sul supporto.

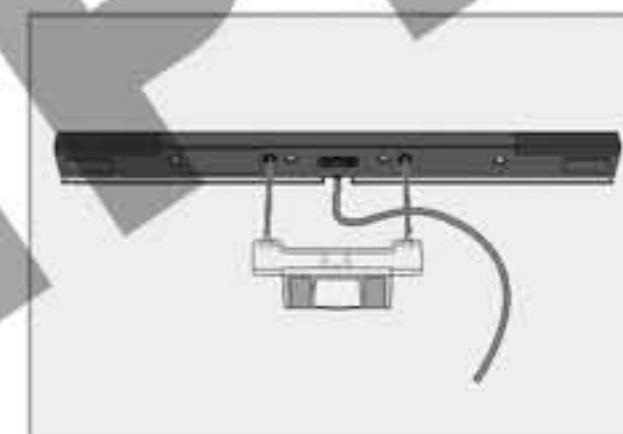

4. Infilare i dentini del supporto negli appositi fori alla base della barra sensore per collegare le due parti.

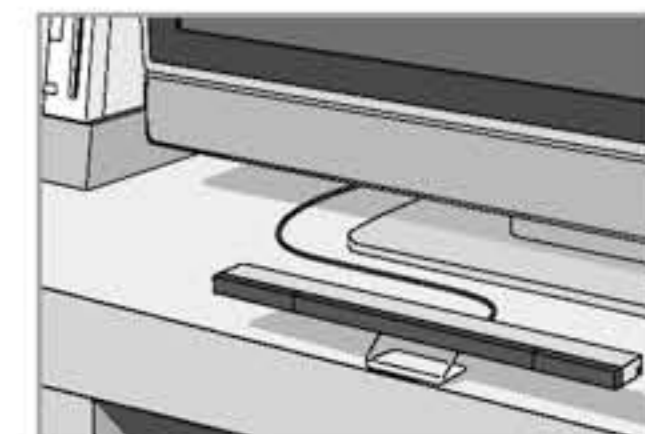

5. Collocare il supporto della barra sensore:

- sul bordo della superficie su cui poggia il televisore oppure
- sopra il televisore.

Non collocare il supporto della barra sensore al di sotto della superficie su cui poggia il televisore come, ad esempio, su mensole che si trovano sotto il televisore.

Avere cura di:

- Allineare il centro della barra sensore con il centro dello schermo del televisore.
- Allineare la parte frontale della barra sensore con la parte frontale del televisore o della superficie su cui poggia il televisore.

■ Orientamento del cavo della barra sensore

Infilandolo nell'apposita scanalatura alla base della barra sensore è possibile orientare il cavo in modo che fuoriesca dalla parte destra o da quella sinistra della barra sensore.

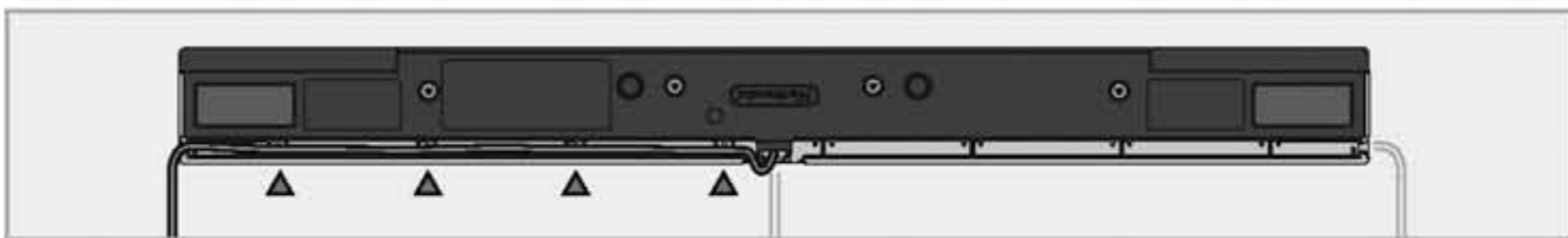

Per un funzionamento ottimale della console Wii, attenersi alle seguenti raccomandazioni

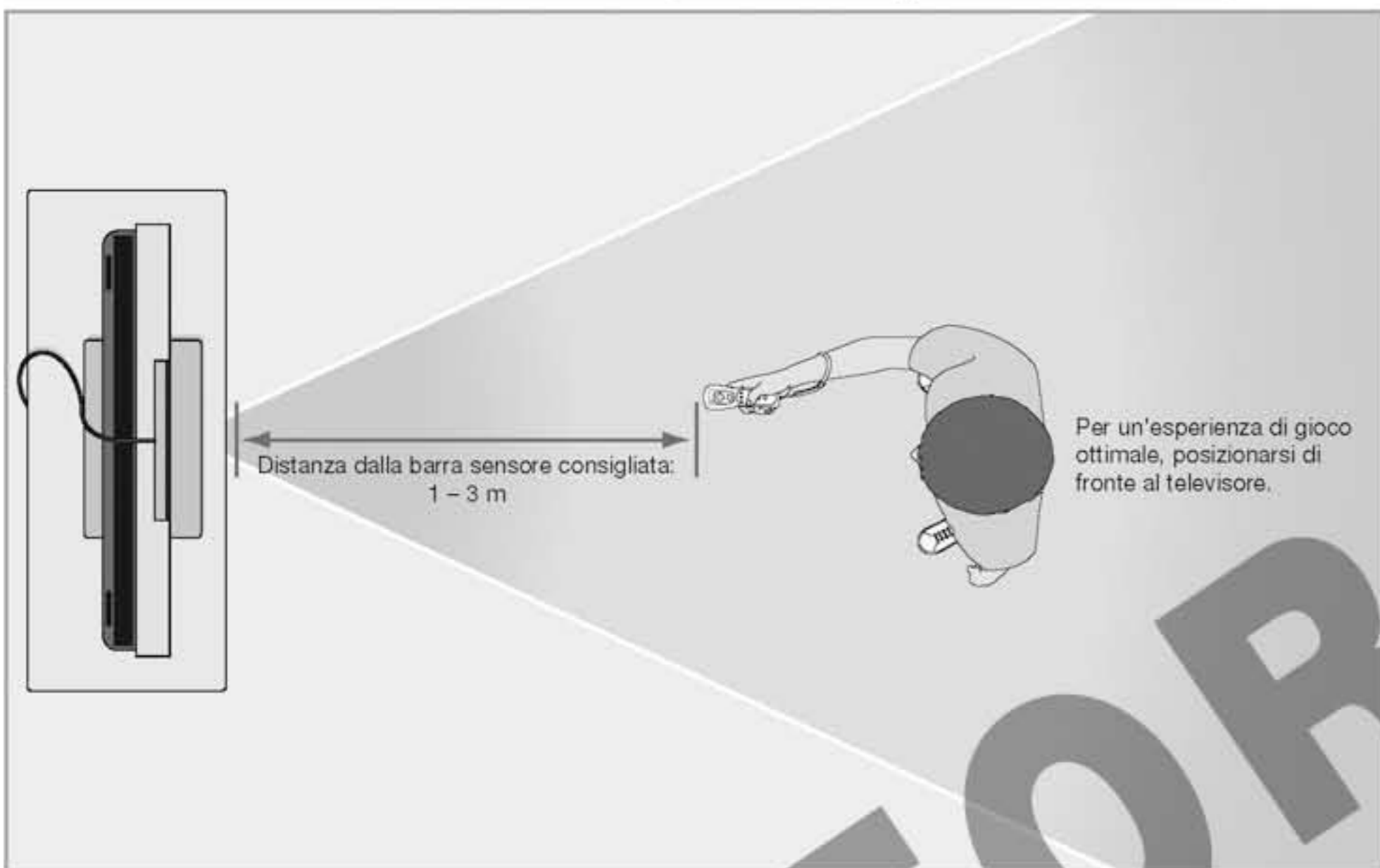

⚠ AVVERTENZA – DISTANZA DA PERSONE E OGGETTI DURANTE IL GIOCO

Assicurarsi di avere abbastanza spazio intorno a sé durante il gioco. Per ridurre il rischio di arrecare loro danni fisici o materiali, tenere sempre una distanza adeguata tra sé e le persone e gli oggetti che si trovano nell'area circostante.

Per un funzionamento ottimale della barra sensore, attenersi alle seguenti indicazioni

- Non collocare oggetti tra il telecomando Wii Plus, la barra sensore e la console: ciò potrebbe impedire la comunicazione.
- Quando si usa il telecomando Wii Plus tenere una distanza adeguata dalla barra sensore e dal televisore. La distanza ottimale è tra 1 e 3 metri.
- Evitare la presenza di fonti di luce intensa, inclusa quella solare, dietro o nelle vicinanze del televisore, nonché la presenza di luce diretta verso il telecomando Wii Plus o che si riflette sullo schermo del televisore.
- Non collocare oggetti dalla superficie altamente riflettente nei pressi della barra sensore.
- Evitare la presenza di fonti di luce infrarossa come fonti di calore, candele, caminetti, stufe elettriche, a gas propano, cherosene o di altro tipo nelle vicinanze della console.

Prima di usare la console Wii leggere attentamente le istruzioni per l'uso del telecomando Wii Plus, del Nunchuk e dei controller per Nintendo GameCube riportate nelle seguenti pagine.

Blocco alimentatore per Wii

1. Collegare il connettore a spina CC del cavo del blocco alimentatore al connettore ingresso CC sul retro della console.
2. Inserire la spina CA in una presa a muro 230 V~ CA.

AVVERTENZA: per prevenire il rischio di scosse elettriche, inserire completamente la spina CA nella presa CA

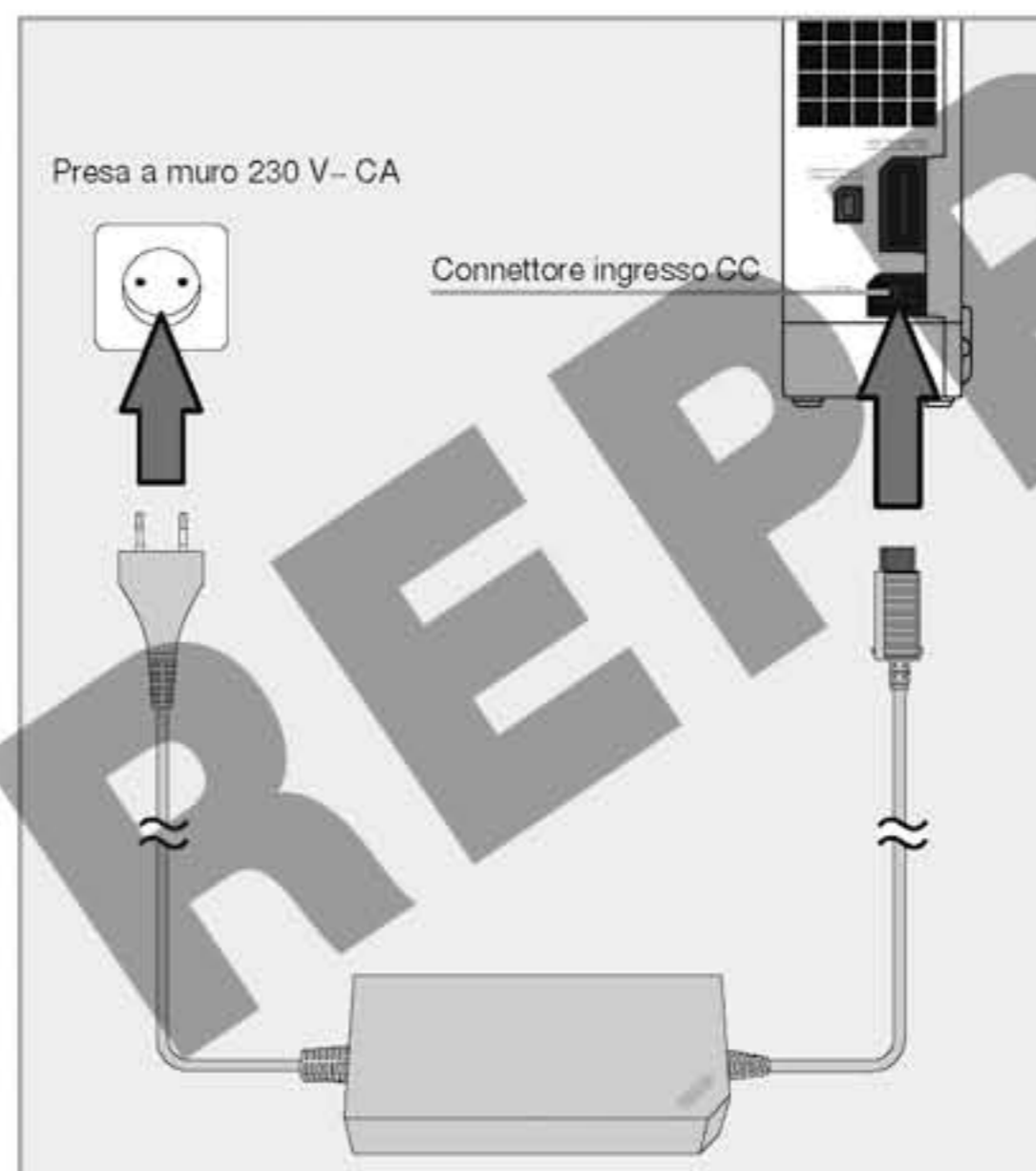

AVVERTENZA: trasformatori e blocchi alimentatori non sono giocattoli e non devono essere utilizzati come tali. Il loro uso da parte di bambini deve avvenire esclusivamente sotto l'attenta supervisione di un genitore o di un tutore legale.

Pulizia della console Wii

Osservare le seguenti precauzioni per la pulizia della console Wii.

- Non utilizzare alcool o solventi, come benzene o diluenti, che potrebbero danneggiare o alterare la superficie della console.
- Se la console Wii o gli accessori dovessero sporcarsi, pulirli con un panno morbido (come, ad esempio, un panno in microfibra per la pulizia dei vetri). Nel caso della console Wii nera, utilizzare esclusivamente il panno per la pulizia (RVL-034) incluso nella confezione.
- Prima di procedere alla sua pulizia, assicurarsi che la console sia spenta e che nello slot disco non sia inserito nessun disco.
- Se il guscio protettivo per telecomando Wii si dovesse sporcare, strofinarlo con un panno leggermente inumidito (a questo scopo, utilizzare un detergente neutro diluito in acqua). Lasciare che il guscio si asciughi prima di riprendere il gioco.

Preparazione e uso del telecomando Wii Plus

Il telecomando Wii Plus fornito è già inserito nel guscio protettivo. Nintendo consiglia di utilizzare sempre il guscio protettivo durante il gioco per evitare di danneggiare il telecomando Wii Plus, gli oggetti circostanti o le persone nel caso in cui il telecomando stesso sfugga di mano.

Il telecomando Wii Plus è alimentato da due batterie stilo AA. Si raccomanda di usare batterie alcaline di alta qualità che garantiscono una maggiore durata e prestazioni migliori.



⚠ ATTENZIONE – PRECAUZIONI PER L'USO DI BATTERIE

ATTENERSI ALLE SEGUENTI ISTRUZIONI PER EVITARE CHE LE BATTERIE INIZINO A EMETTERE SCOPPIETTII E A PERDERE SOSTANZE ACIDE CHE POSSONO PROVOCARE DANNI ALLA PERSONA E AL TELECOMANDO Wii PLUS. NEL CASO IN CUI UNA BATTERIA O IL LIQUIDO FUORIUSCITO DA UNA BATTERIA VENGANO ACCIDENTALMENTE INGERITI, CONTATTARE IMMEDIATAMENTE UN MEDICO. SE VIENE A CONTATTO CON GLI OCCHI, IL LIQUIDO FUORIUSCITO DA UNA BATTERIA PUÒ CAUSARE GRAVI CONSEGUENZE QUALI LA CECITÀ O ALTRI DANNI ALLA VISTA: NEL CASO IN CUI CIÒ AVVENGA, SCIACQUARSI IMMEDIATAMENTE CON ABBONDANTE ACQUA E CONTATTARE UN MEDICO. IN CASO DI CONTATTO CON LE MANI O ALTRE PARTI DEL CORPO, LAVARSI ABBONDANTEMENTE CON ACQUA E SAPONE. IN CASO DI CONTATTO CON IL TELECOMANDO Wii PLUS, PULIRE IL TELECOMANDO STESSO AVENDO CURA CHE IL LIQUIDO NON VENGA A CONTATTO DIRETTO CON LE PROPRIE MANI. PER MAGGIORI INFORMAZIONI, CONTATTARE IL PRODUTTORE DELLE BATTERIE.

1. Si raccomanda di usare batterie alcaline di alta qualità per il telecomando Wii Plus. È anche possibile utilizzare batterie ricaricabili al nichel metalidrato (NiMH). Per un uso sicuro e appropriato, seguire le istruzioni della casa produttrice delle batterie. In caso contrario si potrebbe danneggiare il telecomando Wii Plus e si renderebbe nulla la garanzia.
2. Non usare contemporaneamente batterie nuove e batterie usate (sostituire tutte le batterie nello stesso momento).
3. Non inserire le batterie al contrario (il polo positivo [+] e quello negativo [-] devono essere orientati nella giusta direzione). Inserire il polo negativo prima di quello positivo. Evitare cortocircuiti fra i poli.
4. Non lasciare batterie scariche nel telecomando Wii Plus.
5. Non usare contemporaneamente batterie di tipi o di marche differenti. Usare solo batterie identiche o equivalenti a quelle raccomandate.
6. Non lasciare le batterie nel telecomando Wii Plus se non lo si utilizza per un lungo periodo.
7. Estrarre le batterie dal telecomando Wii Plus se si sono scaricate completamente.
8. Non esporre le batterie ad alte temperature o gettarle nel fuoco.
9. Non usare batterie il cui rivestimento in plastica sia strappato o abbia subito manomissioni di qualunque tipo.
10. **NOTA GENERALE:** se si decide di usare batterie ricaricabili al nichel metalidrato, rimuoverle dal telecomando Wii Plus prima di ricaricarle. L'operazione di ricarica delle batterie deve essere eseguita sotto la supervisione di un adulto.
11. Non cercare di ricaricare batterie non ricaricabili.
12. Qualora si decida di smaltire il prodotto, assicurarsi innanzitutto di rimuovere le batterie dal telecomando Wii Plus. Per informazioni su come smaltire le batterie AA, consultare il paragrafo "Smaltimento delle batterie" qui sotto.

■ Smaltimento delle batterie

- Smaltire le batterie fra i rifiuti domestici può essere pericoloso per l'ambiente. Smaltire le batterie nel rispetto delle leggi e dei regolamenti vigenti in materia.
- Secondo la direttiva sulle batterie e gli accumulatori e il loro smaltimento (2006/66/CE), la raccolta delle batterie e piani per il riciclo delle stesse dovrebbero essere stati attuati in tutti gli stati membri dell'Unione Europea entro il 26/09/2008. Siffatto piano dovrebbe già essere disponibile nella propria nazione, nel qual caso, le batterie non devono essere smaltite tra i rifiuti domestici. Per maggiori informazioni, contattare l'autorità locale addetta allo smaltimento dei rifiuti solidi.

⚠ ATTENZIONE

Il telecomando Wii Plus non è adatto ai bambini di età inferiore ai 36 mesi – pericolo di strangolamento. Il laccetto per telecomando Wii potrebbe attorcigliarsi intorno al collo.

■ Inserimento delle batterie

1. Sollevare il guscio protettivo per telecomando Wii tirandolo dalla base del telecomando Wii Plus ed estrarre il laccetto per telecomando Wii dall'apertura alla base del guscio.



2. Sollevare il guscio protettivo per telecomando Wii fino a scoprire l'intero coperchio batterie, quindi rimuovere il coperchio stesso.



3. Inserire le batterie nell'apposito alloggiamento. Inserire sempre per primo il polo negativo (-). Estrarre sempre per primo il polo positivo (+).



4. Richiudere il coperchio batterie, reinserire il laccetto per telecomando Wii nell'apertura alla base del guscio e ricoprire il telecomando Wii Plus con il guscio protettivo.



5. Se il guscio protettivo per telecomando Wii è stato completamente rimosso, reinserirlo facendo passare il telecomando Wii Plus attraverso la grande apertura sulla parte superiore del guscio. Assicurarsi di inserire l'intero telecomando Wii Plus all'interno del guscio.



6. Reinserire il laccetto per telecomando Wii nell'apertura alla base del guscio come mostrato al punto 4.

7. Inserire il copri presa all'interno della presa collegamento esterno alla base del telecomando Wii Plus.



⚠ AVVERTENZA – LACCETTO PER TELECOMANDO Wii

Quando si gioca con la console Wii, si raccomanda di impugnare saldamente il telecomando Wii Plus e il Nunchuk (se lo si sta usando) e di usare sempre il laccetto per telecomando Wii per evitare che il telecomando venga scagliato accidentalmente e subisca danni o ne causi agli oggetti e alle persone che si trovano nelle vicinanze. Assicurarsi che ci sia sufficiente spazio fra sé e le persone e gli oggetti che si trovano nelle vicinanze per evitare di urtarli quando si utilizzano i giochi per Wii. Se le mani diventano umide, interrompere il gioco e asciugarle. Il telecomando Wii Plus risponde a movimenti minimi, quindi compiere movimenti eccessivi o vigorosi non è necessario.

ASSICURARE SEMPRE IL LACCETTO AL POLSO QUANDO SI USA IL TELECOMANDO Wii PLUS

- Assicurarsi che tutti i giocatori usino il laccetto, facendo scorrere il passante per assicurarlo al polso.
- Quando si condivide lo stesso telecomando Wii Plus fra più persone, assicurarsi che ognuno usi correttamente il laccetto per telecomando Wii.
- L'uso del laccetto aiuta a impedire che il telecomando Wii Plus cada o venga scagliato accidentalmente qualora se ne perda il controllo mentre si gioca.

DURANTE IL GIOCO, IMPUGNARE SALDAMENTE IL TELECOMANDO Wii PLUS (E IL NUNCHUK, SE LO SI STA USANDO). NON LASCIARE MAI LA PRESA ED EVITARE MOVIMENTI ECCESSIVI

- Anche se si sta usando il laccetto, non lasciare mai la presa del telecomando Wii Plus durante il gioco.
- Se si sta usando il Nunchuk durante il gioco, non lasciare MAI la presa e non lasciarlo ciondolare.

- Quando, all'interno di un gioco, si lascia la presa di oggetti rappresentati sullo schermo come una palla, una spada o altro, seguire le istruzioni relative a quel gioco. Di solito questa operazione richiede che venga premuto o rilasciato un pulsante sul telecomando Wii Plus. Non lasciare MAI la presa del telecomando per eseguire un'azione all'interno del gioco.
- Se le mani diventano umide, interrompere il gioco e asciugarle.
- Il telecomando Wii Plus risponde a movimenti minimi, quindi compiere movimenti eccessivi o vigorosi non è necessario. Evitare di eseguire movimenti eccessivi, violenti o troppo rapidi e ampie oscillazioni, per non correre il rischio che il telecomando Wii Plus sfugga di mano e il laccetto si rompa e che il telecomando Wii Plus subisca danni o ne causi agli oggetti e alle persone che si trovano nelle vicinanze.

ASSICURARSI DI AVERE ABBASTANZA SPAZIO INTORNO A SÉ MENTRE SI GIOCA

- Mentre si usa il telecomando Wii Plus, è probabile che ci si sposti. Quindi, è importante assicurarsi che tutto lo spazio in cui ci si potrebbe muovere sia libero da mobili, oggetti o altre persone, per evitare di urtarli accidentalmente. Assicurarsi, inoltre, che sopra la propria testa non si trovino oggetti, come lampadari, che potrebbero essere urtati se si salta o si sollevano le braccia. Per di più, tali movimenti non sono necessari, poiché il telecomando Wii Plus reagisce alle minime sollecitazioni. Prestare particolare attenzione se si hanno i soffitti bassi.
- Lasciare almeno 1 metro di distanza fra sé e il televisore.

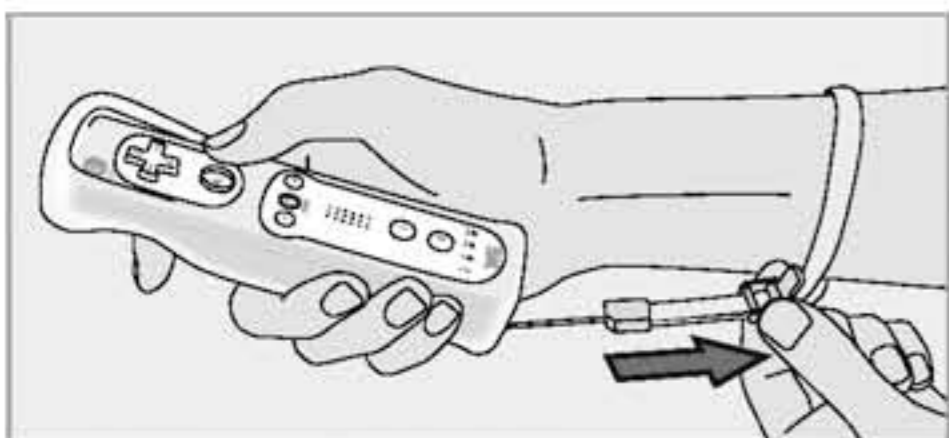

1. Sollevare la levetta del passante e infilare la mano nel laccetto per telecomando Wii. Afferrare saldamente il telecomando Wii Plus.
2. Fare scorrere il passante fino a quando la propria mano non può più scivolare fuori dal laccetto. Non stringere eccessivamente il passante in modo che il laccetto risulti scomodo, ma solo quanto basta per far sì che resti in posizione. Bloccare il passante chiudendo la levetta.

■ Uso del telecomando Wii Plus

Il modo in cui il telecomando Wii Plus viene usato varia a seconda del gioco: per esempio potrebbe essere necessario tenere il telecomando Wii Plus con una o due mani. Consultare il manuale di istruzioni del gioco al quale si desidera giocare per informazioni sul tipo di controllo previsto.

Configurazioni del telecomando Wii Plus

- Il telecomando Wii Plus può essere usato da solo oppure in diverse configurazioni, collegandolo ad altri accessori per Wii. In ogni caso, il telecomando può essere utilizzato sia da giocatori destrimani che mancini.
- Il modo di usarlo dipende dal gioco a cui si desidera giocare. Consultare il manuale di istruzioni del gioco per informazioni al riguardo.



Telecomando Wii Plus puntato



Telecomando Wii Plus afferrato alle estremità



Telecomando Wii Plus e Nunchuk



Telecomando Wii Plus e controller tradizionale o controller tradizionale pro (entrambi venduti separatamente)

Operazioni di base

■ Puntare

Puntare il telecomando Wii Plus verso un punto specifico dello schermo.



■ Afferrare e trascinare

Puntare il telecomando Wii Plus verso un punto specifico dello schermo e spostarlo mentre si tiene premuto un pulsante.

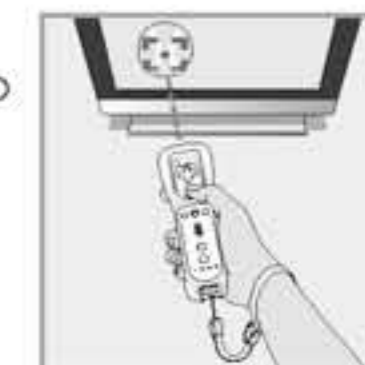

■ Far oscillare

Spostare il telecomando Wii Plus da una parte all'altra.



■ Spingere o tirare

Avvicinare e allontanare il telecomando Wii Plus dallo schermo mentre si tiene premuto un pulsante.

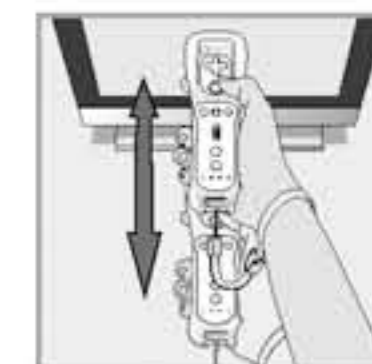

■ Ruotare

Far ruotare il telecomando Wii Plus sul suo asse longitudinale ruotando il braccio.



Il telecomando Wii Plus fornito con il Wii è già stato sincronizzato con la console. Se si desidera aggiungere ulteriori telecomandi Wii o telecomandi Wii Plus o se si vuole sincronizzare nuovamente il telecomando fornito nella confezione della console, usare la **sincronizzazione standard**. Tale procedura permette al telecomando di comunicare con la console.

Vi sono due diverse procedure di sincronizzazione

Sincronizzazione standard – Usando questa procedura il telecomando Wii o il telecomando Wii Plus rimarrà sincronizzato con la console fino a quando non si esegue una nuova **sincronizzazione standard** con una console diversa.

Sincronizzazione temporanea – Questa procedura permette di usare temporaneamente il proprio telecomando Wii o telecomando Wii Plus con una console diversa dalla propria, oppure di usare il telecomando di un altro giocatore sulla propria console. **Questa procedura non ha alcun effetto sulla sincronizzazione standard del telecomando.** Il telecomando Wii o il telecomando Wii Plus saranno in grado di comunicare con la console solamente finché i due dispositivi sono accesi: una volta che vengono spenti, la sincronizzazione andrà persa.

- È possibile sincronizzare un massimo di 16 telecomandi Wii o telecomandi Wii Plus ad una console: 10 con la **sincronizzazione standard** e 6 con la **sincronizzazione temporanea**.
- Non è possibile accendere o spegnere la console con un telecomando Wii o con un telecomando Wii Plus sincronizzato temporaneamente.

■ Sincronizzazione standard

NOTA: assicurarsi che le batterie siano inserite nel telecomando Wii o nel telecomando Wii Plus prima di eseguire la procedura.

1. Rimuovere il coperchio batterie sul retro del telecomando Wii o del telecomando Wii Plus.
2. Aprire lo sportello dello slot scheda SD sulla parte frontale della console Wii.
3. Premere brevemente il pulsante SYNCHRO (SYNC.) nel vano batterie del telecomando Wii o del telecomando Wii Plus e poi rilasciarlo. Poi, premere brevemente il pulsante SYNC. nel vano slot scheda SD della console e rilasciarlo.

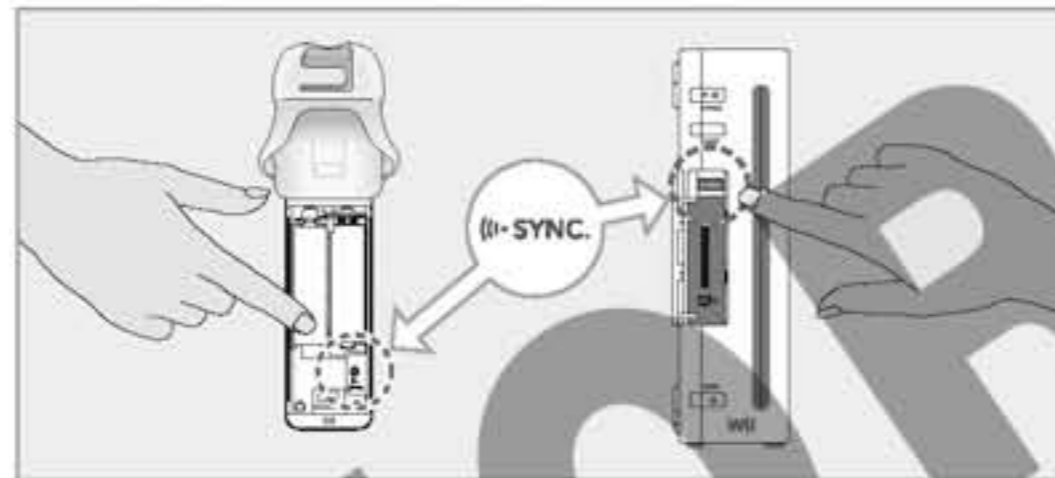

4. I LED giocatore lampeggeranno durante la sincronizzazione: quando smettono di lampeggiare, la procedura è terminata. Il LED giocatore che resta illuminato indica il numero del giocatore.

Seguire questa procedura per ogni telecomando Wii o telecomando Wii Plus che si vuole sincronizzare con la console. L'ordine in cui vengono sincronizzati i telecomandi Wii o i telecomandi Wii Plus sarà anche l'ordine dei partecipanti ai giochi per più giocatori. Per informazioni su come cambiare temporaneamente l'ordine dei telecomandi Wii o dei telecomandi Wii Plus, vedi il paragrafo seguente: "Sincronizzazione temporanea".

■ Sincronizzazione temporanea

NOTA: quando si esegue questa procedura, le impostazioni della **sincronizzazione standard** vengono temporaneamente disattivate fino a quando la console non viene spenta. Quando si riaccende la console, si tornerà alla **sincronizzazione standard**.

1. Premere il pulsante HOME su un telecomando Wii o su un telecomando Wii Plus sincronizzato con la console.
2. Selezionare dapprima IMPOSTAZIONI TELECOMANDO Wii dal **menu HOME**, poi l'opzione REIMPOSTA alla voce Collegamento.



3. Premere contemporaneamente i pulsanti 1 e 2 dei telecomandi Wii o dei telecomandi Wii Plus che si vogliono sincronizzare con la console. **L'ordine in cui vengono sincronizzati i telecomandi sarà anche l'ordine dei partecipanti alle partite per più giocatori.**



4. I LED giocatore lampeggiano durante la sincronizzazione. Tenere premuti i pulsanti fino a quando i LED giocatore smettono di lampeggiare, indicando che la sincronizzazione è terminata.

Durante la sincronizzazione, il numero di LED lampeggianti indica il livello di carica delle batterie del telecomando.

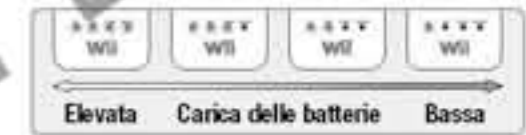

Dopo il completamento della sincronizzazione, il LED illuminato indica il numero del giocatore che usa quel telecomando o del telecomando Wii Plus.



NOTA: la **sincronizzazione temporanea** andrà persa nei seguenti casi:

- Quando si spegne la console premendo il pulsante POWER (sulla console o sul telecomando Wii/telecomando Wii Plus).
- Quando si avvia un gioco o un canale.
- Quando si ritorna al **menu Wii** da un gioco o un canale.
- Quando si seleziona RIAVVIA nel **menu HOME**.
- Quando si preme il pulsante RESET sul lato anteriore della console Wii.

Importanti linee guida per la comunicazione wireless

- Posizionarsi innanzitutto ad una distanza dallo schermo (con la barra sensore installata correttamente) di 1-3 metri.
- Cercare, per quanto possibile, di posizionarsi di fronte allo schermo TV (con la barra sensore installata correttamente).
- Evitare che tra sé e la console Wii si frappongano persone o ostacoli di altro genere.
- Evitare interferenze con altre apparecchiature. Se la comunicazione wireless risulta disturbata da altre apparecchiature (ad esempio reti wireless LAN, forni a microonde, telefoni cordless, computer), spostarsi o spegnere l'apparecchiatura che crea l'interferenza.

NOTA: se il telecomando Wii o il telecomando Wii Plus perde la sincronizzazione con la console e non è possibile risincronizzarlo, effettuare la seguente procedura:

1. Spegnere la console Wii premendo il pulsante POWER sul lato anteriore della console.
2. Scollegare il blocco alimentatore dalla presa a muro per dieci secondi e poi ricollegarlo.
3. Accendere la console Wii e provare a risincronizzare il telecomando Wii o il telecomando Wii Plus.

Preparazione e uso del Nunchuk (RVL-004)

AVVERTENZA: quando si gioca con la console Wii, si raccomanda di impugnare il telecomando Wii Plus e il Nunchuk saldamente e di usare sempre il laccetto per evitare che il telecomando Wii Plus o il Nunchuk vengano scagliati accidentalmente e subiscano danni o ne causino agli oggetti e alle persone che si trovano nelle vicinanze. Usare sempre il laccetto, assicurandolo al polso, e non lasciare ciondolare il Nunchuk. Assicurarsi che ci sia sufficiente spazio fra sé e le persone e gli oggetti che si trovano nelle vicinanze per evitare di urtarli.

Assicurarsi di collegare il Nunchuk come indicato. Fare passare il filo del laccetto attraverso il fermo del connettore del Nunchuk per impedire che il connettore si stacchi dalla presa collegamento esterno del telecomando Wii Plus e colpisca oggetti o persone che si trovano nelle vicinanze.

⚠ ATTENZIONE

Il Nunchuk non è adatto ai bambini di età inferiore ai 36 mesi – pericolo di strangolamento. Il cavo del Nunchuk potrebbe attorcigliarsi intorno al collo.

■ Collegare il Nunchuk a un telecomando Wii Plus

1. Fare passare il filo del laccetto per telecomando Wii attraverso il fermo del connettore.

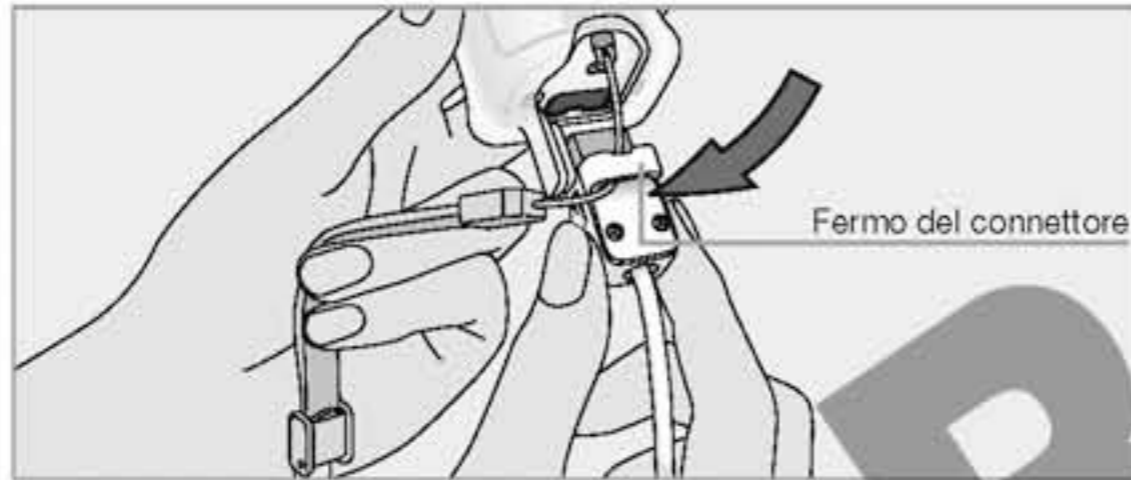

2. Collegare il connettore del Nunchuk alla presa collegamento esterno alla base del telecomando Wii Plus, inserendolo finché non si sente uno scatto.

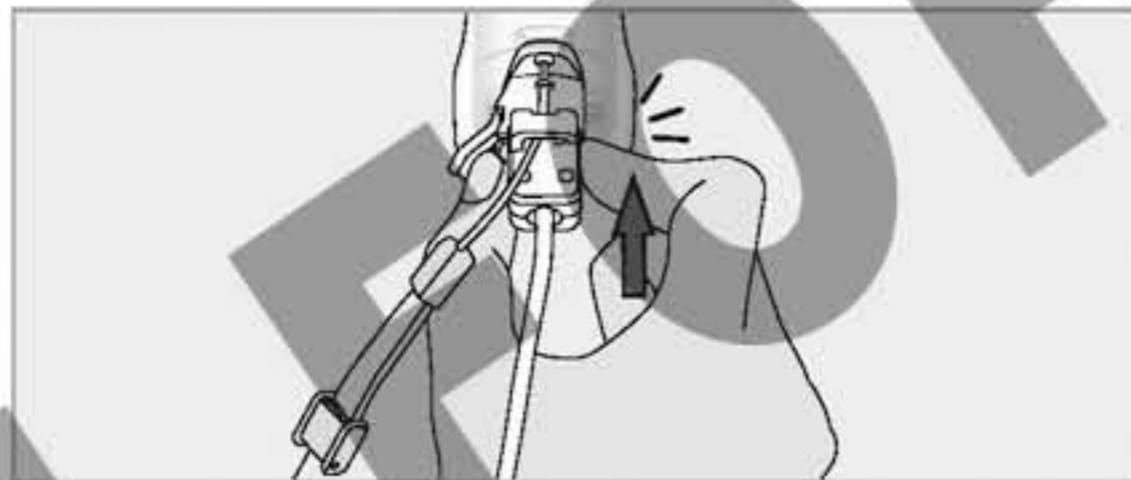

3. Sollevare la levetta del passante, infilare la mano nel laccetto e afferrare saldamente il telecomando Wii Plus. Fare scorrere il passante fino a quando la propria mano non può più scivolare fuori dal laccetto. Non stringere eccessivamente il passante in modo che risulti scomodo, ma solo quanto basta per far sì che il laccetto resti in posizione. Bloccare il passante chiudendo la levetta (vedi "Avvertenza – Laccetto per telecomando Wii" a pag. 107).

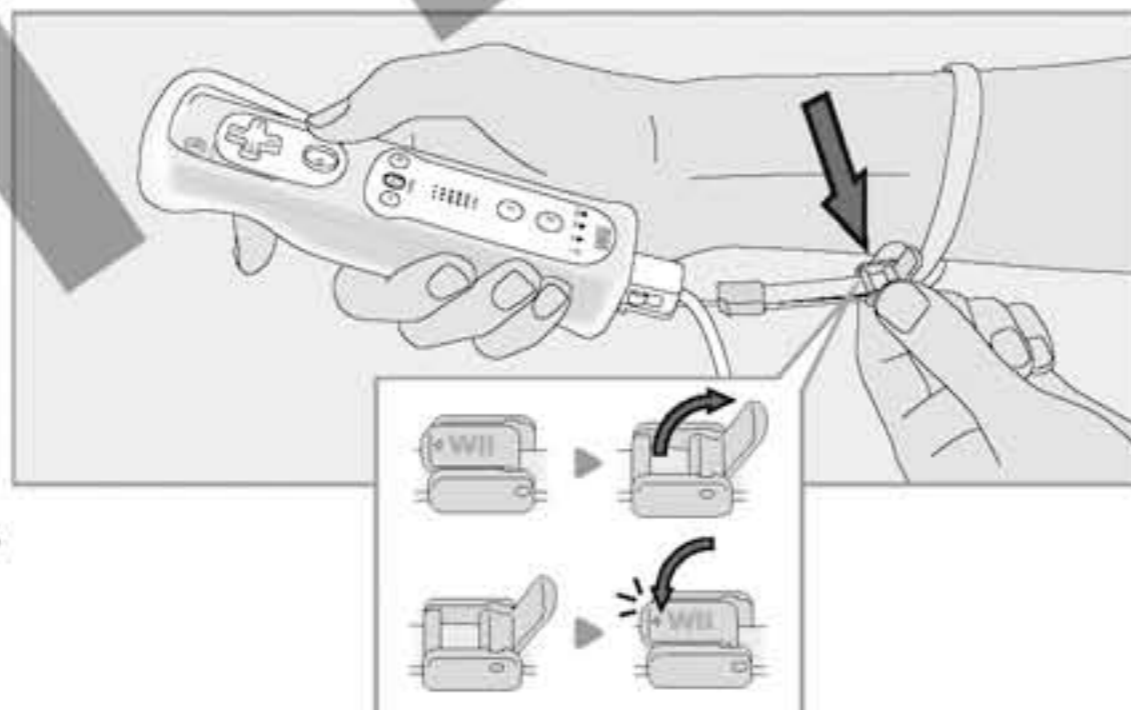

■ Uso del Nunchuk e del telecomando Wii Plus (configurazione Nunchuk)

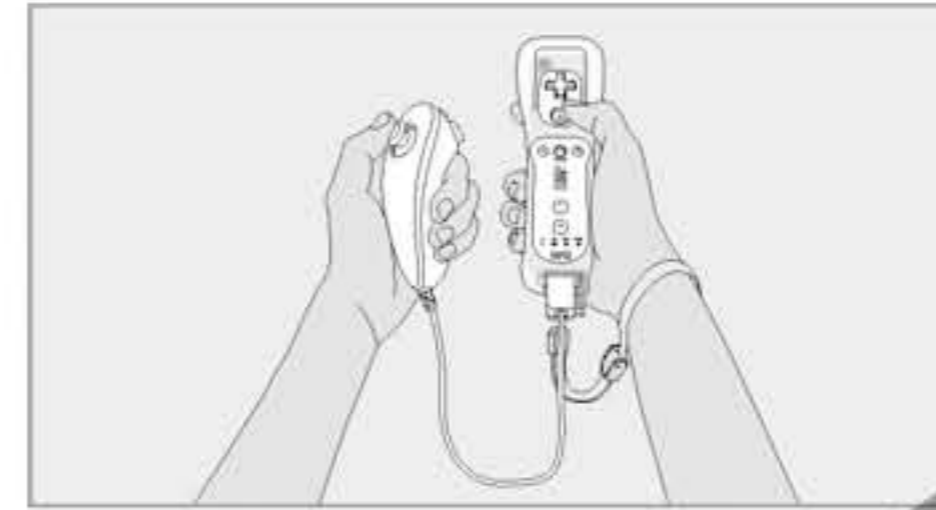

NOTA: fare passare il filo del laccetto per telecomando Wii attraverso il fermo del connettore.

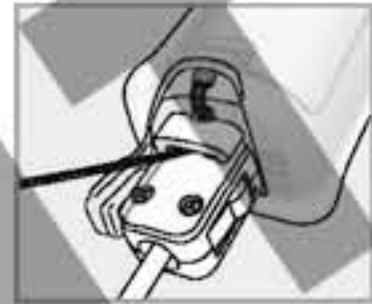

■ Scollegare il Nunchuk

Premere le alette di sbloccaggio sui lati del connettore del Nunchuk ed estrarre il connettore dalla presa collegamento esterno posta sulla base del telecomando Wii Plus con un movimento diritto.

Alette di sbloccaggio

Premere le alette per estrarre il connettore dal telecomando Wii Plus.

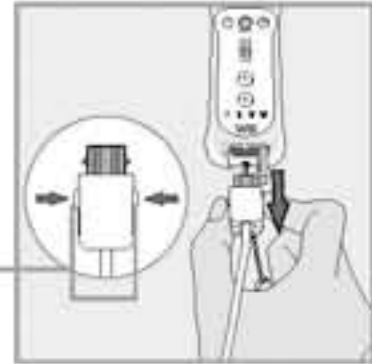

8 Uso dei controller per Nintendo GameCube™

Preparazione all'uso dei controller per Nintendo GameCube

NOTA: quando si usano controller per Nintendo GameCube con la console Wii collocata in posizione verticale, usare sempre il piatto della base di appoggio per evitare che la console cada se il cavo del controller viene tirato con troppa forza (vedi "Collocazione in posizione verticale" a pag. 98).

È anche possibile collocare la console in posizione orizzontale. In questo caso, quando si usano controller per Nintendo GameCube, è possibile rimuovere lo sportello delle prese per controller Nintendo GameCube in modo tale che la console possa poggiare completamente sulla superficie di appoggio. Vedi pag. 114 per istruzioni su come rimuovere lo sportello delle prese per controller Nintendo GameCube.

■ Collegare il controller per Nintendo GameCube

- Collegare i controller per Nintendo GameCube che si desiderano usare alle prese per controller Nintendo GameCube posizionate sul fianco della console.
- Per informazioni sulla quantità dei controller necessari e sulle prese alle quali devono essere collegati consultare il manuale di istruzioni del gioco a cui si desidera giocare.

NOTA: i controller per Nintendo GameCube funzionano solo con giochi per Nintendo GameCube e alcuni software per la console Wii. Quando si usa un gioco per Nintendo GameCube, i controller per Nintendo GameCube sono necessari.



Controller per Nintendo GameCube (DOL-003)

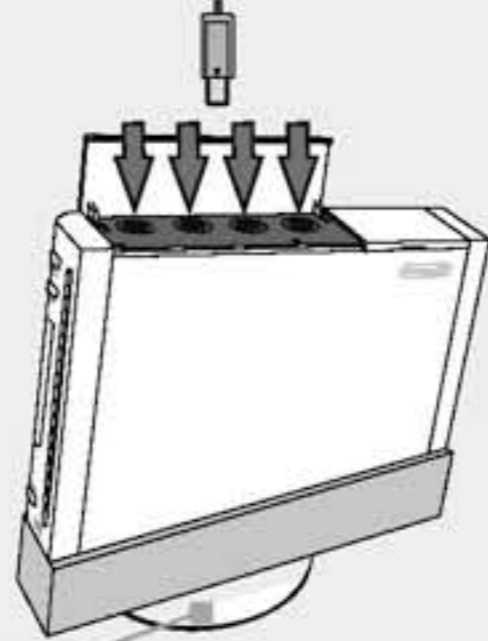

Usare sempre il piatto della base di appoggio per evitare che la console possa cadere quando si usano controller per Nintendo GameCube.

■ Rimuovere lo sportello delle prese per controller Nintendo GameCube

Perché la console Wii possa poggiare completamente sulla superficie di appoggio, quando è collocata in posizione orizzontale e si usano controller per Nintendo GameCube, è necessario rimuovere lo sportello delle prese per controller Nintendo GameCube.

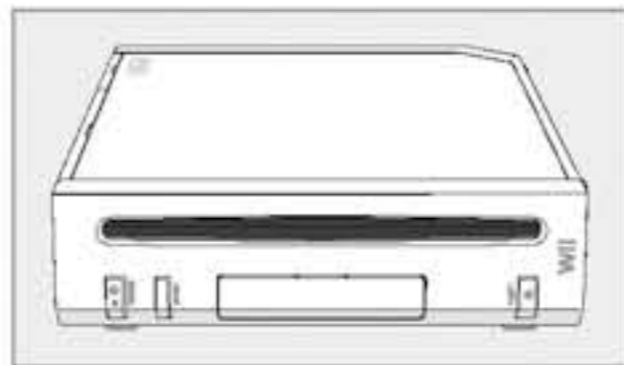

Collocazione in posizione orizzontale

1. Mettere la console Wii in verticale, aprire lo sportello e premere con gentilezza verso l'interno della console, come mostrato nell'immagine, fino a che non si sente uno scatto.

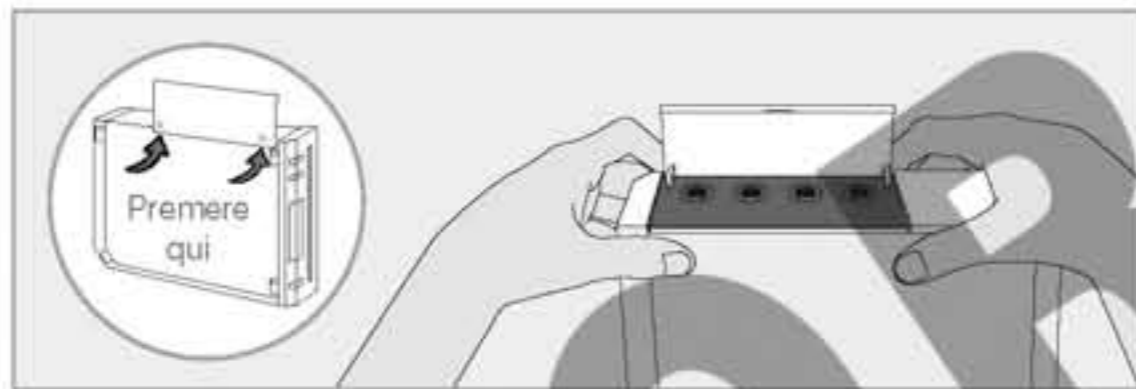

2. Rimuovere il coperchio tirandolo con un movimento diretto dal basso verso l'alto.



3. Per reinserire il coperchio spingerlo dall'alto verso il basso fino a che non torna in posizione (si sentirà uno scatto).

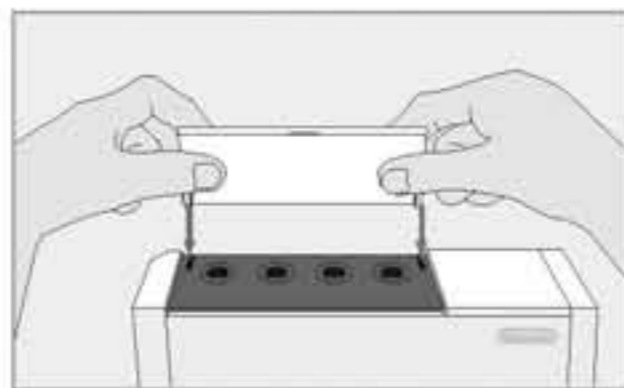

NOTA: anche lo sportello degli slot Scheda Memoria per Nintendo GameCube può essere rimosso allo stesso modo: si raccomanda di rimuoverlo se si usano Schede Memoria per Nintendo GameCube (DOL-008, DOL-014) e la console è collocata in posizione orizzontale.

9

Uso dei dischi

Precauzioni per l'uso dei dischi

Si raccomanda di leggere attentamente le linee guida riportate di seguito prima di usare dischi per Wii o per Nintendo GameCube con la console Wii. La mancata osservanza di queste linee guida potrebbe provocare danni alla console Wii o ai dischi.

- Non toccare la parte non stampata del disco. Nel maneggiare il disco si raccomanda di afferrarlo per i bordi.
- Non utilizzare dischi che presentano crepe e deformazioni o che hanno subito riparazioni di qualsiasi tipo.
- Nell'inserirlo nella console non incurvare o applicare pressione eccessiva sul disco.
- Non esporre i dischi alla luce diretta del sole o a temperature eccessivamente alte. Evitare che siano esposti a umidità, polvere, sporcizia o altri elementi che potrebbero rovinarli.
- Dopo che si è utilizzato un disco, riporlo nella custodia per impedire che si graffi, che si sporchi o che riporti danni in generale.
- Non scrivere né applicare adesivi su nessun lato dei dischi.
- Non poggiare materiali estranei sui dischi.
- La console potrebbe non essere in grado di leggere correttamente i dati di gioco contenuti in dischi sporchi o recanti segni di ditate. In caso di necessità, pulire il disco con un panno morbido di cotone leggermente inumidito (usare solo acqua a questo scopo). Pulire il disco eseguendo movimenti dal centro all'esterno del disco. Evitare movimenti circolari.

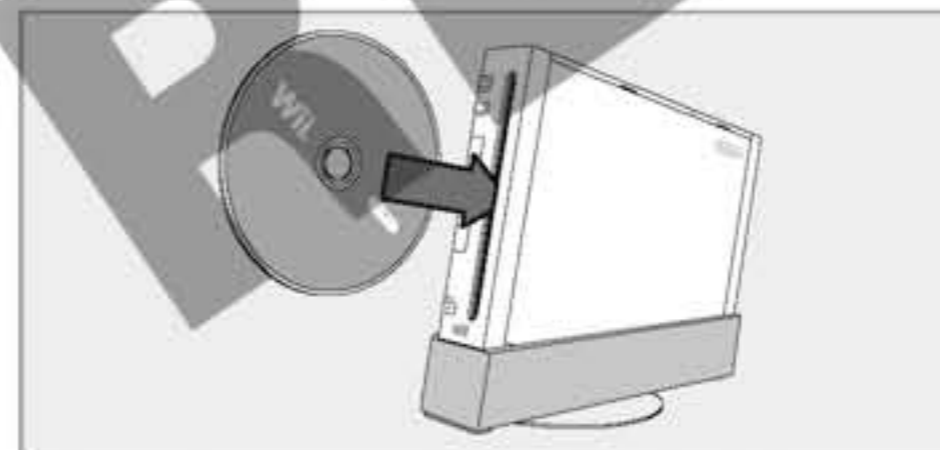

Disco per Wii (RVL-006(EUR))

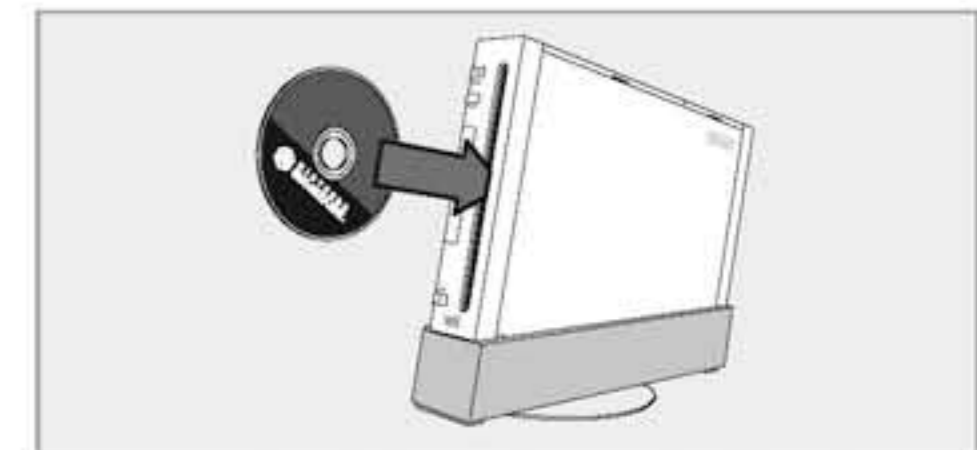

Disco per Nintendo GameCube (DOL-006(EUR))

Usare un disco per Wii o per Nintendo GameCube

■ Prima di inserire un disco nella console

- Accendere il televisore e qualsiasi dispositivo audio a cui è collegata la console.
- Selezionare il canale di ingresso corretto sul proprio televisore (vedi "Informazioni sulla selezione del canale di ingresso" a pag. 100).

■ Inserimento dei dischi

Inserire il disco nello slot disco sulla parte frontale della console. La console Wii si accenderà automaticamente.

- Se la console è collocata in posizione verticale, la parte stampata del disco deve essere rivolta verso destra.
- Se la console è collocata in posizione orizzontale, la parte stampata del disco deve essere rivolta verso l'alto.

■ Iniziare a giocare

1. Usando il telecomando Wii Plus, spostare il cursore sul pannello Canale Disco nel **menu Wii**, poi premere il pulsante A per confermare.

NOTA: per maggiori informazioni sull'uso dei dischi con la console Wii, leggere attentamente il capitolo "Il Canale Disco" nel manuale di istruzioni della console Wii: canali e impostazioni incluso nella confezione.

2. Selezionare AVVIA sotto il pannello dello **schermo del titolo** per iniziare a giocare.

Consultare il manuale di istruzioni del gioco a cui si desidera giocare per informazioni sul metodo di controllo del gioco stesso.

NOTA: per i giochi per Nintendo GameCube è necessario usare il controller per Nintendo GameCube. Inoltre è richiesta una Scheda Memoria per Nintendo GameCube per il salvataggio dei dati.

Uso di schede SD

Le schede SD sono dispositivi usati per la memorizzazione di dati nelle macchine fotografiche digitali, nei cellulari e nei PC. La console Wii supporta schede SD, schede SDHC e, se utilizzate con i rispettivi adattatori, schede miniSD, schede miniSDHC, schede microSD e schede microSDHC.

È possibile salvare in una scheda SD i seguenti tipi di dati contenuti nella memoria della console Wii:

- file di salvataggio di giochi per la console Wii
- alcuni dati provenienti dai Canali Wii
- giochi scaricati tramite il Canale Wii Shop, come i giochi per Virtual Console™ e WiiWare™
- contenuti aggiuntivi scaricabili per determinati giochi

NOTA: i giochi e i contenuti aggiuntivi copiati o trasferiti in una scheda SD non possono essere usati con un'altra console Wii. Alcuni giochi non permettono di copiare o trasferire i dati di salvataggio in una scheda SD.

Per maggiori informazioni sulla gestione dei dati con l'ausilio di schede SD, consulta il capitolo "Impostazioni console Wii e gestione dati" nel manuale di istruzioni della console Wii: canali e impostazioni.



Scheda SD

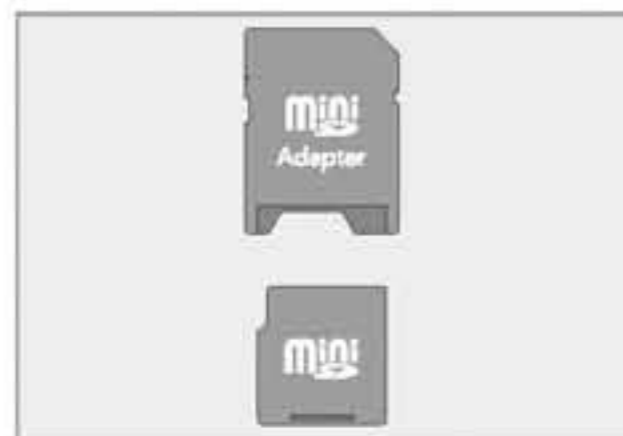

Scheda miniSD e adattatore



Scheda microSD e adattatore

Per utilizzare una scheda SD, aprire lo sportello dello slot scheda SD sulla parte frontale della console e inserire la scheda SD nell'apposito slot.

**Uso di Schede Memoria per Nintendo GameCube**

NOTA: le Schede Memoria per Nintendo GameCube possono essere usate esclusivamente per salvare i dati di giochi per Nintendo GameCube.

Per usare una Scheda Memoria per Nintendo GameCube aprire lo slot Scheda Memoria per Nintendo GameCube e inserire la Scheda Memoria come mostrato nell'immagine a destra.

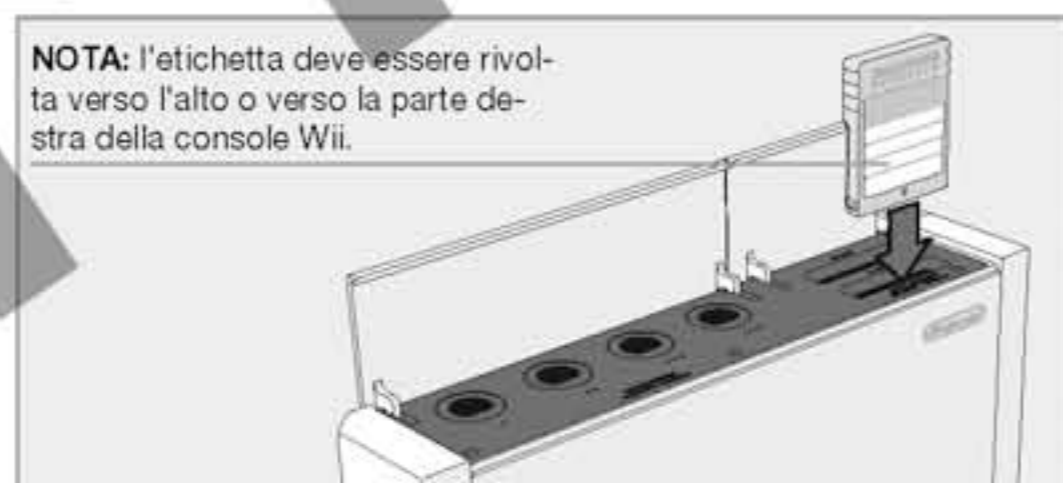

AVVERTENZA: non inserire o rimuovere la scheda di memoria durante la lettura o la scrittura di dati o durante la sua formattazione: ciò potrebbe danneggiare la console Wii e/o la scheda di memoria o danneggiare in maniera permanente i dati in essa contenuti.

Prima di rivolgersi all'assistenza, leggere attentamente la seguente sezione relativa alla risoluzione dei problemi.

■ Nessuna immagine sullo schermo

- Assicurarsi di aver eseguito nell'ordine corretto tutte le operazioni descritte nel foglio "Installazione rapida" incluso nella confezione della console Wii.
- Assicurarsi che ciascun componente della propria configurazione sia collegato a una presa e sia acceso.
- Assicurarsi che tutti i cavi siano collegati correttamente e che tutte le spine siano inserite nelle rispettive prese.
- Assicurarsi che i parametri di ingresso siano corretti per la propria configurazione. (Vedi "Informazioni sulla selezione del canale di ingresso" a pag. 100.)

■ Nessun suono o suono di qualità scadente

- Assicurarsi che il volume del televisore non sia azzerato o momentaneamente disattivato e che sia ad un livello adeguato.
- Assicurarsi che tutti i cavi dell'impianto audio siano collegati correttamente e che tutte le spine siano inserite nelle rispettive prese.
- Assicurarsi che il cavo AV per Wii sia collegato nei connettori d'ingresso (INPUT) del televisore o videoregistratore e non in quelli d'uscita (OUTPUT).
- Assicurarsi che i parametri di ingresso siano corretti per la propria configurazione. (Vedi "Informazioni sulla selezione del canale di ingresso" a pag. 100.)
- In alcuni giochi, il suono non è presente finché non si inizia a giocare.
- Se si sta utilizzando un televisore o videoregistratore mono ed uno dei cavi audio è scollegato, è possibile che non si riescano a sentire tutti i suoni del gioco. Utilizzare un adattatore ad "Y" per ricevere il suono da entrambi i canali (destra e sinistra).
- Se il televisore o il videoregistratore hanno sia l'opzione mono che stereo, assicurarsi che l'opzione sia la stessa delle proprie impostazioni.
- Controllare il manuale di istruzioni del gioco a cui si sta giocando per conoscere i tipi di controllo del volume e le opzioni mono/stereo che si possono impostare direttamente nel gioco.

■ Il LED d'accensione della console non si accende, o si spegne durante il gioco

- Assicurarsi che i cavi del blocco alimentatore per Wii siano inseriti sia nella presa a muro che sul retro della console.
- Se il LED d'accensione è ancora spento, scollegare la spina CA del blocco alimentatore dalla presa a muro, attendere 2 minuti e ricollegarla, poi accendere la console.

■ Il telecomando Wii Plus non funziona o non funziona in maniera corretta

- Consultare nuovamente le istruzioni relative all'installazione della barra sensore contenute in questo manuale per assicurarsi di averla installata in maniera corretta.
- Assicurarsi che le batterie non siano scariche e che la console sia accesa.
- Se tutti e quattro i LED giocatore del telecomando Wii Plus lampeggiano, provare a risincronizzare il telecomando Wii Plus. Se la procedura non funziona, spegnere la console Wii e scollegarla. Lasciar passare 10 secondi prima di ricollegarla e risincronizzare il telecomando Wii Plus.
- Consultare il manuale di istruzioni del gioco al quale si desidera giocare per assicurarsi che si stia usando il tipo di controller o l'accessorio corretto.
- Assicurarsi che non vi siano oggetti che bloccano la trasmissione tra la barra sensore, la console e il telecomando Wii Plus.
- Usare il supporto della barra sensore se essa è collocata sotto il televisore.
- Controllare e, se necessario, regolare la sensibilità della barra sensore. (Vedi pag. 188 del manuale di istruzioni della console Wii: canali e impostazioni.)

- I seguenti fattori possono impedire il corretto funzionamento del telecomando Wii Plus:
 - L'uso del telecomando troppo lontano o troppo vicino alla barra sensore. La distanza ottimale è tra 1 e 3 metri.
 - La presenza di fonti di luce intensa, inclusa quella solare, dietro o nelle vicinanze del televisore, nonché la presenza di luce diretta verso il telecomando o che si riflette sullo schermo del televisore.
 - La presenza di superfici altamente riflettenti nelle vicinanze della barra sensore.
 - La presenza di fonti di luce infrarossa come fonti di calore, candele, caminetti, stufe elettriche, a gas propano, cherosene o di altro tipo nelle vicinanze della console.

Se si pensa che uno dei fattori sopraelencati influenzi in maniera negativa il funzionamento del telecomando Wii Plus, provare a eliminare la fonte o a ridurre l'entità dell'interferenza.

■ Il telecomando Wii Plus non funziona in maniera corretta quando si utilizzano giochi che supportano la funzionalità Wii MotionPlus

I movimenti del cursore potrebbero diventare instabili nei seguenti casi:

- Se le batterie del telecomando Wii Plus sono state sostituite durante la sessione di gioco.
- Se si verificano improvvisi e notevoli sbalzi di temperatura.

Se il problema si presenta durante la sessione di gioco, collocare il telecomando Wii Plus con i pulsanti rivolti verso il basso su una superficie piana, per esempio su di un tavolo, e attendere alcuni secondi in modo da permettere la ricalibrazione prima di ricominciare a giocare. Il telecomando Wii Plus dovrebbe trovarsi a una distanza minima di 50 cm dal televisore e dalla console Wii perché la procedura di ricalibrazione avvenga correttamente.

■ Il telecomando Wii Plus non funziona più, risincronizzarlo non risolve il problema, i LED sul telecomando lampeggiano e poi si spengono

- Provare a risolvere il problema sostituendo le batterie.
- Resettare il telecomando Wii Plus: rimuovere le batterie, attendere un minuto, dopodiché reinserire le batterie. Dopo qualche secondo, provare nuovamente a usare il telecomando Wii Plus.

Potrebbe essere necessario annullare le sincronizzazioni con i telecomandi Wii e i telecomandi Wii Plus e reimpostarle:

1. Spegnerla la console, attendere qualche istante e poi riaccenderla.
2. Quando appare lo **schermo salute e sicurezza**, tenere premuto il pulsante SYNC. sulla console per 15 secondi.
3. Sincronizzare il telecomando Wii o il telecomando Wii Plus seguendo la procedura descritta alle pagg. 110 – 111.

Le interferenze di dispositivi a radiofrequenza potrebbero causare il malfunzionamento del telecomando Wii Plus. Verificare la presenza di apparecchi wireless come telefoni cordless, tastiere o mouse wireless e simili dispositivi e disattivarli o spostarli.

■ Non è possibile leggere il disco o il disco non funziona quando è inserito

NOTA: i dischi non si avviano automaticamente, ma devono essere caricati dal Canale Disco del **menu Wii**.

- Assicurarsi che il disco sia inserito correttamente: la parte stampata del disco deve essere rivolta verso l'alto, se la console è in posizione orizzontale, o verso destra se essa si trova in posizione verticale.
- Assicurarsi che il disco sia pulito e in buone condizioni. Se il disco è sporco, pulirlo con un panno soffice eseguendo movimenti dal centro verso l'esterno.
- Estrarre il disco, poi spegnere e riaccendere la console. Inserire nuovamente il disco e provare ad avviarlo.
- Controllare che il disco sia compatibile con la propria versione della console: la console è in grado di leggere esclusivamente dischi destinati all'uso nei paesi dello Spazio Economico Europeo e in Svizzera.

■ I pulsanti del telecomando Wii Plus o di uno dei controller complementari restano premuti

Pulire i pulsanti utilizzando la seguente procedura:

1. Rimuovere le batterie e disconnettere tutti gli accessori dal telecomando Wii Plus.
2. Usare uno spazzolino da denti nuovo e acqua calda. **Non utilizzare acqua bollente né qualsiasi tipo di sapone o detergente.**

3. Immergere lo spazzolino nell'acqua calda, poi scollarlo per togliere l'acqua in eccesso. Passarlo delicatamente sui pulsanti interessati facendone penetrare le setole nelle fessure.
4. Asciugare il controller con un panno morbido o un asciugamano e lasciarlo asciugare per almeno due ore.
5. Provare i pulsanti e ripetere il processo se necessario. **Non immergere il controller o gli accessori in alcun tipo di liquido e non versarvi sopra alcun liquido.**

■ Lo slot disco non si illumina o si illumina solo brevemente

Questo è il normale funzionamento della console. Lo slot si illumina per un istante soltanto **quando si accende la console** in uno dei seguenti modi: a) inserendo un disco, b) premendo il pulsante POWER sulla console o c) premendo il pulsante POWER sul telecomando Wii Plus.

Lo slot disco si illumina anche quando si ricevono messaggi attraverso WiiConnect24 (per poter ricevere messaggi occorre attivare questa opzione. Per maggiori informazioni vedi pag. 192 del manuale di istruzioni della console Wii: canali e impostazioni).

■ Non si riesce ad andare oltre lo schermo di impostazione della lingua

Assicurarsi di aver installato correttamente la barra sensore. Rivedere la procedura di installazione alle pagg. 101 – 102.

■ La risposta del telecomando Wii Plus è lenta

A seconda del modello, l'effetto del segnale inviato potrebbe essere mostrato a schermo solo dopo essere stato elaborato dal televisore. Questo procedimento può causare un ritardo. Non è un problema della console Wii né del telecomando Wii Plus.

■ Il mio software supporta il Nunchuk?

Se la confezione del software non mostra il simbolo riportato sulla destra, allora il Nunchuk non è supportato.



■ Il mio Nunchuk è nella posizione neutra?

A causa di alcune particolarità del Control Stick, può succedere che non si riesca a controllare il Nunchuk in maniera corretta se la posizione neutra non è registrata correttamente. Per registrare nuovamente la posizione neutra, lasciare che il Control Stick torni nella posizione neutra normale, poi premere contemporaneamente i pulsanti A, B, + e – sul telecomando Wii Plus per tre secondi (vedi pag. 95).

Se, dopo aver provato le soluzioni suggerite, la console Wii non dovesse ancora funzionare correttamente, NON restituire la console al rivenditore presso il quale essa è stata acquistata: così facendo si perderebbero tutti i dati di gioco salvati, quelli scaricati dal Canale Wii Shop e tutti i Wii Points. Per ricevere assistenza e maggiori informazioni per la risoluzione dei problemi o per un'eventuale riparazione, contattare il Centro Assistenza Nintendo.

La console Wii permette di usufruire del servizio Canale Wii Shop e del servizio WiiConnect24 (insieme detti "servizi Internet Wii"). Il servizio WiiConnect24 prevede la connessione della console a Internet e consente agli utenti di interagire tra loro in molti modi diversi. Raccomandiamo quanto segue per proteggere la propria privacy:

■ Nota per i genitori: protezione della privacy dei propri figli durante l'uso dei servizi Internet Wii

- Prima di permettere ai propri figli di usare la console Wii, raccomandiamo vivamente ai genitori di spiegare loro l'importanza di non rivelare informazioni personali a estranei. In particolare, assicurarsi che ai propri figli sia chiaro che devono evitare di rivelare informazioni personali nei loro nickname, nei nomi utente usati nelle chat, nei nomi dei Mii o quando usufruiscono dei servizi Internet Wii. Si raccomanda, inoltre, di spiegare ai propri figli i pericoli in cui possono incorrere quando ricevono messaggi o, in generale, quando comunicano con estranei.
- Si raccomanda ai genitori di supervisionare costantemente i propri figli durante l'installazione e l'uso dei servizi Internet Wii. Se si desidera impedire ai propri figli di usufruire dei servizi Internet Wii, disconnettere la console da Internet.

■ Protezione della privacy e delle informazioni personali quando si usano la console e il telecomando Wii/telecomando Wii Plus

- Durante la comunicazione con altri utenti e, in generale, quando si utilizza uno qualsiasi dei servizi Internet Wii, non fornire informazioni personali come il proprio nome o cognome, numero di telefono, data di nascita, età, indirizzo e-mail o di casa.
- Quando si usufruisce dei servizi Internet Wii potrebbe esserci la possibilità di collegare il proprio account del Canale Wii Shop con l'account del Club Nintendo. Così facendo, si potranno registrare i contenuti scaricati e tale registrazione si rifletterà su entrambi gli account. Inoltre, Nintendo potrà mettere in relazione le attività dell'utente in WiiConnect24 con il suo account del Club Nintendo e inviargli offerte e promozioni relative ai giochi ai quali potrebbe essere interessato. Se non si desidera che ciò avvenga, non collegare fra loro i due account.
- Se si utilizzano le funzioni di invio e ricezione di messaggi della Virtual Console, tenere conto che Nintendo potrebbe monitorare e condividere le informazioni sugli utenti in quanto ciò potrebbe essere (i) prescritto dalla legge, (ii) necessario per proteggere l'azienda, i suoi clienti o i suoi dipendenti, (iii) necessario per poter fornire il servizio.
- Se si decide di rivelare informazioni personali a qualsiasi terza parte, tali informazioni sono soggette alla politica sulla privacy di quell'azienda, non a quella di Nintendo. Prestare molta cautela nella comunicazione di informazioni personali a terze parti quando si usufruisce dei servizi Internet Wii.
- La console Wii potrebbe salvare alcune informazioni personali sul telecomando Wii/telecomando Wii Plus: tenere presente che, quando si usa il proprio telecomando Wii/telecomando Wii Plus con una console diversa dalla propria, è possibile che alcune di queste informazioni personali vengano trasferite su tale console.
- Per proteggere la propria privacy, prima di vendere, regalare o cedere a terzi la propria console Wii, assicurarsi di cancellare in maniera definitiva tutte le informazioni personali contenute nella console, ivi compresi le immagini, i messaggi in bacheca e tutte le informazioni sensibili contenute nella console Wii. Per informazioni su come cancellare i dati dalla console Wii consultare il manuale di istruzioni della console Wii: canali e impostazioni.

Alla fine del suo ciclo di vita, questo prodotto non deve essere smaltito insieme ai rifiuti domestici. Al contrario, il suo smaltimento deve avvenire separatamente, in base alle leggi e ai regolamenti locali sul riciclaggio. Per maggiori informazioni sui sistemi per la raccolta separata dei rifiuti di apparecchiature elettriche ed elettroniche, disponibili gratuitamente e vicino alla propria abitazione, contattare l'autorità municipale locale.

In alternativa e qualora si intenda acquistare un nuovo prodotto equivalente, il presente prodotto può essere portato al rivenditore di fiducia, il quale, all'acquisto di un nuovo prodotto equivalente, potrebbe incaricarsi del suo riciclaggio. Tuttavia, è consigliabile sincerarsi previamente che il rivenditore offra tale servizio.

In entrambi i casi, si procederà allo smaltimento inoffensivo per l'ambiente di questo prodotto in un impianto di riciclaggio autorizzato e i suoi componenti verranno recuperati, riciclati e riutilizzati nel modo più efficiente possibile in conformità ai requisiti della direttiva sui rifiuti di apparecchiature elettriche ed elettroniche (2002/96/CE) del 27 gennaio 2003.

In conformità alla regolamentazione in materia ambientale, è obbligatorio avvalersi dei sistemi di raccolta separata per i rifiuti di apparecchiature elettriche ed elettroniche. In alcuni Stati sono previste sanzioni in caso di violazione di tali disposizioni.

■ Note:

1. I rifiuti di apparecchiature elettriche ed elettroniche possono contenere sostanze pericolose che, in caso di smaltimento non adeguato, possono avere effetti dannosi sull'ambiente e sulla salute umana. È pertanto indispensabile procedere ad uno smaltimento specifico dei rifiuti di apparecchiature elettriche ed elettroniche.
2. Tutti gli apparecchi elettrici ed elettronici Nintendo soggetti alla direttiva sopraccitata sono progettati in modo da permetterne e facilitarne ogni possibile riparazione, upgrade, reimpiego, soppressione e riciclaggio.
3. Nintendo e i suoi distributori ufficiali adottano le disposizioni in materia di riciclaggio negli Stati membri dell'Unione europea e si impegnano ad utilizzare le migliori tecniche di smaltimento, recupero e riciclaggio per assicurare la massima protezione dell'ambiente e della salute umana.
4. Il simbolo barrato del contenitore mobile per la spazzatura (riportato qui sotto) viene apposto su tutti gli apparecchi elettrici ed elettronici Nintendo interessati, immessi sul mercato da Nintendo o dai suoi distributori ufficiali con decorrenza dal 13 agosto 2005. Il simbolo indica che, alla fine del loro ciclo di vita, questi prodotti devono essere smaltiti separatamente dagli altri rifiuti, al fine di assicurare il loro completo recupero e uno smaltimento inoffensivo per l'ambiente.



GARANZIA PER I CONSUMATORI

La presente garanzia copre la console Wii, i controller per Wii, qualsiasi ulteriore prodotto hardware o accessorio per Wii incluso da Nintendo of Europe GmbH ("Nintendo") nella confezione al momento dell'acquisto della console Wii (cumulativamente l'"Hardware Wii") nonché il software originale caricato sulla Flash memory della console Wii e i micro-processori presenti nella console Wii (cumulativamente il "Software Operativo Wii"). (Nella presente garanzia, l'Hardware Wii e il Software Operativo Wii sono cumulativamente indicati come il "Prodotto".)

Nel rispetto delle condizioni e delle esclusioni di seguito indicate, Nintendo garantisce al consumatore originario acquirente del Prodotto ("Voi") che, per un periodo di 12 mesi dalla data di acquisto del Prodotto da parte Vostra, il Prodotto sarà esente da vizi inerenti al materiale usato e al processo di fabbricazione.

Al fine di far valere la presente garanzia, Voi dovete comunicare a Nintendo, entro 12 mesi dalla data di acquisto del Prodotto da parte Vostra, il difetto riscontrato nel Prodotto e dovete restituire il Prodotto a Nintendo entro 30 giorni dalla suddetta comunicazione a Nintendo. Qualora, una volta esaminato il Prodotto, Nintendo riconosca che lo stesso è viziato, Nintendo provvederà gratuitamente (a propria assoluta discrezione) alla riparazione o alla sostituzione della componente viziata ovvero alla sostituzione del Prodotto.

La presente garanzia si aggiunge ai diritti e ai rimedi riconosciuti dalla legge.

ESCLUSIONI

La presente garanzia non copre:

- software (diverso dal Software Operativo Wii) o giochi (inclusi o non inclusi nel Prodotto al momento dell'acquisto);
- accessori, periferiche o ulteriori componenti destinati ad essere utilizzati con il Prodotto (inclusi o non inclusi nel Prodotto al momento dell'acquisto) che non siano stati fabbricati da o per conto di Nintendo;
- il Prodotto qualora sia stato acquistato al di fuori dello Spazio Economico Europeo;
- il Prodotto qualora sia di seconda mano o sia stato noleggiato o utilizzato per fini commerciali;
- vizi del Prodotto causati da danno accidentale, negligenza, uso irragionevole, utilizzo congiunto a prodotti non forniti o dati in licenza da Nintendo (inclusi, a mero titolo esemplificativo, sviluppi non autorizzati di giochi, dispositivi di copiatura, adattatori, potenziatori o accessori non dati in licenza) da parte Vostra o di terzi, virus informatici o connessione ad internet, utilizzo del Prodotto in modo non conforme al manuale di istruzioni della console Wii ovvero ad ulteriori istruzioni fornite unitamente al Prodotto, ovvero qualsiasi altra causa che non sia riconducibile ad un vizio del materiale usato o del processo di fabbricazione;
- vizi del Prodotto causati dall'utilizzo di batterie diverse da quelle indicate nel manuale di istruzioni della console Wii, incluse, a mero titolo esemplificativo, batterie difettose, danneggiate o che presentino perdite;
- il Prodotto qualora sia stato aperto, modificato o riparato da soggetti diversi da Nintendo ovvero rechi il proprio numero di serie alterato, illeggibile o rimosso; o
- la perdita di qualsivoglia dato caricato o memorizzato sul Prodotto da un soggetto diverso da Nintendo.

COME FAR VALERE LA GARANZIA

Per comunicare a Nintendo un vizio coperto dalla presente garanzia si prega di contattare:

Centro Assistenza Nintendo
Da telefono fisso: 800 904 924
Da telefono cellulare: 199 309 067

Per le chiamate da telefono fisso il costo è a carico di Nintendo. Per le chiamate da telefono cellulare il costo è a carico del chiamante, e le tariffe possono variare. Prima di telefonare, assicurarsi di ottenere il permesso della persona a cui verrà addebitata la chiamata.

Per aprire la pratica di riparazione è indispensabile comunicare all'operatore il seriale e il modello della console, oltre al proprio codice fiscale, per cui è importante prendere nota di questi dettagli prima di chiamare.

In alternativa, è possibile aprire una pratica di riparazione online dal sito: www.nintendo.it

Nello spedire il prodotto al Centro Assistenza Nintendo si prega di:

1. utilizzare, se possibile, la confezione originale (avendo inoltre cura di rendere il pacco anonimo, senza segni distintivi che possano farne intuire il contenuto);
2. fornire una descrizione del vizio riscontrato;
3. allegare una copia del documento di acquisto, assicurandosi che riporti la data di acquisto del prodotto;
4. fare in modo che sia ricevuto da Nintendo entro 30 giorni dalla comunicazione originaria del vizio riscontrato.

Qualora il periodo di garanzia sopraindicato sia già decorso al momento in cui il vizio è riscontrato o qualora il vizio non sia coperto dalla presente garanzia, Nintendo (a propria assoluta discrezione) potrebbe comunque essere disposta a riparare o sostituire il Prodotto (o la componente viziata). Per maggiori informazioni su questo punto, e in particolare per quanto riguarda i dettagli dei costi di tali servizi, si prega di contattare:

Centro Assistenza Nintendo
Da telefono fisso: 800 904 924
Da telefono cellulare: 199 309 067

Per le chiamate da telefono fisso il costo è a carico di Nintendo. Per le chiamate da telefono cellulare il costo è a carico del chiamante, e le tariffe possono variare. Prima di telefonare, assicurarsi di ottenere il permesso della persona a cui verrà addebitata la chiamata.

SERVIZIO INFORMAZIONI

Se hai bisogno di qualsiasi tipo di informazione sui nostri prodotti o di supporto tecnico puoi consultare il sito:

www.nintendo.it

In alternativa puoi contattare il Centro Assistenza Nintendo:

Da telefono fisso: 800 904 924
Da telefono cellulare: 199 309 067

Per le chiamate da telefono fisso il costo è a carico di Nintendo. Per le chiamate da telefono cellulare il costo è a carico del chiamante, e le tariffe possono variare. Prima di telefonare, assicurarsi di ottenere il permesso della persona a cui verrà addebitata la chiamata.

Per informazioni riguardanti la riparazione/ sostituzione di un prodotto difettoso si prega di fare riferimento alla pagina a fianco.

Problemi durante l'installazione?

Supporto tecnico Svizzera

Per problemi di installazione e per domande tecniche, puoi contattare il nostro Support Team a tua disposizione al seguente numero telefonico:

+41(0) 62 / 387 98 39

Lu - Ve 08.30 - 12.00 / 13.00 - 17.00

support@waldmeier.ch

ATTENZIONE – Precauzioni per l'imballaggio della console Wii nera

Leggere attentamente le seguenti istruzioni e conservare questo documento come riferimento. È possibile che la superficie della console Wii nera si danneggi a causa di vibrazioni o urti durante il trasporto. Prima dell'imballaggio, assicurarsi di proteggere la console avvolgendola con pellicola trasparente. Imballare la console utilizzando materiali antiurto (come pellicola a bolle d'aria o carta) in modo da evitare che si muova all'interno del pacco.

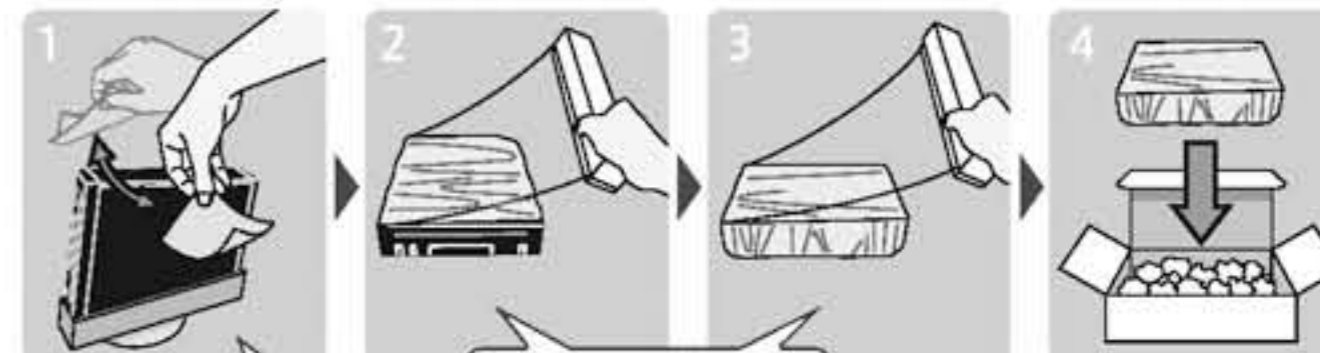

1. Rimuovere ogni traccia di polvere e sporco dalla superficie della console Wii con il panno per la pulizia incluso nella confezione.

2. Avvolgere la console Wii in diversi strati di materiale protettivo, sia in senso laterale che longitudinale.

ATTENZIONE: LA MODALITÀ DI INVIO AL CENTRO RIPARAZIONI DI QUESTA CONSOLE È DIFFERENTE RISPETTO AGLI ALTRI PRODOTTI NINTENDO.

Prima di inviare questo prodotto al centro riparazioni è importante informarsi sulle modalità da seguire visitando la sezione "Servizio al consumatore" del sito www.nintendo.it (dove è anche possibile aprire una pratica di riparazione online) o in alternativa chiamando il Centro Assistenza Nintendo al numero verde 800 904 924 da rete fissa o al numero 199 309 067 da rete mobile.

Per informazioni, gli utenti residenti in Svizzera possono chiamare il seguente numero: 062/ 387 98 39.

DECLARATION OF CONFORMITY / DECLARATION DE CONFORMITE

Nintendo hereby declares that "Wii" is in compliance with the essential requirements and other relevant provisions of directive 1999/5/EC. This declaration of Conformity is published on our website. Please visit <http://docs.nintendo-europe.com>

Hiermit erklärt Nintendo, dass sich „Wii“ in Übereinstimmung mit den grundlegenden Anforderungen und den übrigen einschlägigen Bestimmungen der Richtlinie 1999/5/EG befindet. Sie finden diese Konformitätserklärung auch auf unserer Internet-Seite: <http://docs.nintendo-europe.com>

Par la présente, Nintendo déclare que la console « Wii » est conforme aux exigences essentielles et aux autres dispositions pertinentes de la directive 1999/5/CE. Cette déclaration de conformité est accessible sur notre site Internet. Veuillez visiter le site <http://docs.nintendo-europe.com>

Hiermee verklaart Nintendo dat de „Wii“ in overeenstemming is met de essentiële eisen en andere relevante bepalingen van richtlijn 1999/5/EG. Deze verklaring is terug te vinden op onze website <http://docs.nintendo-europe.com>

Por medio de la presente, Nintendo declara que "Wii" cumple con los requisitos esenciales y cualesquiera otras disposiciones aplicables o exigibles de la Directiva 1999/5/CE. Esta declaración de conformidad está publicada en nuestro sitio web: <http://docs.nintendo-europe.com>

Con la presente Nintendo dichiara che questa "console Wii" è conforme ai requisiti essenziali ed alle altre disposizioni pertinenti stabilite dalla direttiva 1999/5/CE. Per prendere visione del testo della dichiarazione di conformità visitare il nostro sito Internet <http://docs.nintendo-europe.com>

A Nintendo declara que esta "Wii" está conforme com os requisitos essenciais e outras disposições da Directiva 1999/5/CE. Esta declaração de conformidade está publicada no nosso site de Internet. Por favor visite <http://docs.nintendo-europe.com>

Härmed intygar Nintendo att produkten "Wii" överensstämmer med de väsentliga egenskapskrav och övriga relevanta bestämmelser som ingår i direktiv 1999/5/EG. Detta intygande om överensstämmelse med gällande föreskrifter finns på vår webbplats. Besök <http://docs.nintendo-europe.com>

Nintendo erklærer herved, at følgende udstyr „Wii“ overholder de væsentlige krav og øvrige relevante krav i direktiv 1999/5/EF. Konformitetserklæringen er offentliggjort på vores website. Besøg den på <http://docs.nintendo-europe.com>

Nintendo vakuuttaa täten, että "Wii"-pelikonsoli -laitte on direktiivin 1999/5/EY oleellisten vaatimusten ja sitä koskevien direktiivin muiden ehtojen mukainen. Tämä määrittystenmukaisuusvakuutus on julkaistu web-sivuillamme. Käy osoitteessa <http://docs.nintendo-europe.com>

B'dan il-mezz, Nintendo, jiddikjara li dan „Wii“ jikkonforma mal-htigijiet essenzjali u mad-dispozizzjonijiet rilevanti l-ohrajn tad-Direttiva 1999/5/KE. Din id-Dikjarazzjoni tal-Konformità hija ppubblikata fuq il-website taghna. Jekk jogħġbok zur <http://docs.nintendo-europe.com>

Käesolevaga kinnitab Nintendo seadme "Wii" vastavust direktiivi 1999/5/EÜ põhinõuetele ja nimetatud direktiivist tulenevatele teistele asjakohastele sätetele. Käesolev vastavusdeklaratsioon on avaldatud meie veebisaidil. Palun külastage <http://docs.nintendo-europe.com>

Компания Nintendo настоящим заявляет, что данный "Wii" удовлетворяет всем основным требованиям и другим действующим положениям Директивы 1999/5/EC. Настоящее Заявление о соответствии опубликовано на веб-сайте нашей компании. Посетите веб-сайт <http://docs.nintendo-europe.com>

Компанія Nintendo заявляє, що пристрій "Wii" відповідає обов'язковим вимогам та іншим важливим положенням директиви 1999/5/EC. Повний текст заяви про відповідність опубліковано на нашому веб-сайті <http://docs.nintendo-europe.com>

Ar šo Nintendo deklarē, ka "Wii" atbilst direktīvas 1999/5/EK būtiskajām prasībām un citiem ar to saistītajiem noteikumiem. Šis atbilstības apliecinājums ir publicēts mūsu tīmekļa vietnē. Lūdzu, apmeklējiet to <http://docs.nintendo-europe.com>

Bendrovė „Nintendo“ deklaruoja, kad gaminy „Wii“ atitinka Direktyvos 1999/5/EB pagrindinius reikalavimus ir nuostatas. Ši atitikties deklaracija yra skelbiama bendrovės svetainėje. Daugiau informacijos žr. adresu <http://docs.nintendo-europe.com>

Nintendo, burada yer alan "Wii" ürününün, 1999/5/EC yönergelerinin gerekliliklerine ve diğer ilgili hükümlerine uygun olduğunu beyan eder. Bu Uyumluluk bildirgesi web sitemizde yayınlanmıştır. Lütfen <http://docs.nintendo-europe.com> sitesini ziyaret edin.

H Nintendo δηλώνει, με την παρούσα, ότι το "Wii" συμμορφώνεται με τις βασικές απαιτήσεις και τις άλλες σχετικές διατάξεις της οδηγίας 1999/5/ΕΚ. Αυτή η δήλωση Συμμόρφωσης κοινοποιείται στη διαδικτυακή τοποθεσία μας. Επισκεφθείτε τη διεύθυνση <http://docs.nintendo-europe.com>

Nintendo tímto prohlašuje, že tento „Wii“ je ve shodě se základními požadavky a dalšími příslušnými ustanoveními směrnice 1999/5/ES. Toto prohlášení o shodě je uveřejněno na našich webových stránkách. Prosim navštivte <http://docs.nintendo-europe.com>

A Nintendo ezonnei kijelenti, hogy a „Wii” megfelel a vonatkozó alapvető követelményeknek és az 1999/5/EK irányelv egyéb vonatkozó előírásainak. Ez a megfeleléségi nyilatkozat megtalálható a cég weboldalán: <http://docs.nintendo-europe.com>.

Niniejszym Nintendo oświadcza, że konsola „Wii” jest zgodna z zasadniczymi wymogami oraz pozostałymi stosownymi postanowieniami Dyrektywy 1999/5/WE. Niniejsza Deklarację zgodności można znaleźć na naszej stronie internetowej. Zachęcamy do odwiedzin: <http://docs.nintendo-europe.com>

Spoločnosť Nintendo týmto vyhlasuje, že "Wii" spĺňa základné požiadavky a všetky príslušné ustanovenia Smernice 1999/5/ES. Toto Vyhlasenie o zhode nájdete na našej internetovej stránke. Navštívte, prosím, <http://docs.nintendo-europe.com>

Nintendo izjavlja, da je "Wii" v skladu s temeljnimi zahtevami in ostalimi ustreznimi predpisi Direktive 1999/5/ES. Izjava o skladnosti je objavljena na naši spletni strani. Obiščite <http://docs.nintendo-europe.com>

Tvrtka Nintendo ovim izjavljuje kako je ovaj "Wii" sukladan s odgovarajućim zahtjevima i drugim bitnim odredbama direktive 1999/5/EC.

Ova izjava o sukladnosti objavljena je na našoj web-stranici. Više informacija potražite na web-stranici <http://docs.nintendo-europe.com>

Kompanija Nintendo ovim izjavljuje da je ovaj "Wii" uskladen sa osnovnim zahtevima i drugim važnim odredbama direktive 1999/5/EC.

Ova izjava o saglasnosti objavljena je na našoj web-stranici. Više informacija možete pronaći na web-stranici <http://docs.nintendo-europe.com>

Me anéh e kélj dokumenti Nintendo deklaron se "Wii" pèrputhet me kërkesat kryesore dhe dispozitat e tjera përkatëse sipas direktivës 1999/5/EC. Kjo deklaratë Konformiteti është e botuar në faqet tona në internet. Ju lutem vizitoni <http://docs.nintendo-europe.com>

С настоящим Nintendo декларира, че "Wii" отговаря на основните изисквания и другите свързани с това предписания на Директива 1999/5/EC. Настоящата Декларация за съответствие е публикувана на уебсайта ни. Моля посетете <http://docs.nintendo-europe.com>

Firma Nintendo ovim izjavljuje, da je "Wii" u skladu sa osnovnim zahtjevima i ostalim važećim odredbama smjernice 1999/5/EZ. Ovu izjavu o konformitetu možete takode naći i na našoj web stranici <http://docs.nintendo-europe.com>

Matumuuna Nintendo-p nalunaarutigaa una "Wii" piimasaqaatit pingaanteqartut inatsisillu allat malittarisassallu 1999/5/EC-mi atuuttut malikkai. Nalunaarut una qarasaasiimi quppernitsinni allanneqarsimavoq. Takuuk quppermeq <http://docs.nintendo-europe.com>

Hér með lýsir Nintendo því yfir að "Wii" sé í samræmi við grunnkröfur og aðrar kröfur, sem gerðar eru í tilskipun 1999/5/EB.

Þessi samræmisýfirlýsing er birt á vefslóðu okkar. Vinsamlegast heimsækjið <http://docs.nintendo-europe.com>

Nintendo erklærer at "Wii" er i samsvar med vesentlige krav og andre relevante regler i henhold til direktiv 1999/5/EF. Denne samsvarserklæringen er publisert på vårt webområde. Gå til <http://docs.nintendo-europe.com>

CE 0125 0, CE 0197

Nintendo D-63760 Großostheim

POR FAVOR, GUARDA ESTA CAJA. FAVOR GUARDAR A EMBALAGEM. CONSERVARE QUESTA CONFEZIONE.

Wii™ cumple con:

O Wii™ está em conformidade com:

Wii™ è conforme a:

- TOY Directive (88/378/EEC)
- EMC Directive (2004/108/EC)
- Low Voltage Directive (2006/95/EC) for Power Supply
- Radio and Telecommunications Terminal Equipment Directive (1999/5/EC)
- Ecodesign Directive (2009/125/EC), Commission Regulations (EC) No 1275/2008, No 278/2009

DEBIDO A LOS MÓDULOS DE RADIO QUE INCORPORA, ESTE PRODUCTO ESTÁ DISEÑADO PARA SU USO EN EL ESPACIO ECONÓMICO EUROPEO (EEE) Y SUIZA, Y ÚNICAMENTE EN INTERIORES. EL BLOQUE DE ALIMENTACIÓN INCLUIDO ES ESPECÍFICO PARA LOS ESTADOS DEL EEE Y SUIZA, EXCEPTO REINO UNIDO, IRLANDA Y MALTA. NO SE DEBE USAR EN AQUELLOS PAÍSES DONDE LOS REQUISITOS DE VOLTAJE SEAN DIFERENTES.

DEVIDO AOS MÓDULOS DE RÁDIO INCORPORADOS NESTE PRODUTO, ESTE FOI CONCEBIDO PARA SER UTILIZADO EXCLUSIVAMENTE DENTRO DO EEE E DA SUÍÇA E APENAS EM INTERIORES. A FONTE DE ALIMENTAÇÃO NELE INCLUÍDA PERMITE A SUA UTILIZAÇÃO NO EEE, COM A EXCEÇÃO DO REINO UNIDO, IRLANDA E MALTA. NÃO A UTILIZE EM PAÍSES COM REQUISITOS DE VOLTAGEM DIFERENTE.

A CAUSA DEI MODULI RADIOTRASMETTENTI PRESENTI NEL PRODOTTO, ESSO È DESTINATO ALL'USO ESCLUSIVAMENTE ALL'INTERNO DELLO SPAZIO ECONOMICO EUROPEO E IN SVIZZERA, E SOLO IN AMBIENTI CHIUSI. IL BLOCCO ALIMENTATORE PER Wii INCLUSO È ADATTO A ESSERE USATO IN SVIZZERA E IN TUTTI I PAESI DELLO SPAZIO ECONOMICO EUROPEO, AD ECCEZIONE DI REGNO UNITO, IRLANDA E MALTA. NON USARE QUESTO PRODOTTO IN PAESI NEI QUALI SI FA USO DI CORRENTE ELETTRICA A TENSIONE DIVERSA DA 230 V~ CA.

Patent Information

European Patent Numbers: 1,854,518; D431,309-1/6; D483,631-1/12; D614,326-1; D614,771-1; D614,805-1; D614,813-1/2; D614,847-1/2; D614,862-1; D614,870-1/2; D615,000-1; D655,790-1/2; D655,808-1; D851,928-1; D851,936-1/2.

German Utility Model Numbers: 202,006,020,818.6; 202,006,020,819.4.

Other patents pending.

ELEMENTS OF THE Wii CONSOLE AND THE Wii NETWORK SERVICES ARE PATENT PENDING. BOTH IN THE UNITED STATES AND INTERNATIONALLY.

TM, ® AND THE Wii LOGO ARE TRADEMARKS OF NINTENDO. ALL RIGHTS RESERVED.

© 2009 NINTENDO.