

# Wii™

**OPERATIONS MANUAL**  
System Setup

**BEDIENUNGSANLEITUNG**  
Vorbereitung des Systems

**MODE D'EMPLOI Wii**  
Installation de la console

**HANDLEIDING**  
Systeeminstallatie

**Deutschland:**  
Nintendo of Europe GmbH  
Nintendo Center, 63760 Griesheim  
www.nintendo.de

**Österreich:**  
Stadlbauer Marketing + Vertriebs Ges.m.b.H.  
Handelszentrum 6, A-5101 Bergheim

**Schweiz/Suisse:**  
Waldmeier AG  
Neustrasse 50, CH-4623 Neuendorf

**France:**  
Nintendo France SARL  
Immeuble "Le Montaigne" - 6 bit de l'Osie  
95001 Cergy-Pontoise Cedex  
www.nintendo.fr

**Nederland:**  
Nintendo Benelux B.V., Postbus 564, 3430 AN Nieuwegein  
www.nintendo.nl

**Belgium, Luxembourg:**  
Nintendo Benelux B.V., Belgium Branch  
Frankrijkel 33, B-2000 Antwerpen  
www.nintendo.be



6114090

*Ce sceau est votre assurance que Nintendo a approuvé ce produit et qu'il est conforme aux normes d'excellence en matière de fabrication, de fiabilité et surtout, de qualité. Recherchez ce sceau lorsque vous achetez des jeux ou des accessoires pour assurer une totale compatibilité avec vos produits Nintendo.*



Merci d'avoir choisi la console Wii™.

**IMPORTANT :** pour protéger votre santé et sécurité, et pour utiliser correctement la console Wii, lisez attentivement les instructions contenues dans ce mode d'emploi avant d'installer la console Wii. Ce mode d'emploi contient d'importantes informations sur la santé et la sécurité. Veuillez conserver ce mode d'emploi pour toute référence ultérieure.

**NOTE :** ce produit lit uniquement les disques Wii et Nintendo GameCube™ en version PAL. Ce produit ne lit pas les CD ou les DVD.

## Sommaire

1 Précautions sur la santé et la sécurité .....	88
2 Pour une utilisation en toute sécurité .....	90
3 Éléments .....	94
4 Préparation de la console .....	99
5 Utiliser la télécommande Wii Plus .....	108
6 Synchroniser votre télécommande Wii Plus et la console Wii .....	112
7 Utiliser le Nunchuk™ .....	114
8 Utiliser les manettes Nintendo GameCube™ .....	115
9 Utiliser des disques .....	117
10 Utiliser des cartes mémoire .....	118
11 En cas de problèmes .....	119
12 Protection de la vie privée et services Wii .....	122
13 Comment jeter ce produit lorsqu'il est arrivé en fin de vie .....	123

NOT FOR



## Précautions sur la santé et la sécurité

**INFORMATIONS IMPORTANTES SUR LA SECURITE – LISEZ LES AVERTISSEMENTS SUIVANTS AVANT D'INSTALLER OU D'UTILISER LA CONSOLE WII. SI CE PRODUIT EST UTILISE PAR DE JEUNES ENFANTS, CE MODE D'EMPLOI DOIT LEUR ETRE LU ET EXPLIQUE PAR UN ADULTE. LE NON-RESPECT DE CES CONSIGNES PEUT ENTRAÎNER DES BLESSURES.**

### ⚠ AVERTISSEMENT – EPILEPSIE

#### I – Précautions à prendre dans tous les cas pour l'utilisation d'un jeu vidéo

- Evitez de jouer si vous êtes fatigué ou si vous manquez de sommeil.
- Assurez-vous que vous jouez dans une pièce bien éclairée en modérant la luminosité de votre écran.
- Lorsque vous utilisez un jeu vidéo susceptible d'être connecté à un écran, jouez à bonne distance de cet écran de télévision et aussi loin que le permet le cordon de raccordement.
- En cours d'utilisation, faites des pauses de dix à quinze minutes toutes les heures.

#### II – Avertissement sur l'épilepsie

Certaines personnes sont susceptibles de faire des crises d'épilepsie comportant, le cas échéant, des pertes de conscience à la vue, notamment, de certains types de stimulations lumineuses fortes : succession rapide d'images ou répétition de figures géométriques simples, d'éclairs ou d'explosions. Ces personnes s'exposent à des crises lorsqu'elles jouent à certains jeux vidéo comportant de telles stimulations, alors même qu'elles n'ont pas d'antécédent médical ou n'ont jamais été sujettes elles-mêmes à des crises d'épilepsie.

Si vous-même ou un membre de votre famille avez déjà présenté des symptômes liés à l'épilepsie (crise ou perte de conscience) en présence de stimulations lumineuses, consultez votre médecin avant toute utilisation.

Les parents se doivent également d'être particulièrement attentifs à leurs enfants lorsqu'ils jouent avec des jeux vidéo. Si vous-même ou votre enfant présentez un des symptômes suivants : **vertige, trouble de la vision, contraction des yeux ou des muscles, trouble de l'orientation, mouvement involontaire ou convulsion, perte momentanée de conscience, il faut cesser immédiatement de jouer et consulter un médecin.**

### ⚠ AVERTISSEMENT – TRAUMATISMES DUS A DES MOUVEMENTS REPETES ET FATIGUE OCULAIRE

Jouer aux jeux vidéo pendant plusieurs heures peut fatiguer vos muscles et articulations, vos yeux ou même irriter votre peau. Suivez les recommandations suivantes pour aider à éviter des problèmes de tendinite, le syndrome du canal carpien, une fatigue oculaire ou des irritations de l'épiderme :

- Evitez de jouer de manière excessive. Il est recommandé aux parents de vérifier que leurs enfants jouent de manière appropriée.
- Faites une pause de 10 à 15 minutes toutes les heures, même si vous vous sentez bien.
- Si vos mains, poignets, bras ou yeux sont fatigués ou douloureux quand vous jouez, ou si vous ressentez des symptômes tels que des picotements, engourdissements, brûlures ou raideurs, reposez-vous plusieurs heures avant de recommencer à jouer.
- Si les symptômes ci-dessus, la fatigue ou la douleur persistent, arrêtez de jouer et consultez un médecin.

### ⚠ AVERTISSEMENT – CHOC ELECTRIQUE

Pour éviter tout choc électrique en utilisant cette console :

- N'utilisez pas la console Wii pendant un orage ; il y a un risque de choc électrique lié à la foudre.
- N'utilisez que le bloc d'alimentation Wii fourni avec votre console.
- N'utilisez pas ce bloc d'alimentation Wii s'il est endommagé, si l'un de ses composants est endommagé ou si les câbles sont dénudés.
- Assurez-vous que la fiche du bloc d'alimentation Wii est bien insérée dans la prise murale ou la rallonge.
- Débranchez toujours les câbles en tirant sur la fiche et non sur le fil électrique. Avant de débrancher votre console, vérifiez qu'elle est bien éteinte.

### ⚠ ATTENTION – MAL DES TRANSPORTS

Jouer à des jeux vidéo peut provoquer le mal des transports chez certains joueurs. Si vous ou votre enfant vous sentez fatigué, nauséux, pris de vertiges ou présentez des symptômes similaires en jouant avec cette console, ou si vous ressentez une gêne au niveau des yeux, des mains ou des bras, cessez de jouer et prenez du repos. Ne conduisez pas ou ne vous engagez pas dans une activité physique fatigante avant de vous sentir mieux.

### ⚠ AVERTISSEMENT – INTERFERENCES AVEC LES ONDES RADIO

La console Wii et la télécommande Wii Plus peuvent émettre des ondes radio susceptibles de perturber le fonctionnement de certains appareils électroniques situés à proximité, comme les stimulateurs cardiaques (pacemakers).

- N'utilisez pas la console Wii ou la télécommande Wii Plus à moins de 25 centimètres d'un stimulateur cardiaque.
- Si vous avez un stimulateur cardiaque ou tout autre implant médical, n'utilisez pas la console Wii ou la télécommande Wii Plus sans avoir au préalable consulté votre médecin ou le fabricant de votre implant médical.

### ⚠ AVERTISSEMENT – EXPOSITION AUX ONDES RADIO

Conformément aux mesures sur l'exposition aux ondes radio, une distance de vingt centimètres doit être maintenue entre la console Wii et les personnes. Cette console ne doit pas être située à proximité de - ou utilisée avec - une antenne ou un transmetteur.

### ⚠ ATTENTION – PRODUIT LASER

La console Wii est un produit laser de classe 1. N'essayez pas de démonter votre console Wii. Pour toute réparation, adressez-vous uniquement au service consommateurs Nintendo. **ATTENTION** : si vous effectuez des opérations ou des réglages autres que ceux décrits dans ce mode d'emploi, cela pourrait vous exposer à un phénomène de radiations.

#### Spécifications :

Type de laser :	Laser à semi-conducteurs
Longueur d'onde :	662 nm (typ.) (647 nm~687 nm)
Puissance du laser :	Max. 0.9 mW
Ouverture numérique :	0.6

### ⚠ ATTENTION – LUMINOSITE DU TELEVISEUR

La luminosité de l'écran diffère en fonction du téléviseur mais peut normalement être ajustée. Ne jouez que dans les conditions de luminosité appropriées. Une luminosité excessive ou trop faible peut provoquer une certaine gêne. Si nécessaire, consultez le mode d'emploi de votre téléviseur pour ajuster la luminosité de votre écran.

### ⚠ AVERTISSEMENT – ELEMENTS DANGEREUX POUR LES ENFANTS

Ne convient pas aux enfants de moins de 36 mois – risque d'étranglement. La dragonne pour télécommande Wii et le câble du Nunchuk peuvent s'enrouler autour du cou. Les adhésifs pour le capteur Wii et les films de protection du capteur, du support du capteur et des adhésifs sont des petits éléments qui peuvent être avalés.

### ⚠ AVERTISSEMENT – GROSSESSE ET CONDITION PHYSIQUE

Consultez votre médecin avant de jouer à des jeux Wii qui pourraient nécessiter des efforts physiques si vous êtes enceinte, si vous avez des problèmes cardiaques, respiratoires, de dos, d'articulations ou orthopédiques, si vous avez une pression artérielle élevée, si votre médecin vous a conseillé de limiter votre activité physique ou si vous avez un problème de santé risquant d'être aggravé par une activité physique.

Les personnes recevant un traitement pour des blessures ou un problème concernant leurs doigts, mains ou bras ne doivent PAS utiliser la fonction vibration de la télécommande Wii Plus.

**NOTE** : ce produit ne contient pas de latex.

Ce produit est conforme aux lois en vigueur interdisant l'utilisation de produits toxiques tels que le plomb, mercure, cadmium, de chrome hexavalent, PBB ou PBDE dans les produits destinés aux consommateurs.



La console Wii a été conçue en prenant votre sécurité pleinement en considération. Cependant, une mauvaise utilisation peut conduire à des accidents comprenant des incendies ou des électrocutions. Veuillez lire ces informations sur la santé et la sécurité pour réduire les risques d'accident.

### ■ NOTE IMPORTANTE AUX PARENTS

Avant qu'un enfant ne soit autorisé à utiliser la console Wii, un parent ou une personne responsable doit s'assurer que celle-ci est appropriée à l'enfant. Seuls les enfants capables de porter la dragonne et de tenir la télécommande Wii Plus doivent utiliser la console. Vous devez également juger si l'enfant doit être surveillé lorsqu'il joue, se connecte à Internet et/ou télécharge des jeux. Assurez-vous de bien expliquer les informations sur la santé et la sécurité à tout enfant qui utilisera la console. Le non-respect de ces consignes et des instructions peut entraîner des blessures ou des dégâts à la console ou autre.

### ■ Inspections régulières

Avant chaque utilisation, vérifiez que le cordon d'alimentation ne présente aucun dommage, et que de la poussière ne se trouve pas sur les prises ou ne bloque les entrées ou les sorties d'air de la console.

### ■ Si vous constatez une avarie

Si vous constatez des dommages sur la console ou sur le câble du bloc d'alimentation Wii, si vous entendez un bruit inhabituel, sentez une odeur étrange ou constatez une émission de fumée :

1. Eteignez la console immédiatement. Prenez les précautions nécessaires lorsque vous touchez la console pour l'éteindre.
2. Retirez la prise CA du bloc d'alimentation Wii de la prise murale.
3. Contactez immédiatement le service consommateurs Nintendo (les informations se trouvent à la fin de la section dans cette langue) ou le magasin où vous avez acheté votre console pour qu'elle puisse être inspectée. Ne tentez pas de réparer vous-même la console, cela annulerait la garantie.

### ■ En cas de dysfonctionnement

Si la console cesse de fonctionner normalement, consultez la partie "En cas de problèmes" aux pages 119–121 de ce mode d'emploi et à la fin du mode d'emploi Wii – Chaînes et paramètres.

### ■ Entretien des aérations

La poussière s'accumule facilement autour des aérations. Nettoyez-les régulièrement pour enlever la poussière. Si la poussière s'accumule et que la console surchauffe, il y a un risque d'incendie ou d'autres accidents.

Dans ce mode d'emploi, vous verrez des sections commençant par AVERTISSEMENT ou ATTENTION. Chaque section a son propre niveau de compréhension. Lisez bien tous les avertissements avant d'utiliser la console.

#### ⚠ AVERTISSEMENT

Le non-respect des indications et des avertissements de ce mode d'emploi peut entraîner des blessures et des accidents pouvant causer la mort.

#### ⚠ AVERTISSEMENT

Le non-respect de ces indications et des informations sur la santé et la sécurité peut entraîner, par le feu ou par électrocution, des blessures et des accidents pouvant causer la mort.

**IMPORTANT :** veuillez lire attentivement le mode d'emploi du jeu que vous utilisez ainsi que le livret de précautions sur la santé et la sécurité séparé fourni avec chaque jeu pour obtenir des informations supplémentaires sur la santé et la sécurité.

#### ⚠ AVERTISSEMENT

Ne convient pas aux enfants de moins de 36 mois.

#### ⚠ AVERTISSEMENT

La console Wii contient une pile bouton intégrée au lithium (CR2032) qui alimente les fonctions de calendrier et d'horloge.

#### ⚠ NOTES D'UTILISATION

- Cette pile bouton au lithium n'est pas rechargeable et ne doit donc pas être branchée à un chargeur de piles.
- Ne démontez pas la pile bouton au lithium. En cas de mauvaise manipulation de la pile bouton au lithium, il y a un risque de combustion ou d'explosion.
- Ne démontez pas la pile bouton au lithium et ne la modifiez pas.
- La pile bouton au lithium ne doit pas être endommagée, écrasée, percée ou exposée à des températures de plus de 60 °C, et ne doit donc pas être jetée dans le feu.
- Évitez tout contact d'un objet en métal avec les connecteurs de la pile bouton au lithium.
- Ne laissez pas la console en marche lorsque la pile bouton au lithium est vide. Lorsque la pile bouton au lithium (CR2032) qui alimente les fonctions de l'horloge et du calendrier est vide, retirez-la de la console. Voir la page suivante pour savoir comment retirer la pile bouton au lithium.
- La pile bouton au lithium doit être retirée de la console Wii avant qu'elle ne soit jetée. Avant de jeter la pile bouton au lithium, veuillez consulter le paragraphe "Comment jeter les piles" se trouvant à la page 92.
- Veuillez vous conformer à la réglementation locale sur le tri des déchets lorsque vous jetez la console Wii (voir la partie "Comment jeter ce produit lorsqu'il est arrivé en fin de vie" à la page 123 de ce mode d'emploi).

Veuillez consulter la page suivante pour savoir comment retirer la pile bouton au lithium. Les précautions suivantes doivent être prises lorsque vous manipulez la pile bouton au lithium. Le non-respect de ces indications peut conduire à une fuite de la pile, sa surchauffe ou son explosion, ou provoquer des dysfonctionnements de la console.

#### ⚠ AVERTISSEMENT

Si une pile au lithium ou son contenu est ingéré accidentellement, consultez immédiatement un médecin. Si le liquide qui sort de la pile entre en contact avec vos yeux, lavez-les immédiatement et minutieusement à l'eau claire et consultez un médecin, car vous risquez la cécité ou d'être blessé. Si le liquide qui sort de la pile entre en contact avec votre corps ou vos mains, lavez-vous minutieusement avec de l'eau et du savon. Si le liquide qui sort de la pile entre en contact avec la console, essuyez-la minutieusement en évitant tout contact direct avec vos mains. Contactez le fabricant des piles pour plus d'informations.

### Remplacement de la pile bouton au lithium intégrée (CR2032)

1. Ne retirez le couvercle de la batterie que si cela vous a été demandé par un représentant du service consommateurs Nintendo.
2. Le remplacement de la pile doit être effectué par un parent ou une personne responsable.
3. La pile bouton au lithium doit être conservée hors de portée des enfants.
4. Eteignez toujours la console et débranchez le bloc d'alimentation Wii avant de remplacer la pile bouton au lithium.
5. Utilisez un tournevis de précision pour dévisser le couvercle de la batterie. Retirez le couvercle et enlevez la pile bouton au lithium. N'appuyez pas de façon excessive. Utilisez toujours un tournevis adapté à la vis.



6. Si vous n'utilisez pas un tournevis adapté, vous risquez d'endommager la tête de la vis et de ne pas pouvoir retirer le couvercle.
7. N'utilisez qu'une pile bouton au lithium (CR2032) pour remplacer la pile de la console Wii. Insérez une pile bouton au lithium (CR2032) neuve. Assurez-vous de respecter la polarité (pôle + vers le bas). N'utilisez pas de piles endommagées, déformées, ou qui fuient car elles pourraient gravement endommager la console Wii.
8. Remplacez le couvercle de la batterie et vissez la vis.
9. Avant de jeter la pile bouton au lithium, veuillez consulter le paragraphe "Comment jeter les piles" ci-dessous.

#### Comment jeter les piles

- Jeter les piles bouton au lithium avec les ordures ménagères peut nuire à l'environnement. Lorsque vous jetez la pile bouton au lithium, conformez-vous à la réglementation locale appropriée.
- Conformément à la directive relative aux piles et accumulateurs ainsi qu'aux déchets de piles et d'accumulateurs (2006/66/EC), des programmes de collecte des piles et de recyclage devraient être mis en place dans tous les pays membres de l'Union européenne avant le 26 septembre 2008. Si ce programme est déjà en place dans votre pays, vous ne devez pas jeter de pile bouton au lithium dans vos ordures ménagères. Pour des informations sur la manière de jeter des piles, contactez les autorités locales en charge de la collecte des déchets.

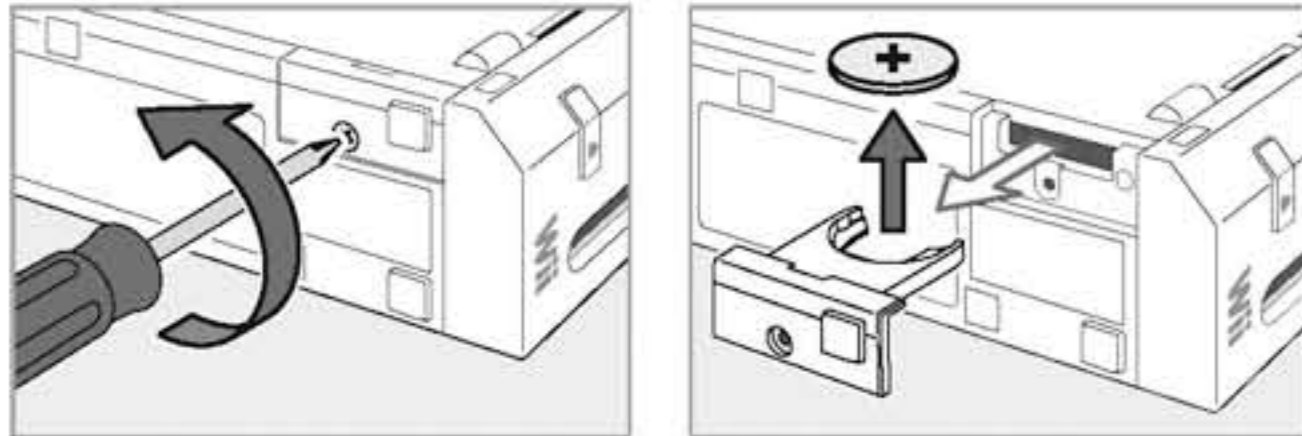

#### Précautions de manipulation du bloc d'alimentation Wii

Veuillez observer les précautions suivantes lorsque vous manipulez le bloc d'alimentation Wii. Le non-respect de ces indications peut causer un incendie, une électrocution ou d'autres dommages.

#### ⚠ AVERTISSEMENT

- N'utilisez que le bloc d'alimentation Wii fourni (RVL-002(EUR)) avec la console Wii (RVL-001(EUR)).
- Le bloc d'alimentation Wii exclusif est conforme à la directive "basse tension" (2006/95/CE).
- Le bloc d'alimentation Wii ne doit être utilisé qu'avec la console Wii et est un élément du jouet lui-même.
- Le bloc d'alimentation Wii ne doit être utilisé qu'en intérieur.
- Si vous entendez un bruit suspect, que vous voyez de la fumée ou que vous sentez une odeur étrange lorsque vous utilisez la console Wii, éteignez-la, débranchez le cordon de la prise murale, et contactez le service consommateurs Nintendo.
- Vérifiez régulièrement que le bloc d'alimentation Wii utilisé avec la console Wii ne présente aucun dommage sur le cordon, la prise ou toute autre partie.
- Ne démontez pas, ne modifiez pas et ne tentez pas de réparer le bloc d'alimentation Wii.
- Si le câble flexible extérieur ou le cordon du bloc d'alimentation Wii sont endommagés, demandez à ce qu'ils soient remplacés par le service consommateurs Nintendo pour éviter tout risque.
- Ne branchez et ne débranchez pas le bloc d'alimentation Wii avec les mains moites ou humides.
- N'utilisez pas un bloc d'alimentation Wii ayant été en contact avec du liquide ou dans lequel un corps étranger a été introduit. Si cela se produit, contactez le service consommateurs Nintendo.
- Ne rangez pas et n'utilisez pas le bloc d'alimentation Wii dans un endroit humide, poussiéreux ou enfumé. Évitez particulièrement les endroits où de l'eau est utilisée, comme une salle de bain.
- N'utilisez pas le bloc d'alimentation Wii dans un endroit où il pourrait être éclaboussé avec de l'eau ou un autre liquide, comme par exemple du jus de fruits, l'urine d'un animal domestique, de l'huile, et ne l'utilisez pas dans des endroits extrêmement humides.
- Ne touchez pas la prise avec vos doigts ou des objets métalliques.
- Ne marchez pas sur le bloc d'alimentation Wii ou sur ses câbles, ne tirez pas dessus et ne les pliez pas fortement.
- Ne surchargez pas le circuit en branchant un trop grand nombre d'appareils en série.
- Nettoyez la poussière de la prise de courant régulièrement avec un chiffon sec.
- Éteignez d'abord la console puis tirez sur la prise plutôt que sur le câble pour débrancher le bloc d'alimentation Wii de la prise murale. Tirer sur le câble pourrait l'endommager et causer un incendie ou une électrocution.
- Ne chauffez pas et ne placez pas le bloc d'alimentation Wii près d'un radiateur ou d'une source de chaleur.
- N'appuyez pas fortement sur les câbles (en particulier sur la base des câbles).
- Lorsque la console n'est pas utilisée pendant une longue période, débranchez toujours le bloc d'alimentation Wii de la prise murale et rangez-le hors de portée des enfants.
- Assurez-vous que les fiches de la prise sont correctement insérées.
- Par mesure de précaution, débranchez la console Wii et ne touchez pas le bloc d'alimentation Wii ou la console Wii pendant un orage.
- N'utilisez pas d'adaptateur électrique de voyage ni de variateur d'intensité pour lampes à incandescence car cela peut changer la tension électrique.



## Console Wii (RVL-001(EUR))

## Témoin d'alimentation

Indique l'état de la console.

## ● Vert

La console est allumée.

## ● Orange

Mode veille, WiiConnect24 est activé.

## ● Rouge

Mode veille, WiiConnect24 est désactivé.

## Bouton RESET

Appuyez sur ce bouton pour réinitialiser la console.

## Bouton Synchro

Appuyez simultanément sur les boutons Synchro de la console Wii et de la télécommande Wii ou télécommande Wii Plus pour la synchroniser avec la console. Voir pages 112–113.

## Port carte SD

Pour insérer une carte SD.

## Bouton EJECT

Appuyez sur ce bouton pour éjecter un disque Wii ou Nintendo GameCube.

## Fente de chargement

Pour insérer les disques Wii ou Nintendo GameCube. Une lumière bleue clignote lorsque vous allumez la console ou lorsqu'un disque est inséré alors que la console est éteinte. Lorsque WiiConnect24 est activé, la fente clignote quand vous recevez des données ou des messages.

## Bouton POWER

Appuyez sur ce bouton pour allumer ou éteindre la console (**mode veille**).

**NOTE :** le témoin d'alimentation reste allumé lorsque la console est éteinte.

## Ports USB

Pour connecter des appareils USB comme l'adaptateur LAN Wii (RVL-015) (vendu séparément).

**Ne connectez aucun appareil qui n'a pas été conçu pour fonctionner spécifiquement avec les produits Nintendo.**

## Grille de ventilation

Ne pas obstruer.

## Sortie AV MULTI OUT

Pour connecter le câble AV au téléviseur.

## Prise d'alimentation

Pour connecter la prise CC du bloc d'alimentation Wii.

## Connecteur du capteur

Pour connecter le capteur Wii.

## Slots Memory Card (carte mémoire)

## Nintendo GameCube

Pour utiliser des cartes mémoire Nintendo GameCube.

## Ports manette Nintendo GameCube

Pour utiliser les manettes Nintendo GameCube.

## Slot A

## Slot B

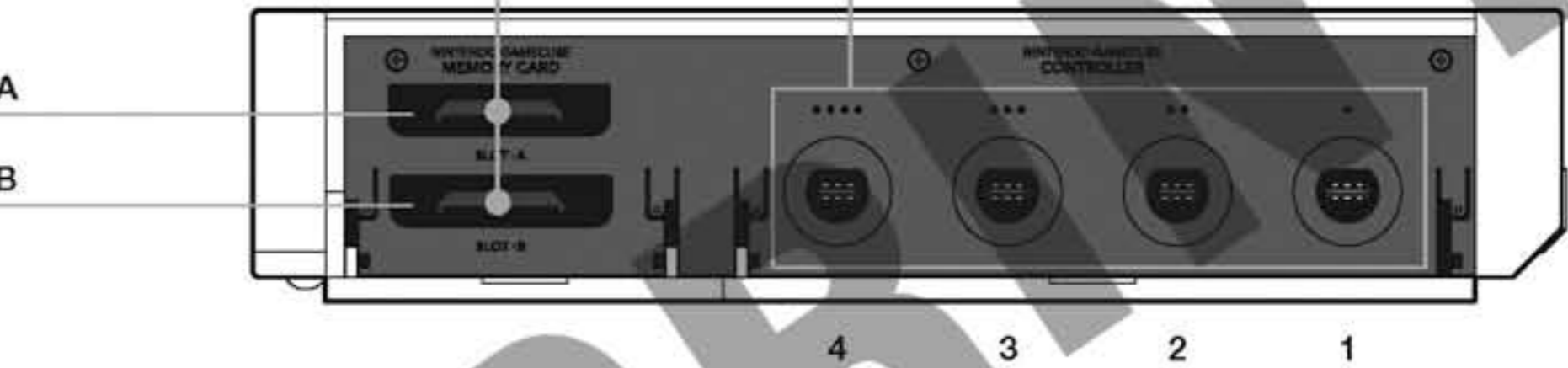

## Prise d'air



## Couvercle de la batterie

Pour accéder à la pile bouton au lithium (CR2032). Le couvercle peut être retiré si la pile bouton au lithium doit être remplacée. Voir page 92 pour plus d'informations sur le remplacement de la pile bouton au lithium. Ne retirez pas le couvercle de la batterie à moins d'y avoir été invité par le service consommateurs.

## Télécommande Wii Plus (RVL-036)

(Ceci montre l'étui pour télécommande Wii.)

### Bouton POWER

Appuyez sur ce bouton pour allumer ou éteindre la télécommande Wii Plus et la console Wii.

**NOTE :** le bouton POWER reste accessible lorsque l'étui pour télécommande Wii est mis.

### Manette +

### Bouton A

### Bouton -

### Haut-parleur

### Bouton 1

### Bouton 2

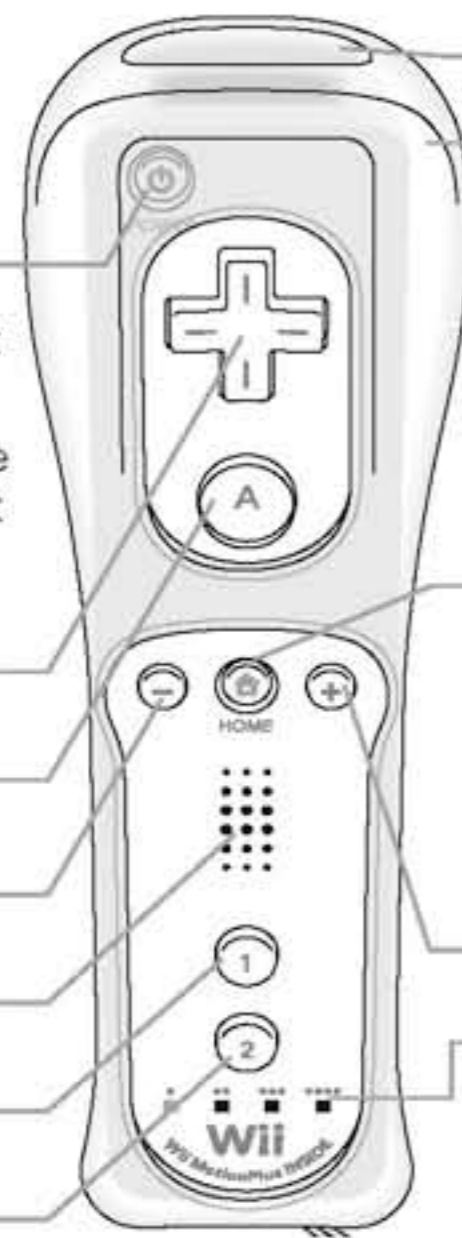

### Pointeur

### Etui pour télécommande Wii (RVL-022)

### Bouton HOME

Appuyez sur ce bouton pour accéder à l'écran du menu HOME.

Voir la partie "Menu HOME" du mode d'emploi Wii - Chaînes et paramètres pour plus d'informations.

### Bouton +

### Témoins du joueur

S'allument pour indiquer à quel joueur est assignée la télécommande Wii Plus.

### Couvercle des piles

### Emplacement pour dragonne

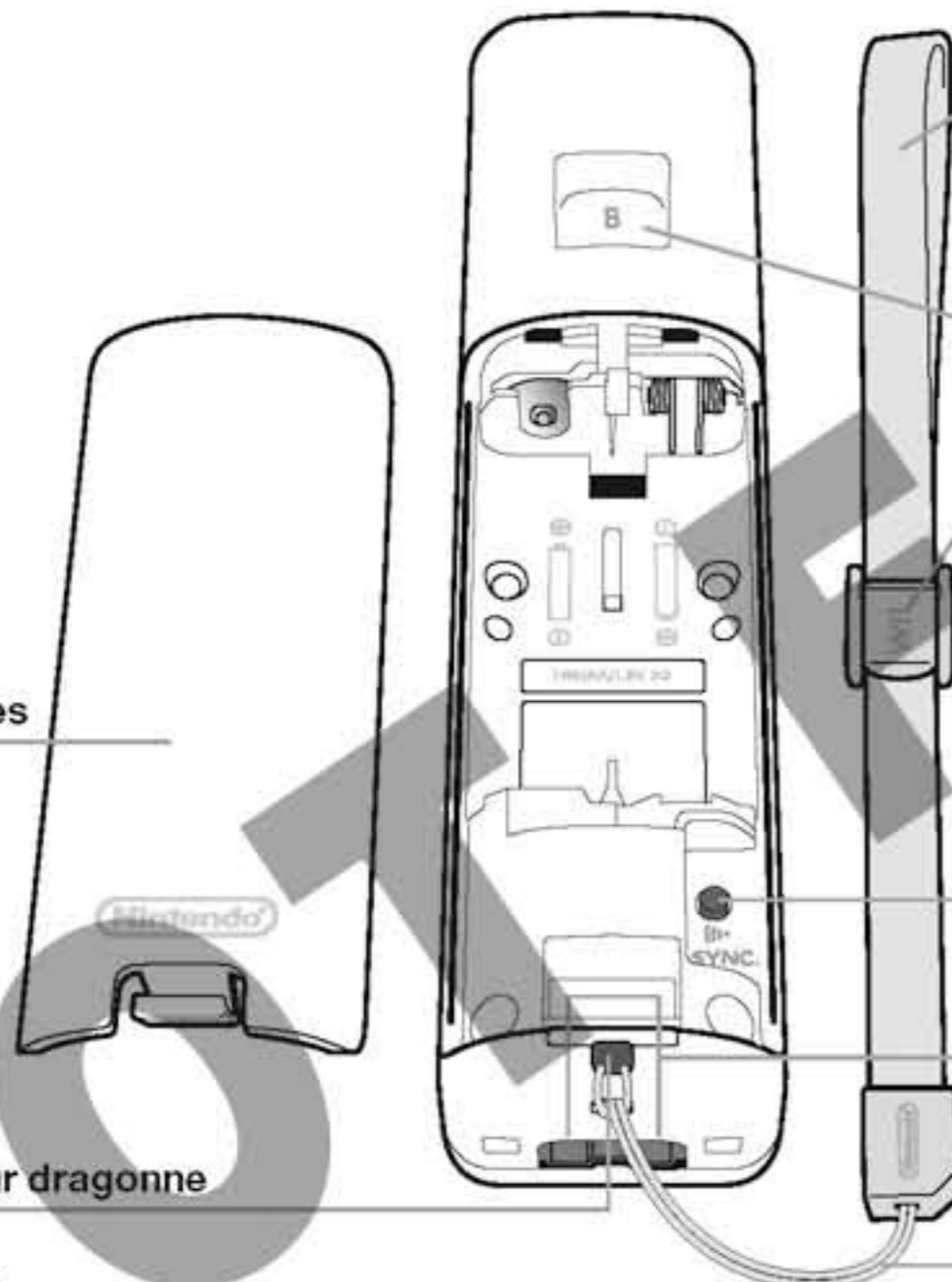

### Dragonne pour télécommande Wii (RVL-018A)

Voir pages 109 - 110 pour des informations sur l'utilisation de la dragonne.

### Bouton B

### Guide de la dragonne

### Bouton Synchro

Appuyez simultanément sur les boutons Synchro de la console Wii et de la télécommande Wii Plus pour la synchroniser avec la console. Voir pages 112 - 113.

### Connecteur d'extension externe

Pour connecter des appareils d'extension comme le Nunchuk, la manette classique ou la manette classique pro.

### Cordon de la dragonne

## Nunchuk (RVL-004)

### Stick directionnel

### Bouton C

### Bouton Z

**NOTE :** si le Stick directionnel n'est pas sur sa position neutre à certains moments (voir ci-dessous), cette position deviendra la nouvelle position neutre et entraînera des problèmes de contrôle durant vos parties. Pour conserver la position neutre, ne touchez pas aux boutons et ne déplacez pas le Stick directionnel lorsque :

- vous allumez la console Wii ;
- vous connectez le Nunchuk à la télécommande Wii Plus ;
- vous démarrez un jeu ou une chaîne ;
- vous retournez au **menu Wii** en quittant un jeu ou une chaîne.

Voici comment réinitialiser la position neutre :

Ne touchez pas au Stick directionnel et maintenez simultanément enfoncés les boutons A, B, + et - de la télécommande Wii Plus connectée au Nunchuk pendant environ trois secondes.

## Capteur Wii (RVL-014)

### Prise du capteur

Se branche au connecteur du capteur à l'arrière de la console. Voir page 103 pour des informations sur son installation.

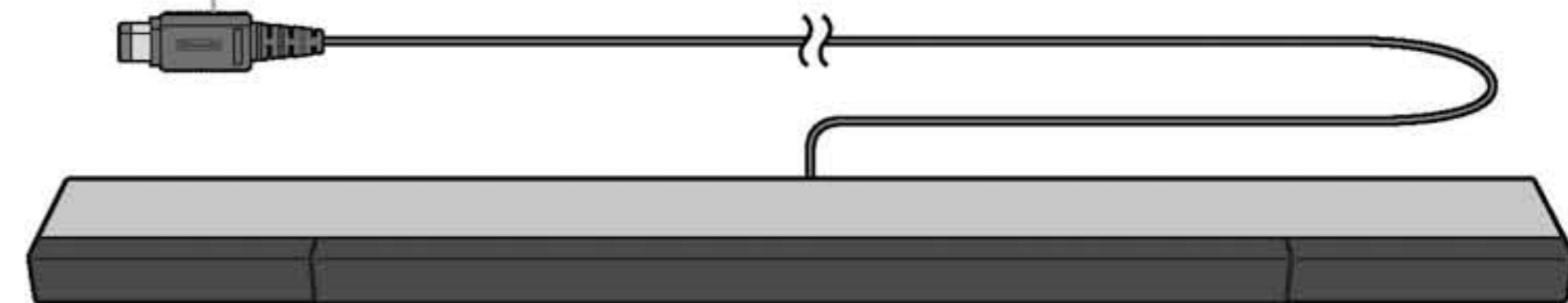

## Support pour capteur Wii (RVL-016)

Voir page 105 pour des informations sur son installation.

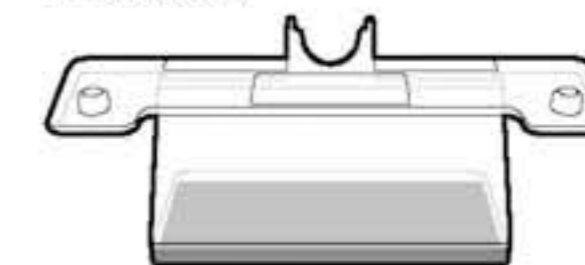

## Crochet du connecteur

Faites passer le cordon de la dragonne dans le crochet.

## Prise du Nunchuk

Se branche dans le connecteur d'extension externe de la télécommande Wii Plus.

## Leviers d'éjection

Appuyez sur ces leviers pour déconnecter le Nunchuk de la télécommande Wii Plus.

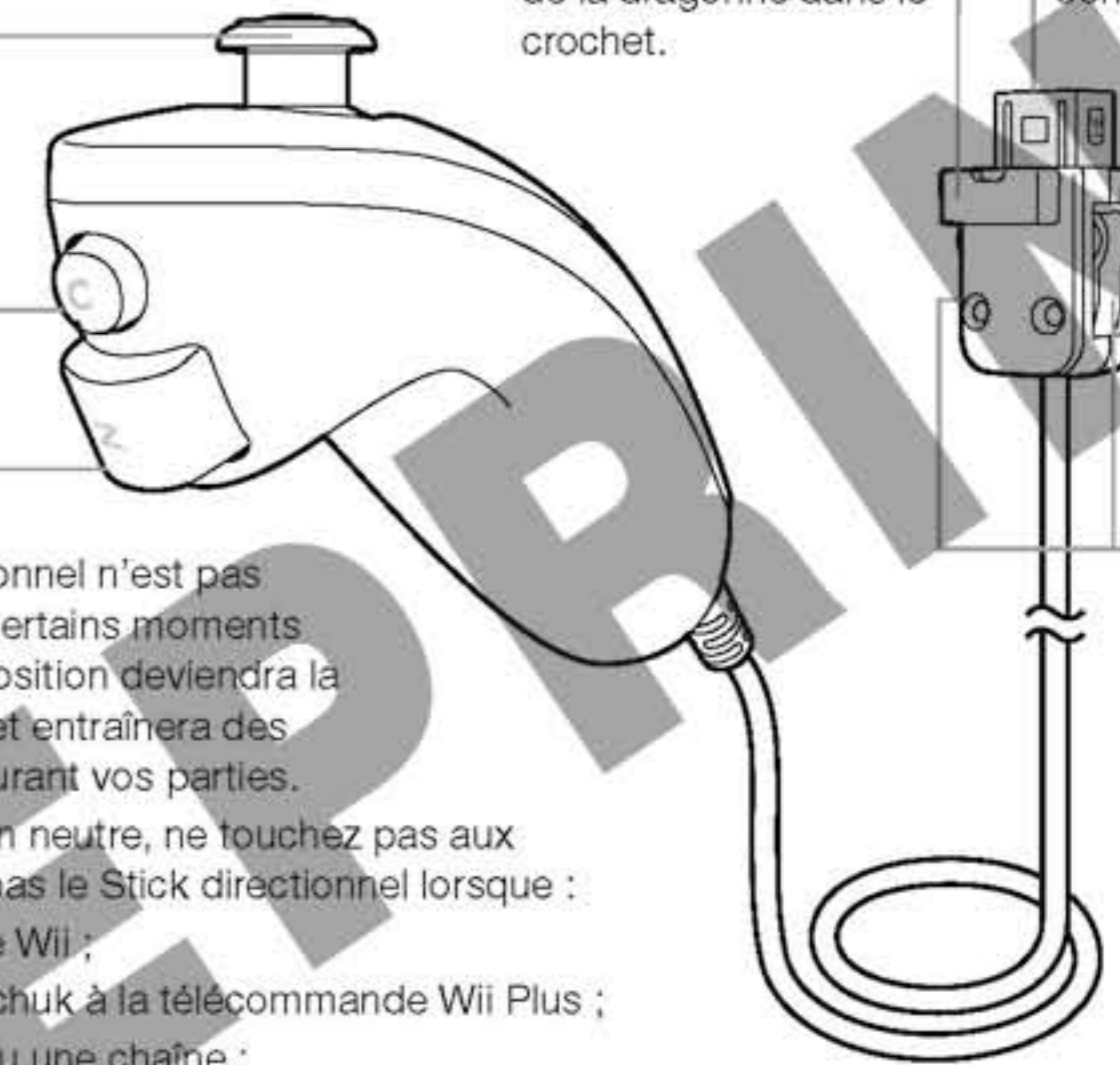



**Socle pour console Wii (RVL-017)**

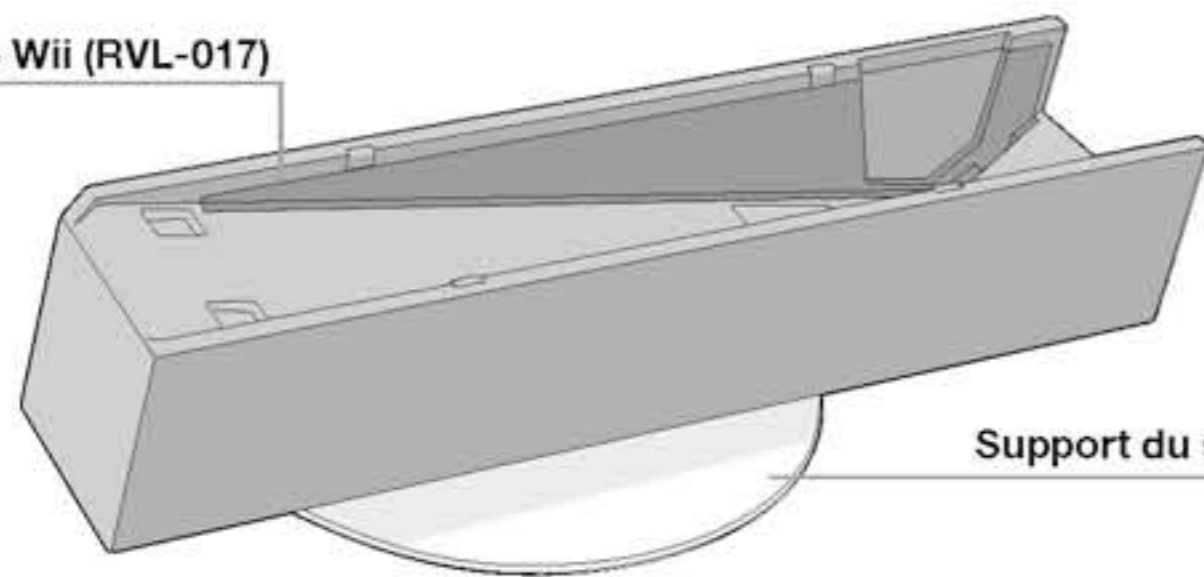

**Support du socle (RVL-019)**

**NOTE :** le socle pour console Wii et le support du socle sont fournis assemblés comme sur l'illustration.

**Bloc d'alimentation Wii (RVL-002(EUR))**

**Prise CA**

Se branche dans une prise murale (230V).

**Prise CC**

Se connecte à la prise d'alimentation à l'arrière de la console Wii.



**Câble AV Wii (RVL-009)**

**Prise AV MULTI**

Se connecte à la sortie AV MULTI OUT à l'arrière de la console Wii.

**Prises RCA**

Se connectent aux entrées AV de votre téléviseur (ou à l'adaptateur péritel si votre téléviseur est équipé d'une prise péritel).

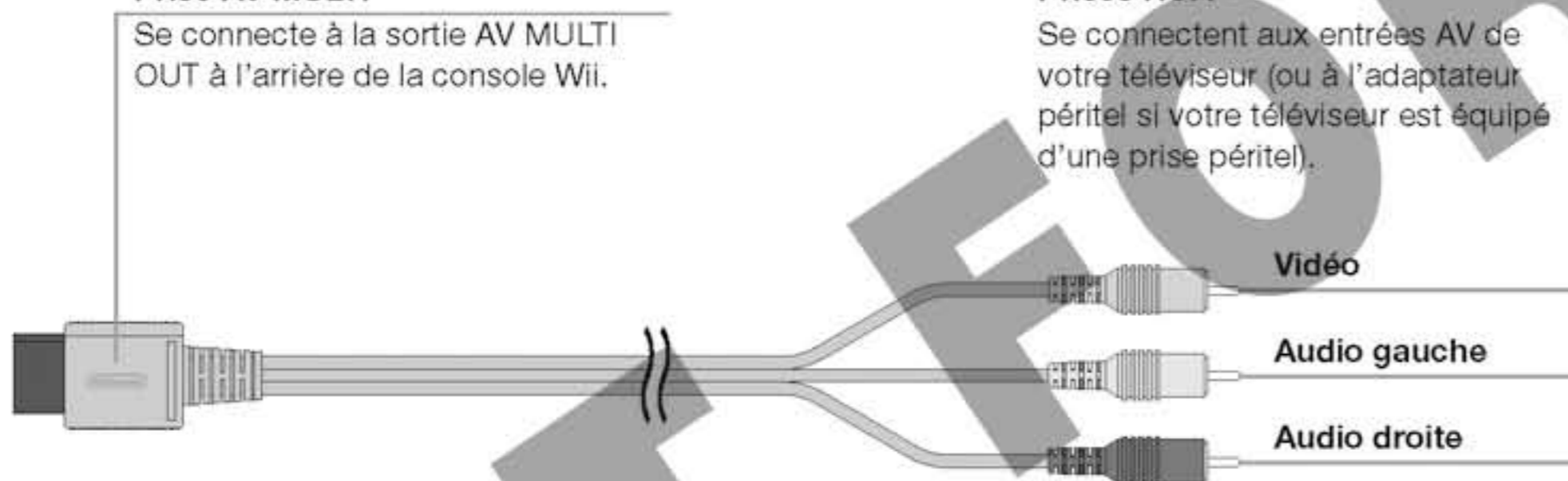

**Adaptateur péritel (SNSP-015)**

Se connecte aux entrées AV de votre téléviseur ou de votre magnétoscope.

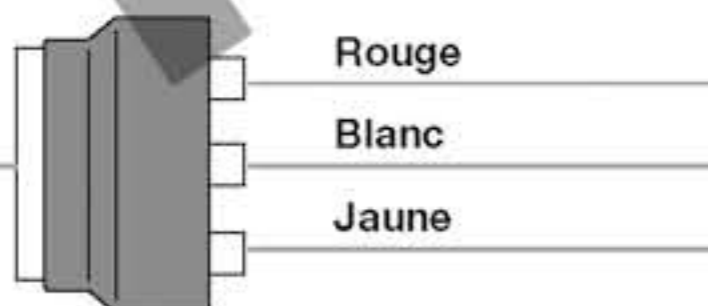

**Chiffon de nettoyage (RVL-034)**

Vous sert à nettoyer votre console Wii si elle est sale.

**NOTE :** disponible uniquement avec la console Wii noire.

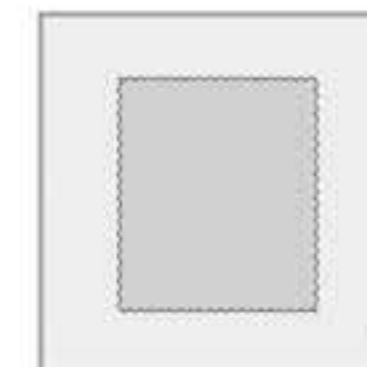

# 4

## Préparation de la console

### Consignes d'utilisation de la console Wii

**Veillez lire et suivre les consignes suivantes lorsque vous installez et utilisez la console Wii (RVL-001(EUR)). Le non-respect de ces consignes peut endommager la console ou ses accessoires.**

- La console Wii ne doit être utilisée qu'en intérieur.
- Le bloc d'alimentation Wii utilisé avec la console doit être examiné régulièrement (cordons, prises et autres éléments).
- Si le bloc d'alimentation Wii utilisé avec la console Wii est endommagé, il ne doit pas être utilisé avant d'avoir été réparé.
- Débranchez la console du bloc d'alimentation Wii avant de la nettoyer.
- L'entrée et la sortie d'air de la console sont conçues pour permettre sa ventilation. N'utilisez pas la console à un endroit où ses grilles seraient couvertes ou obstruées, par exemple sur un tapis ou dans un emplacement étroitement cloisonné. Ne laissez aucune poussière ou corps étranger sur les grilles d'aération.
- N'ouvrez pas, ne démontez pas, ne modifiez pas et n'essayez pas de réparer la console Wii, ses composants ou ses accessoires, cela annulerait la garantie. Pour toute réparation, contactez toujours le service consommateurs Nintendo.
- Une fois que vous avez fini de jouer, retirez le disque de la console.
- Ne rangez pas la console Wii dans un endroit humide ou sur le sol, et mettez-la à l'abri de la saleté, de la poussière, etc.
- Maniez avec précaution, ne laissez pas tomber et n'endommagez pas la console Wii, ses composants ou ses accessoires.
- Pour débrancher les câbles de la console ou de la prise électrique, éteignez la console et tirez sur les prises plutôt que sur les câbles.
- Ne marchez et ne tirez pas sur les câbles. Ne les tordez pas.
- N'exposez pas la console Wii, ses composants ou ses accessoires à des températures extrêmes.
- Ne renversez aucun liquide sur la console Wii, ses composants ou ses accessoires. Pour nettoyer, utilisez un chiffon doux et légèrement humide (n'utilisez que de l'eau). Laissez complètement sécher avant de réutiliser la console.



## Installation

**NOTE :** placez la console à un endroit où ses aérations ne risquent pas d'être obstruées.

La console Wii peut être installée aussi bien en position verticale qu'en position horizontale. Utilisez le socle pour console Wii pour placer la console verticalement.

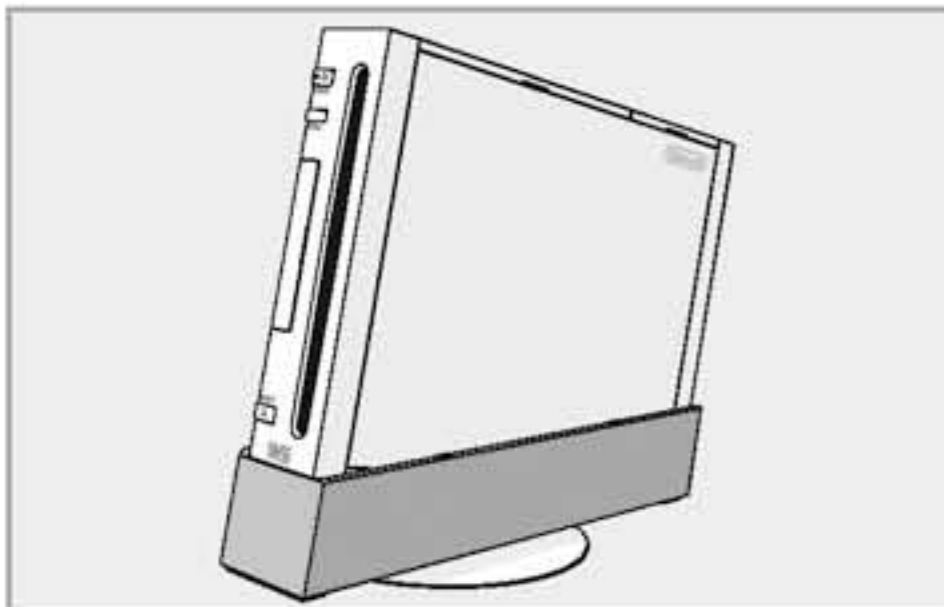

Verticalement



Horizontalement

### ⚠ ATTENTION – DOMMAGES A LA CONSOLE

La console risque d'être endommagée si elle est renversée, tout spécialement lors d'opérations nécessitant un accès disque. Le support pour le socle Wii est fourni pour augmenter la stabilité de la console en position verticale, il doit donc être utilisé pour éviter tout dommage.

**NOTE :** ne changez pas l'orientation de la console lorsqu'elle est en fonctionnement.

#### ■ Positionnement vertical

**NOTE :** ces éléments sont fournis assemblés. S'ils se séparent, veuillez lire ces instructions pour savoir comment les attacher de nouveau.

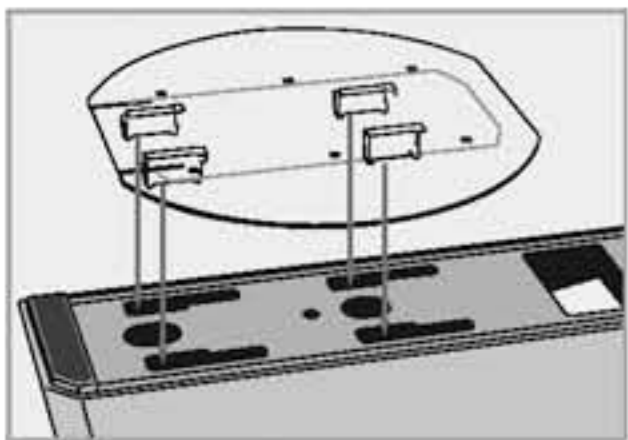

1. Attachez le support au dos du socle en insérant les dents dans les fentes comme indiqué ci-dessus.

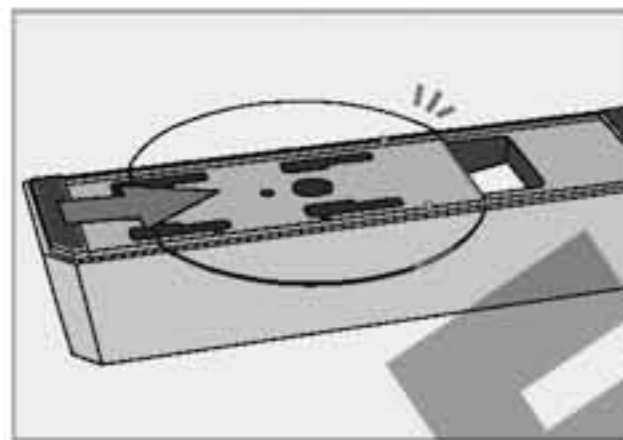

2. Faites glisser fermement le support dans la direction indiquée.

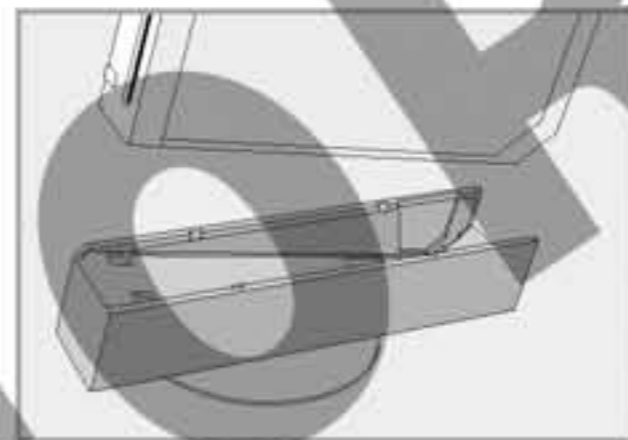

3. Placez le socle de la console sur une surface plane avant d'y poser la console. Placez la console directement sur le socle en évitant de la faire glisser dessus.

#### ■ Positionnement horizontal

Posez la console sur une surface plane. Conservez le socle et le support pour toute utilisation ultérieure.

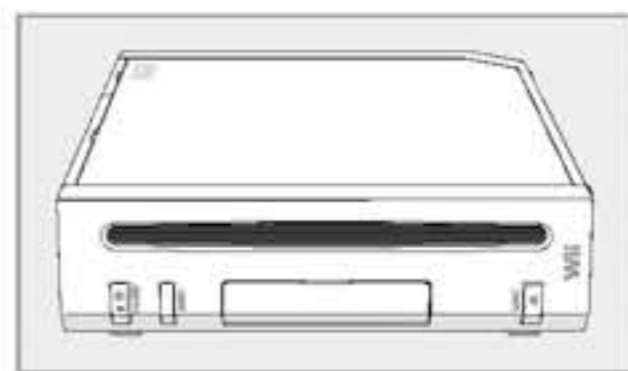

## Connexion du câble AV Wii

**NOTE :** avant de brancher le câble, éteignez la console, le téléviseur et tout équipement susceptible d'être connecté à la console.



**NOTE :** l'illustration ci-dessous montre un branchement à un téléviseur ou un magnétoscope équipé d'une prise péritel.

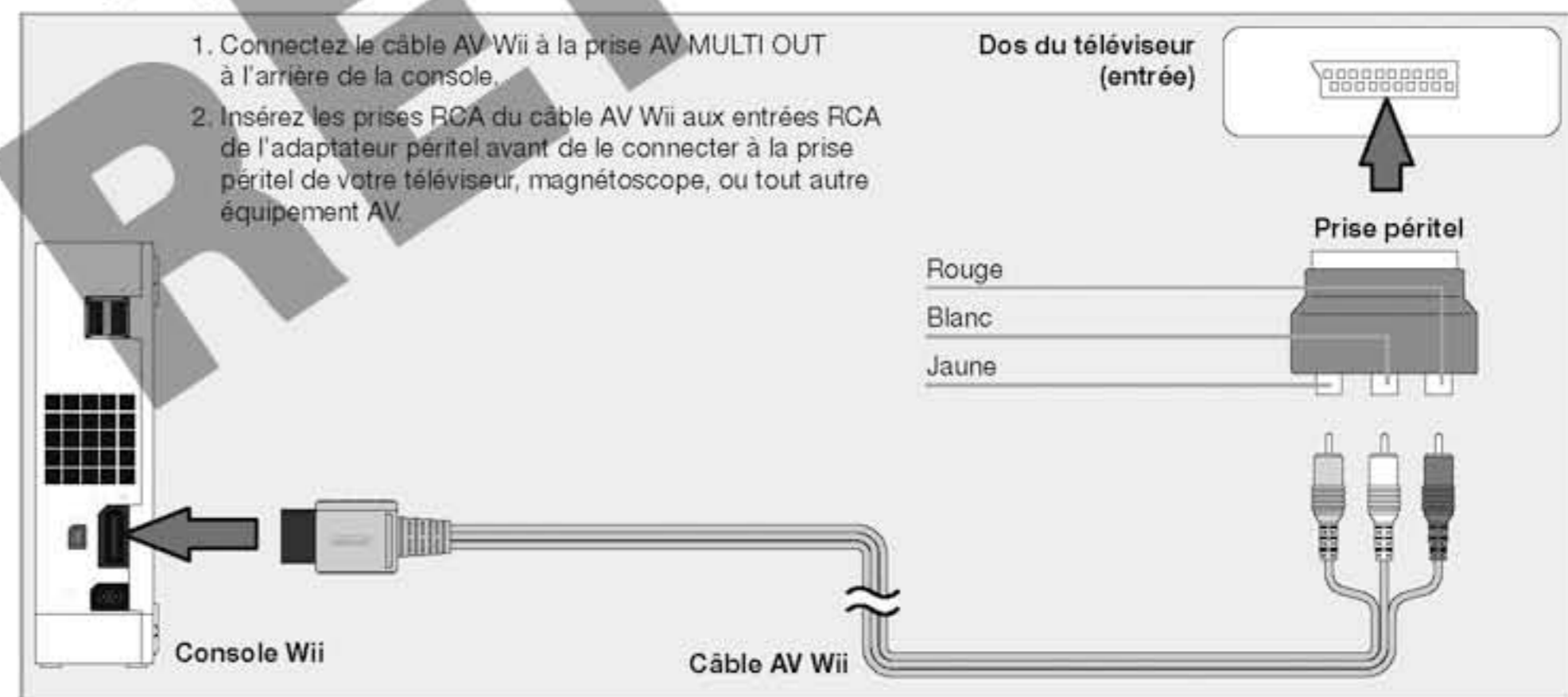

**NOTE :** pour une meilleure qualité vidéo, vous pouvez utiliser un câble composante AV Wii ou un câble RVB Wii (contactez le service consommateurs Nintendo pour savoir où et comment acheter ce produit). Vérifiez que votre téléviseur est compatible avec ces câbles avant d'en acheter un.

#### ■ Câbles vendus séparément

Vous pouvez profiter de vos jeux avec une meilleure qualité vidéo en utilisant un câble en option vendu séparément.

- Téléviseurs avec une entrée vidéo composante : câble composante AV Wii (RVL-011)
- Téléviseurs avec une entrée RVB : câble RVB Wii (RVL-013)

#### ■ Précautions d'utilisation des câbles AV

Les câbles suivants ne peuvent pas être utilisés.

- Câble stéréo AV Nintendo GameCube (SNSP-008)
- Câble RVB Nintendo GameCube (DOL-013(EUR))



## Paramètres du téléviseur et audio/vidéo

Après avoir suivi toutes les étapes de la procédure d'installation et une fois que vous êtes prêt à utiliser la console Wii, vous devez sélectionner le canal approprié sur votre téléviseur, magnétoscope et/ou équipement AV.

1. Allumez votre téléviseur et tout équipement AV connecté à votre installation avant d'allumer votre console.
2. Sélectionnez le bon canal sur votre téléviseur (voir "Informations sur la sélection de l'entrée" ci-dessous).
3. Le **menu Wii** doit apparaître sur votre écran de télévision. Référez-vous au mode d'emploi Wii – Chaînes et paramètres pour plus d'informations sur ce menu.

Si le **menu Wii** n'apparaît pas, vérifiez que vos branchements sont corrects et consultez la partie "En cas de problèmes" pages 119–121.

### ■ Informations sur la sélection de l'entrée

Les fabricants de téléviseurs et de magnétoscopes utilisent différents noms et différents emplacements pour le sélecteur d'entrée. Les noms les plus couramment utilisés sont : "input", "select", "input select", "line", "line in", "source", "in", "EXT." et "AUX". Consultez le mode d'emploi de votre téléviseur ou de votre magnétoscope pour plus de détails.

**NOTE :** la sélection d'entrée vous permet de passer d'une entrée à l'autre sur votre téléviseur ou magnétoscope. Habituellement, le choix se fait entre les canaux et les entrées audio/vidéo.

Trouvez le sélecteur d'entrée pour l'élément connecté au câble AV Wii (TV ou magnétoscope). Les commandes les plus fréquentes sont :

- Un bouton sur la façade du téléviseur ou du magnétoscope.
- Un bouton sur la télécommande.
- Un canal élevé ou bas (92, 99, 00 ou 02 par exemple) sur le téléviseur ou le magnétoscope.
- Une sélection dans un menu à l'écran.

### ⚠ ATTENTION – DOMMAGES A L'ECRAN DU TELEVISEUR

Certains téléviseurs peuvent être endommagés par l'affichage d'images fixes qui risquent de rester "gravées" sur l'écran. Jouer à des jeux vidéo avec des images ou des formes fixes, ou laisser le jeu en attente ou en pause peut conduire à ce type de dommages. Pour remédier à ce problème, activez la fonction d'économiseur d'écran intégrée à la console Wii (voir la partie "Paramètres Wii et gestion des données/Economiseur d'écran" du mode d'emploi Wii – Chaînes et paramètres séparé).

**NOTE :** la fonction d'économiseur d'écran ne fonctionne pas avec les logiciels Nintendo GameCube ou certains logiciels Wii. Pour éviter d'endommager votre écran à cause de pauses prolongées, nous vous recommandons de mettre le jeu en pause et d'éteindre votre téléviseur jusqu'à ce que vous recommenciez à jouer. Votre téléviseur possède peut-être également une fonction d'économiseur d'écran qui risquerait de baisser encore plus la luminosité de votre écran ou de l'obscurcir totalement. Veuillez suivre les recommandations du fabricant de votre téléviseur pour éviter de l'endommager.

Avant d'utiliser votre console Wii, et spécialement avec des projecteurs et rétroprojecteurs ou des écrans plasma, consultez le mode d'emploi de votre appareil pour vous assurer que l'utilisation de jeux vidéo ne risque pas de l'endommager.

En cas de doute, contactez le fabricant de votre appareil. Nintendo et ses licenciés ne peuvent en aucun cas être tenus responsables des dommages causés à votre appareil.

## Installation du capteur Wii

### ■ Connecter le capteur à la console



Branchez la prise du capteur au connecteur situé à l'arrière de la console.

### ■ Placer le capteur

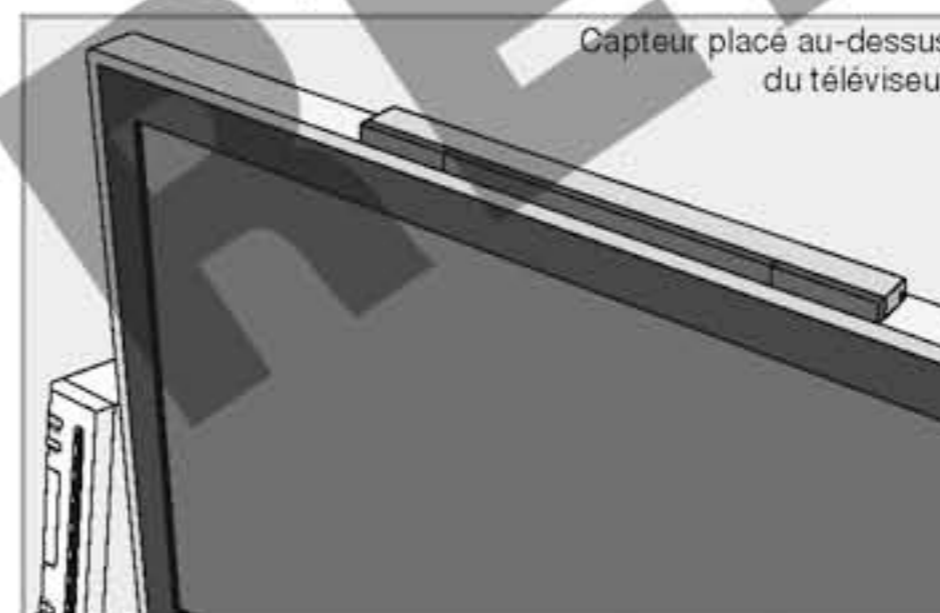

Capteur placé au-dessus du téléviseur

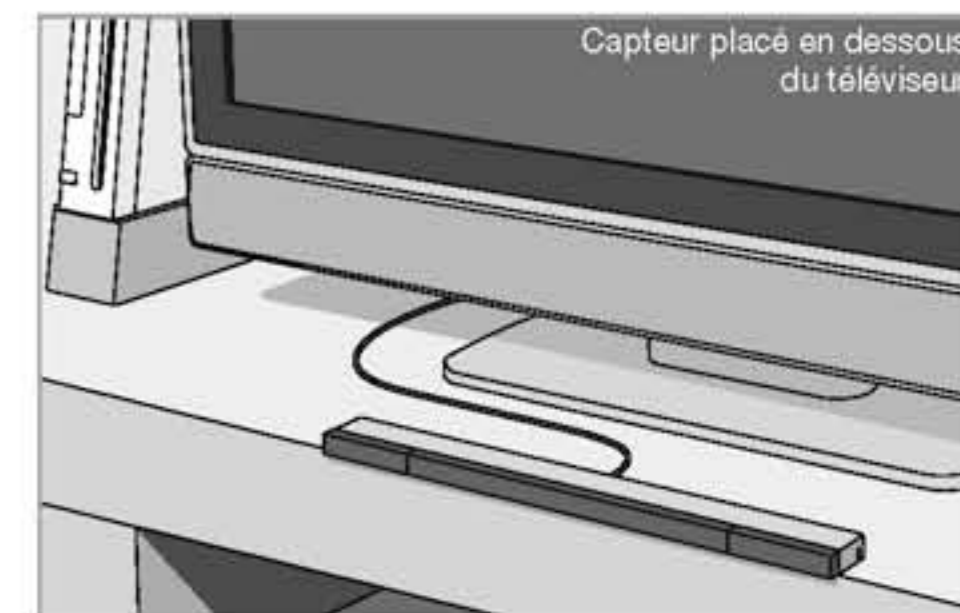

Capteur placé en dessous du téléviseur

Le capteur peut être placé au-dessus ou en dessous du téléviseur. Voir page suivante pour placer le capteur au-dessus ou en dessous du téléviseur.

### ⚠ AVERTISSEMENT – ELEMENTS DANGEREUX POUR LES ENFANTS

Ne convient pas aux enfants de moins de 36 mois – risque d'étouffement. Les adhésifs pour le capteur Wii et les films de protection du capteur, du support du capteur et des adhésifs sont des petits éléments qui peuvent être avalés.



### ■ Placer le capteur Wii au-dessus du téléviseur

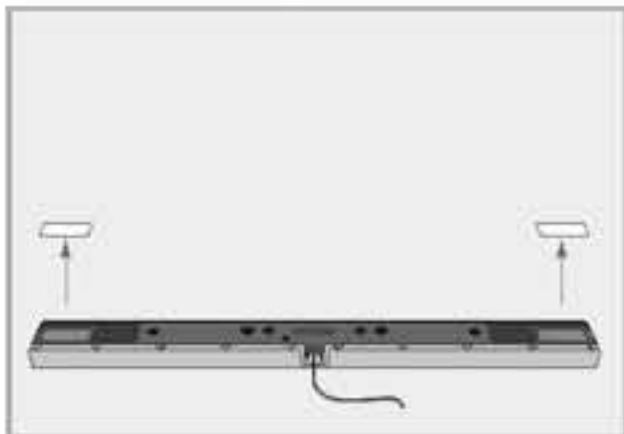

1. Retirez les films de protection des adhésifs situés sous le capteur.

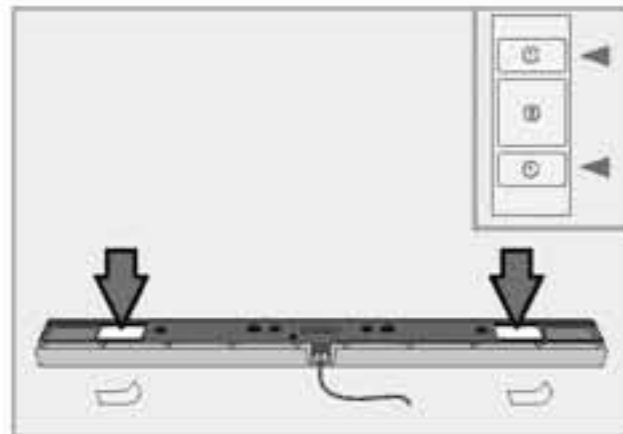

2. Pour plus de stabilité, vous pouvez utiliser les adhésifs fournis.

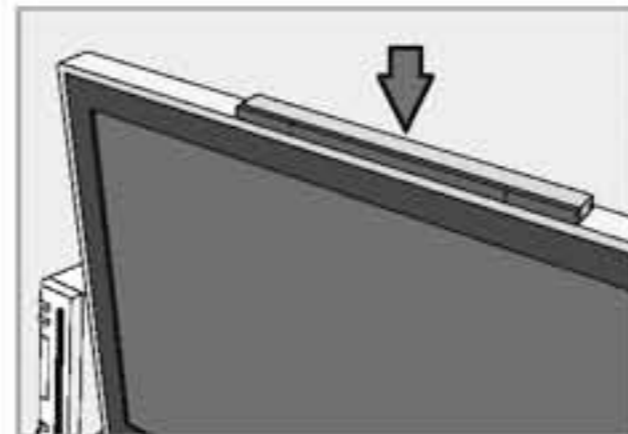

3. Placez le capteur sur le dessus du téléviseur.

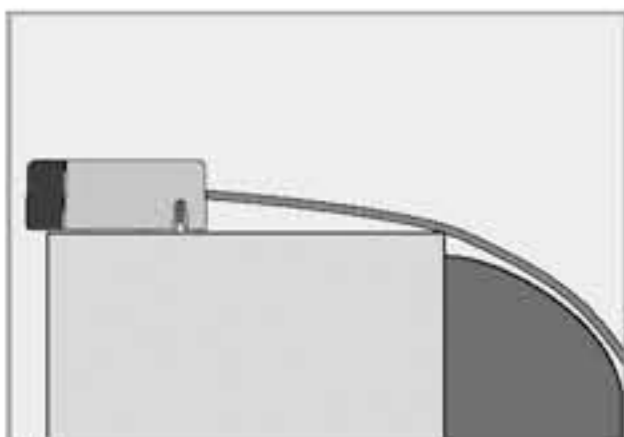

L'avant du capteur doit être aligné avec l'avant du téléviseur.



Le centre du capteur doit être aligné avec le centre du téléviseur.

### ■ Placer le capteur Wii en dessous du téléviseur



1. Retirez les films de protection des adhésifs situés sous le capteur.

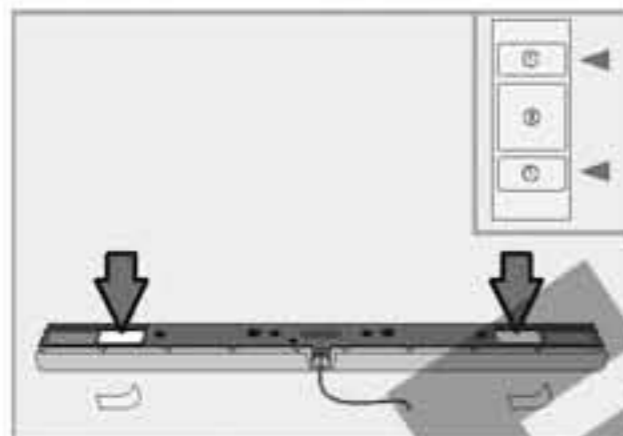

2. Pour plus de stabilité, vous pouvez utiliser les adhésifs fournis.

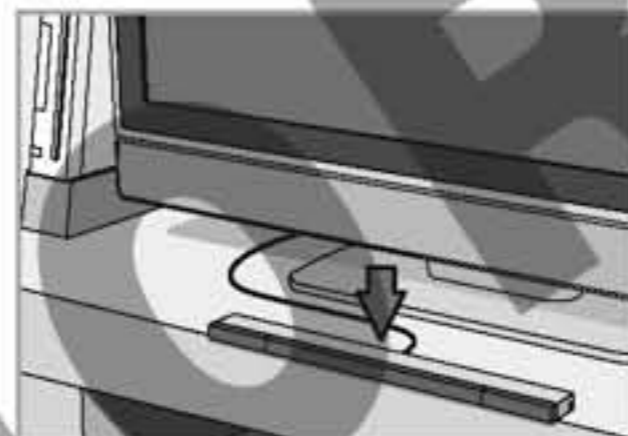

3. Placez le capteur à l'avant du meuble où est posé le téléviseur. Ne placez pas le capteur sous la surface où repose le téléviseur (par exemple sur une étagère sous le téléviseur).

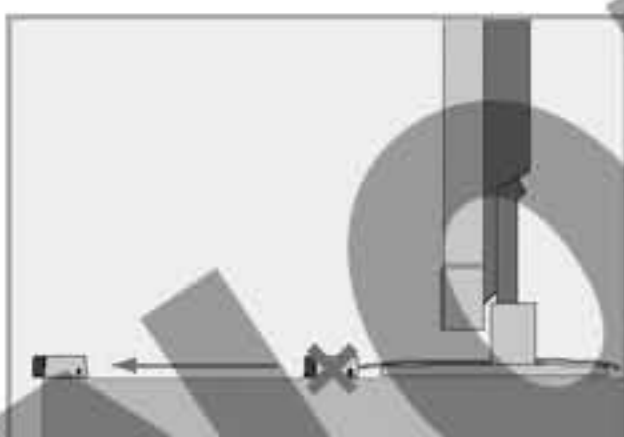

L'avant du capteur doit être aligné avec le coin du meuble où repose le téléviseur.



Le centre du capteur doit être aligné avec le centre du téléviseur.

### ■ Utiliser le support du capteur

La communication entre le capteur et la télécommande Wii Plus peut dans certains cas être améliorée en plaçant le capteur sur son support. Par exemple si votre téléviseur est placé sur le sol.

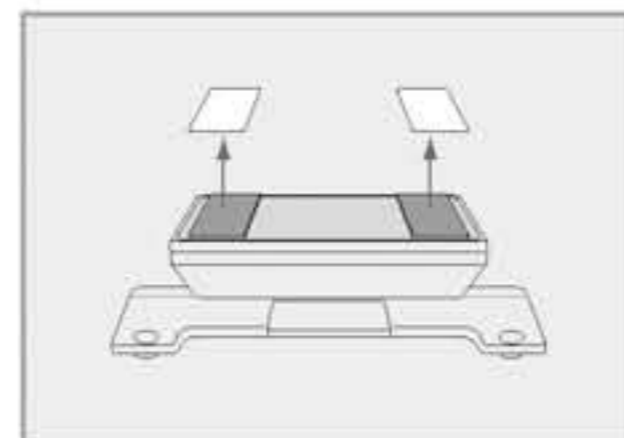

1. Retirez les films de protection des adhésifs situés sous le support.

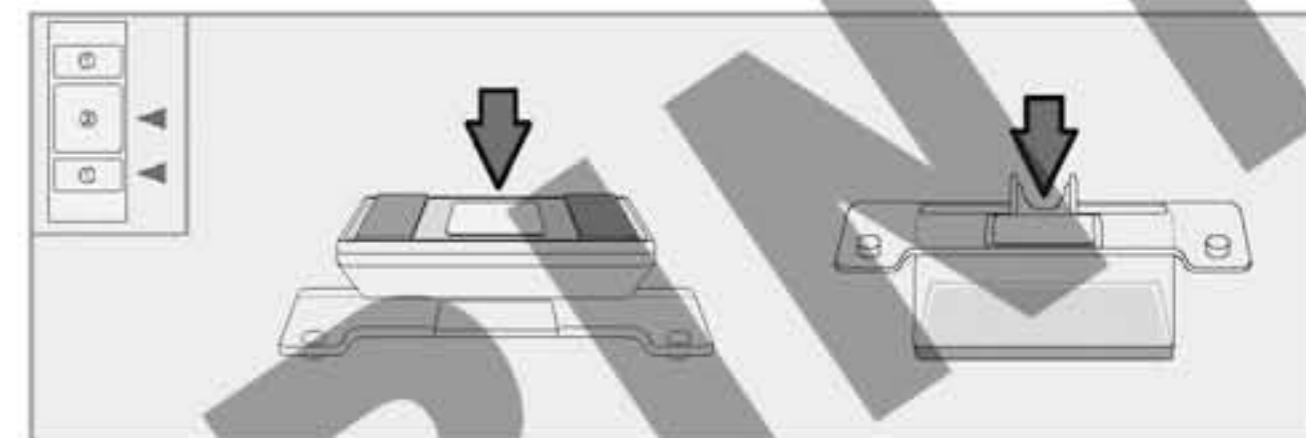

2. Pour plus de stabilité, vous pouvez utiliser les adhésifs fournis. Ils peuvent être placés au-dessus et en dessous du support.

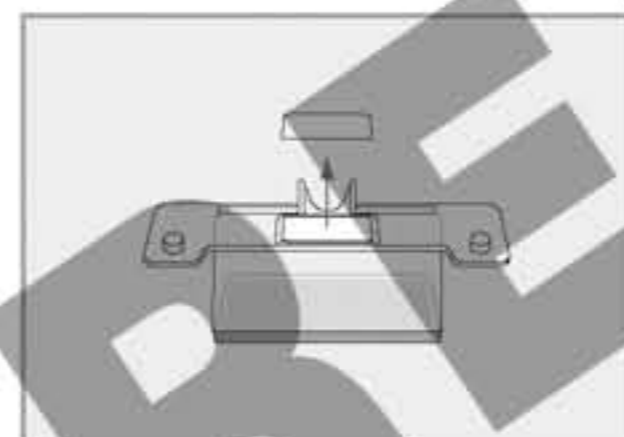

3. Si vous utilisez l'adhésif supplémentaire, retirez le film de protection de la pièce sur le dessus du support.

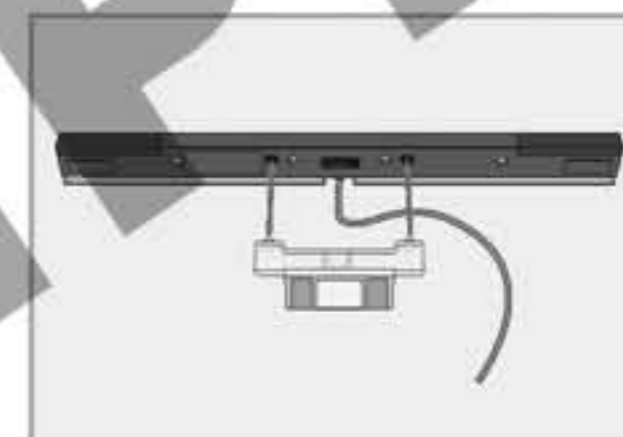

4. Attachez le support au capteur, en alignant les petites bosses du support avec les trous situés sous le capteur.

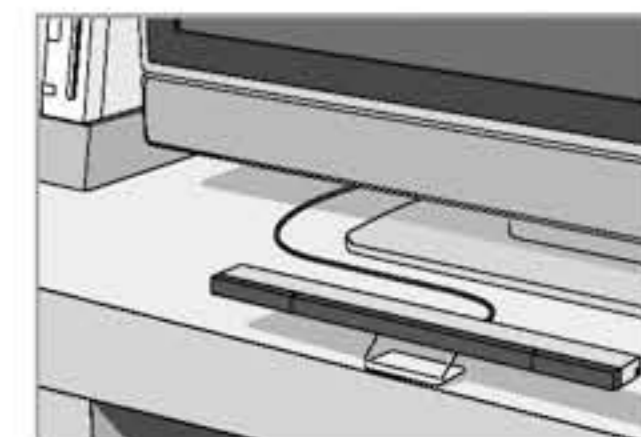

5. Placez le support sur :

- le devant de la surface où repose le téléviseur, ou
- le dessus du téléviseur.

Ne placez pas le capteur sous la surface où repose le téléviseur (par exemple sur une étagère sous le téléviseur).

### Vérifiez que :

- le centre du capteur est aligné avec le centre de l'écran ;
- l'avant du capteur est aligné avec l'avant du téléviseur, ou avec le coin de la surface où repose le téléviseur.



### ■ Position du capteur

Si nécessaire, le câble du capteur peut être passé dans une gouttière située sous le capteur pour l'orienter vers la gauche ou la droite.

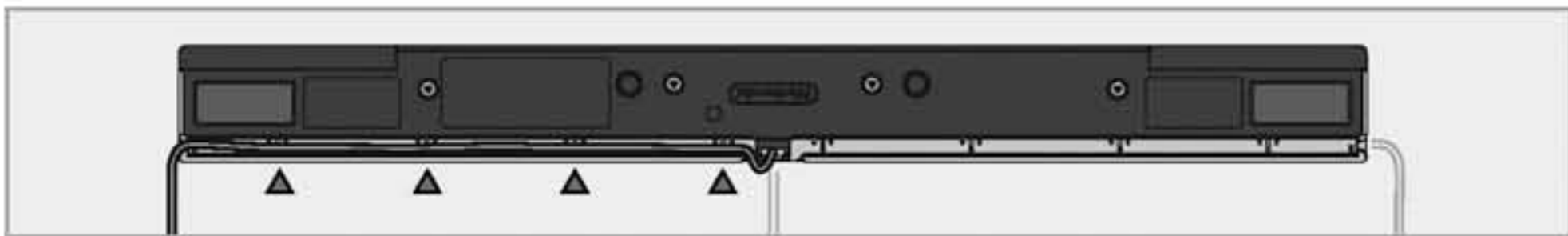

### Suivez les recommandations suivantes pour utiliser la console Wii dans les meilleures conditions

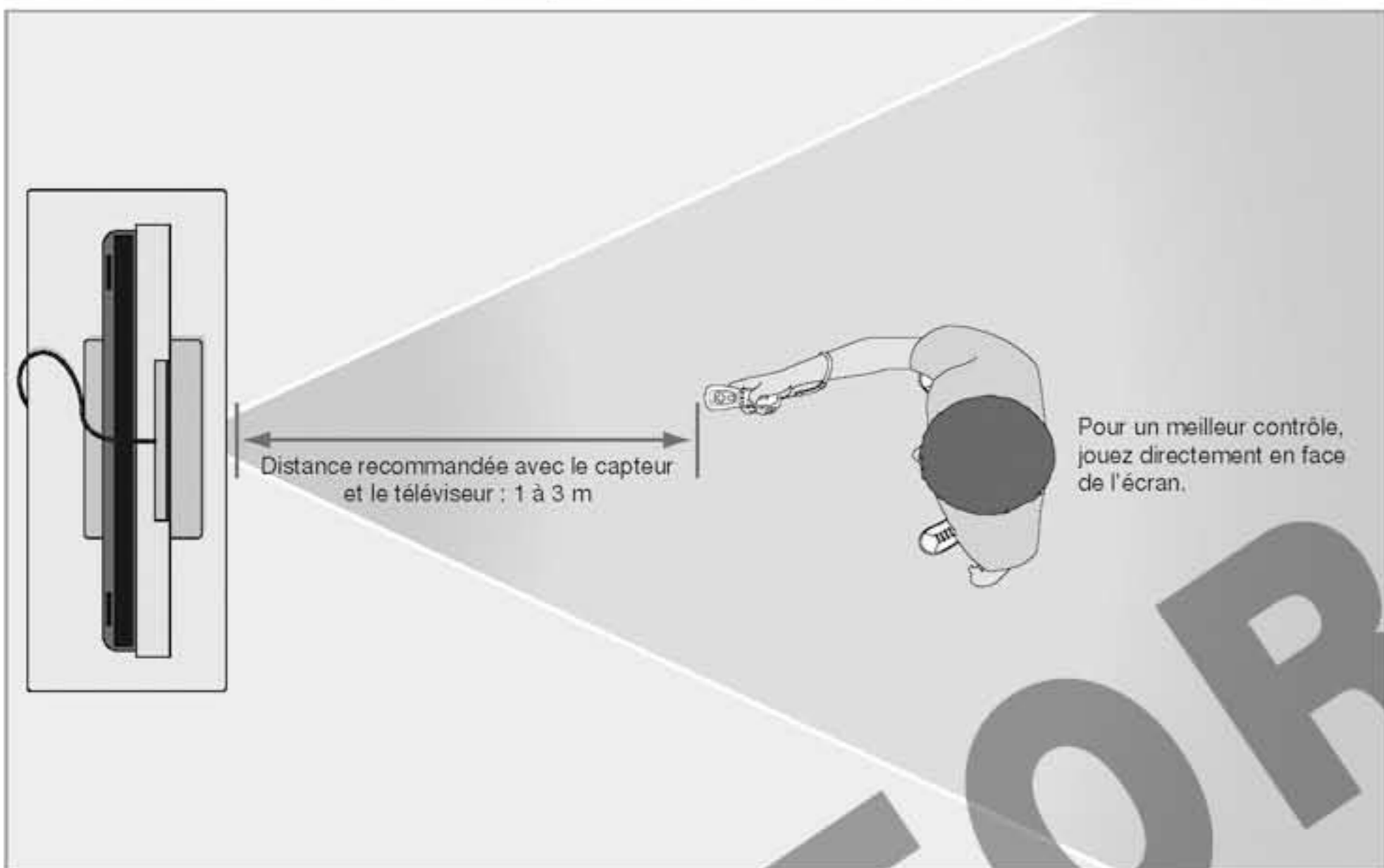

### ⚠ ATTENTION – ESPACE NECESSAIRE

Assurez-vous de toujours avoir suffisamment d'espace libre autour de vous lorsque vous jouez. Pour réduire le risque de blessures ou de dégâts, tenez-vous à l'écart des personnes et des objets pendant vos parties.

### Suivez les indications suivantes pour utiliser correctement la télécommande Wii Plus :

- Evitez de bloquer le signal entre la télécommande Wii Plus, le capteur et la console avec des objets.
- Tenez-vous à bonne distance du capteur et du téléviseur. La distance optimale se situe entre 1 et 3 m.
- Evitez les sources lumineuses trop vives, y compris la lumière du soleil, devant ou derrière le téléviseur, réfléchissant la lumière vers la télécommande Wii Plus ou se reflétant sur l'écran du téléviseur.
- Ne placez pas le capteur près de surfaces réfléchissantes.
- Eloignez-vous des sources de lumière infrarouge, tels que les chauffages électriques, au propane ou au kérosène, les flammes des cheminées ou des bougies, et les poêles ou toutes autres sources de chaleur.

Veillez lire les pages suivantes sur l'utilisation de la télécommande Wii Plus, du Nunchuk et des manettes Nintendo GameCube avant d'utiliser la console Wii.

### Bloc d'alimentation Wii

1. Connectez la prise CC du bloc d'alimentation Wii à la prise d'alimentation CC située à l'arrière de la console.
2. Branchez la prise CA du bloc d'alimentation Wii dans une prise murale.

**ATTENTION :** pour réduire le risque de choc électrique, insérez correctement les fiches de la prise dans la prise murale.

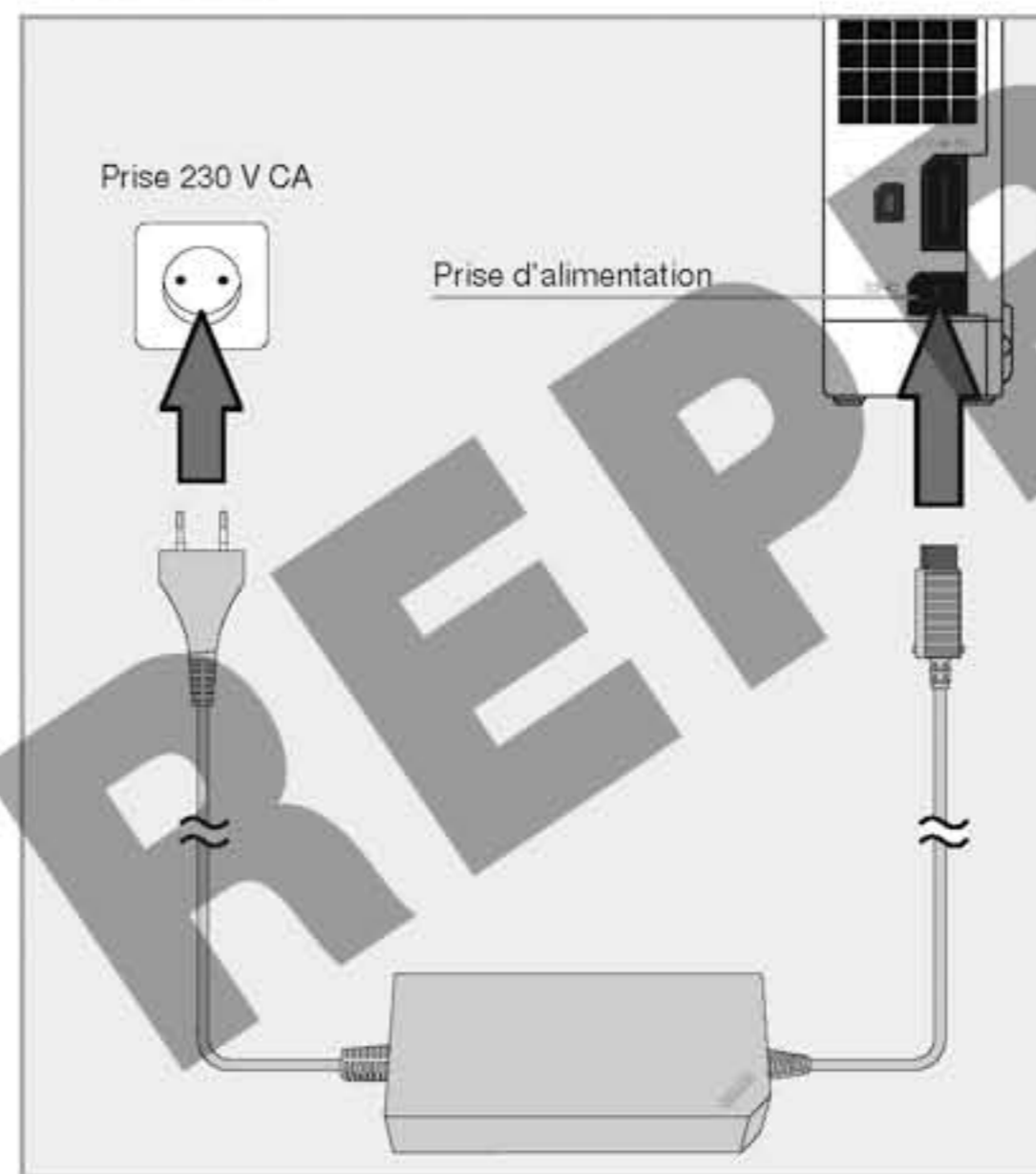

**ATTENTION :** les adaptateurs électriques et blocs d'alimentation ne sont pas des jouets. Toute utilisation de ces produits par des enfants doit impérativement se faire sous la surveillance d'un parent ou tuteur légal.

### Nettoyage de la console Wii

Veillez lire et suivre les consignes suivantes lorsque vous nettoyez la console Wii.

- N'utilisez ni alcool, ni solvant, ni diluant pour nettoyer la surface de votre console. Vous risquez de l'endommager ou de la déformer.
- Si la console Wii (ou un accessoire) est sale, nettoyez-la avec un chiffon doux. Si vous possédez une console Wii noire, utilisez toujours le chiffon de nettoyage fourni (RVL-034).
- Avant de nettoyer votre console Wii, assurez-vous qu'aucun disque Wii n'est inséré dans la fente de chargement et que la console est éteinte.
- Si l'étui pour télécommande Wii est sale, nettoyez-le avec un chiffon doux et légèrement humide. Diluez un détergent non corrosif dans de l'eau. Vérifiez que l'étui a complètement séché avant de le réutiliser.



### Préparation de la télécommande Wii Plus

La télécommande Wii Plus est fournie équipée de l'étui pour télécommande Wii.

Nintendo vous recommande de laisser l'étui en place pour éviter d'endommager la télécommande Wii Plus et les objets alentour ou de blesser des personnes dans le cas où vous la lâcheriez.

La télécommande Wii Plus utilise des piles AA. Nintendo vous recommande d'utiliser des piles alcalines de qualité pour de meilleures performances et une plus grande longévité.

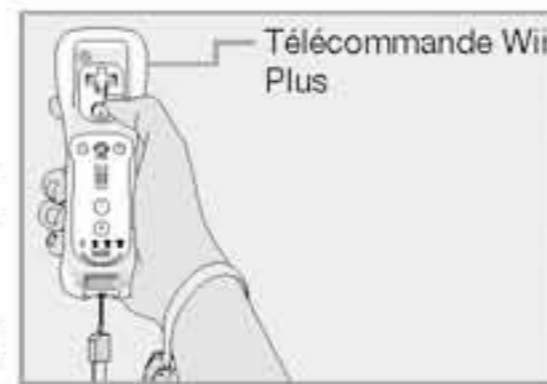

#### ⚠ AVERTISSEMENT – UTILISATION DES PILES

LE NON-RESPECT DES CONSIGNES SUIVANTES PEUT CONDUIRE A UNE COMBUSTION OU A UNE FUITE DU CONTENU DES PILES POUVANT CAUSER DES BLESSURES CORPORELLES ET/OU DES DOMMAGES A VOTRE TELECOMMANDE Wii PLUS. SI UNE PILE OU DU LIQUIDE PROVENANT D'UNE PILE EST INGERE ACCIDENTELLEMENT, CONSULTEZ UN MEDECIN IMMEDIATEMENT. SI DU LIQUIDE PROVENANT D'UNE PILE ENTRE EN CONTACT AVEC VOS YEUX, RINCEZ-LES ABONDAMMENT AVEC DE L'EAU ET CONSULTEZ UN MEDECIN CAR VOUS RISQUEZ LA CECITE OU D'ETRE BLESSE. SI LE LIQUIDE QUI SORT DE LA PILE ENTRE EN CONTACT AVEC VOTRE CORPS OU VOS MAINS, LAVEZ-VOUS MINUTIEUSEMENT AVEC DE L'EAU ET DU SAVON. SI LE LIQUIDE QUI SORT DE LA PILE ENTRE EN CONTACT AVEC VOTRE TELECOMMANDE Wii PLUS, ESSUYEZ-LA MINUTIEUSEMENT EN EVITANT TOUT CONTACT DIRECT AVEC VOS MAINS. CONTACTEZ LE FABRICANT DES PILES POUR PLUS D'INFORMATIONS.

1. Nintendo vous recommande d'utiliser des piles alcalines de qualité avec la télécommande Wii Plus. Il est également possible d'utiliser des piles rechargeables au nickel métal hydride (NIMH). Suivez les recommandations du fabricant pour une utilisation correcte et en toute sécurité, le non-respect de ces consignes pourrait endommager la télécommande Wii Plus et annuler la garantie.
2. Ne mélangez pas les piles neuves et les piles usagées (remplacez toutes les piles en même temps).
3. Ne placez pas les piles à l'envers (les bornes positives (+) et négatives (-) doivent être orientées dans la bonne direction). Placez d'abord la borne négative. Les bornes ne doivent pas être court-circuitées.
4. Ne laissez pas de piles vides dans la télécommande Wii Plus.
5. N'utilisez pas de piles de types différents et de marques différentes. N'utilisez que des piles du type recommandé ou leur équivalent.
6. Ne laissez pas de piles dans la télécommande Wii Plus pendant une période d'inutilisation prolongée.
7. Ne laissez pas la télécommande Wii Plus allumée si les piles sont presque vides. Eteignez toujours la télécommande Wii Plus après l'avoir utilisée. Retirez les piles vides de la télécommande Wii Plus.
8. N'exposez pas les piles à des températures excessives et ne les mettez pas au feu.
9. N'utilisez aucune pile dont la protection en plastique a été endommagée.
10. **NOTE GENERALE :** si vous utilisez des piles rechargeables au nickel métal hydride, elles doivent être retirées de la télécommande Wii Plus avant d'être rechargées. Leur recharge doit être effectuée sous la surveillance d'un adulte.
11. Les piles non-rechargeables ne doivent pas être rechargées.
12. Si vous souhaitez vous débarrasser de la télécommande Wii Plus, les piles doivent être retirées. Pour savoir comment jeter les piles AA, veuillez vous référer au paragraphe ci-dessous.

### ■ Comment jeter les piles

- Jeter les piles bouton au lithium avec les ordures ménagères peut nuire à l'environnement. Lorsque vous jetez la pile bouton au lithium, conformez-vous à la réglementation locale appropriée.
- Conformément à la directive relative aux piles et accumulateurs ainsi qu'aux déchets de piles et d'accumulateurs (2006/66/EC), des programmes de collecte des piles et de recyclage devraient être mis en place dans tous les pays membres de l'Union européenne avant le 26 septembre 2008. Si ce programme est déjà en place dans votre pays, vous ne devez pas jeter de pile bouton au lithium dans vos ordures ménagères. Pour des informations sur la manière de jeter des piles, contactez les autorités locales en charge de la collecte des déchets.

#### ⚠ AVERTISSEMENT

Ne convient pas aux enfants de moins de 36 mois – risque d'étouffement. La dragonne peut s'enrouler autour du cou.

### ■ Installation des piles

1. Tirez l'étui pour télécommande Wii vers la base de la télécommande Wii Plus et passez la dragonne pour télécommande Wii hors du trou en bas de l'étui.



2. Dégagez suffisamment l'étui de façon à ce que le couvercle des piles soit entièrement visible, puis retirez le couvercle.

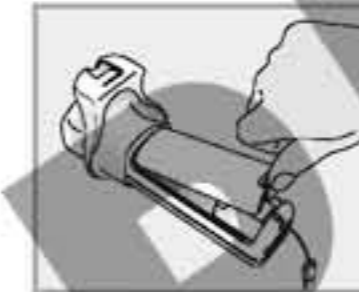

3. Insérez les piles dans l'emplacement prévu à cet effet. Insérez d'abord les bornes négatives (-) lorsque vous placez des piles neuves, et retirez-les en commençant par la borne positive (+).



4. Remplacez le couvercle des piles, passez la dragonne pour télécommande Wii par le trou se trouvant à l'arrière de l'étui et remplacez l'étui sur le bas de la télécommande Wii Plus.



5. Si vous retirez l'étui pour télécommande Wii de la télécommande Wii Plus, assurez-vous, lorsque vous le remettez en place, de glisser la partie supérieure de la télécommande Wii Plus dans le grand trou à l'avant de l'étui. Assurez-vous de la glisser complètement dans l'étui.

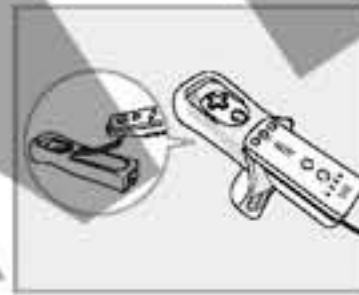

6. Passez la dragonne pour télécommande Wii par le trou se trouvant à l'arrière de l'étui, comme indiqué à l'étape 4.

7. Insérez la protection du connecteur dans le connecteur d'extension externe se trouvant en bas de la télécommande Wii Plus.



#### ⚠ ATTENTION – UTILISATION DE LA DRAGONNE

Tenez toujours fermement la télécommande Wii Plus et le Nunchuk (si vous devez l'utiliser). Veuillez toujours utiliser la dragonne avec la télécommande Wii Plus pour éviter de la laisser tomber, de l'endommager et de heurter les objets aux alentours ou de blesser des personnes. Tenez-vous suffisamment loin des autres personnes et des objets lorsque vous utilisez des jeux Wii. Si vos mains deviennent moites ou humides, arrêtez de jouer et séchez-les avant de recommencer à jouer. La télécommande Wii Plus réagit aux mouvements faibles, il n'est pas nécessaire de faire des mouvements amples ou de bouger avec trop de force.

#### UTILISEZ TOUJOURS LA DRAGONNE LORSQUE VOUS JOUEZ AVEC LA TELECOMMANDE Wii PLUS.

- Assurez-vous que tous les joueurs utilisent la dragonne et que les guides sont correctement ajustés.
- Lorsque plusieurs joueurs utilisent la même télécommande Wii Plus, assurez-vous que chacun d'eux ajuste la dragonne correctement.
- Attacher la dragonne permet d'éviter que la télécommande Wii Plus ne soit projetée ou ne tombe si vous la lâchez accidentellement pendant une partie.

#### TENEZ LA TELECOMMANDE Wii PLUS FERMEMENT (ET LE NUNCHUK S'IL EST UTILISE), NE LA LACHEZ PAS ET N'EFFECTUEZ PAS DE MOUVEMENTS EXCESSIFS LORSQUE VOUS JOUEZ.

- Même lorsque vous portez la dragonne, ne lâchez jamais la télécommande Wii Plus lorsque vous jouez.
- Si vous l'utilisez, ne lâchez JAMAIS le Nunchuk et ne le laissez pas pendre.
- Suivez les instructions à l'écran pour savoir comment lancer ou utiliser des objets, comme par exemple des balles ou des épées. Ce type d'action s'effectue normalement en relâchant ou en appuyant sur un bouton de la télécommande Wii Plus. Vous ne devez JAMAIS lâcher la télécommande Wii Plus pour effectuer une action du jeu.



- Si vos mains deviennent moites ou humides pour n'importe quelle raison, arrêtez de jouer et séchez-les avant de recommencer à jouer.
- La télécommande Wii Plus réagit aux mouvements faibles, il n'est pas nécessaire de faire des mouvements amples ou de bouger avec trop de force. Nous recommandons donc d'éviter tout mouvement excessivement ample, rapide ou vigoureux qui pourrait vous faire lâcher la télécommande Wii Plus et casser la dragonne. Si cela se produit, vous risquez de blesser les personnes alentour et de casser la télécommande Wii Plus ou d'autres objets.

#### **Laissez suffisamment d'espace libre autour de vous lorsque vous jouez.**

- Vous tenterez probablement de vous déplacer pendant vos parties, assurez-vous de jouer suffisamment loin des meubles, des objets ou des autres personnes pour éviter de les toucher accidentellement.
- Assurez-vous qu'aucun objet que vous pourriez toucher en sautant ou en levant vos bras ne se trouve au-dessus de vous (par exemple un lustre). De tels mouvements sont inutiles, la télécommande Wii Plus réagit aux mouvements faibles. Faites tout particulièrement attention si vos plafonds sont bas.
- Tenez-vous à au moins 1 mètre du téléviseur lorsque vous utilisez la télécommande Wii Plus.

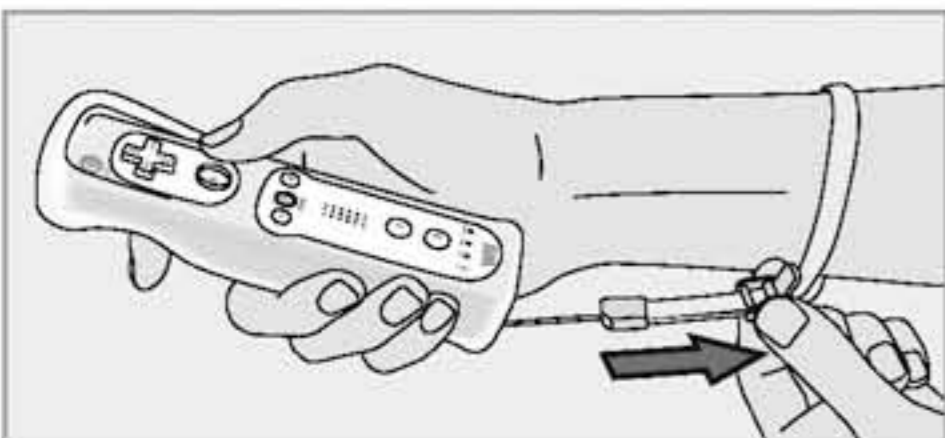

1. Ouvrez le levier du guide et passez votre main dans la dragonne pour télécommande Wii. Saisissez fermement la télécommande Wii Plus.
2. Faites glisser le guide de la dragonne pour qu'elle tienne en place sur votre poignet. Ne serrez pas la dragonne plus que nécessaire pour éviter toute gêne. Elle doit seulement être serrée de façon à rester en place. Fermez le levier pour fixer le guide.

#### **Tenir la télécommande Wii Plus**

La façon de tenir et d'utiliser la télécommande Wii Plus varie en fonction des jeux. Vous pouvez avoir à tenir la télécommande Wii Plus d'une ou des deux mains. Lisez le mode d'emploi du jeu que vous utilisez pour plus d'informations sur le type de contrôle requis. Quel que soit le jeu que vous utilisez, ne lâchez jamais la télécommande Wii Plus et utilisez toujours la dragonne.

#### **Différentes utilisations de la télécommande Wii Plus**

- La télécommande Wii Plus peut être utilisée seule, ou en association avec des accessoires Wii. Ces configurations peuvent être aussi bien utilisées par des droitiers que par des gauchers.
- Le type de configuration requis dépend du jeu que vous utilisez. Consultez le mode d'emploi de votre jeu pour des informations spécifiques.

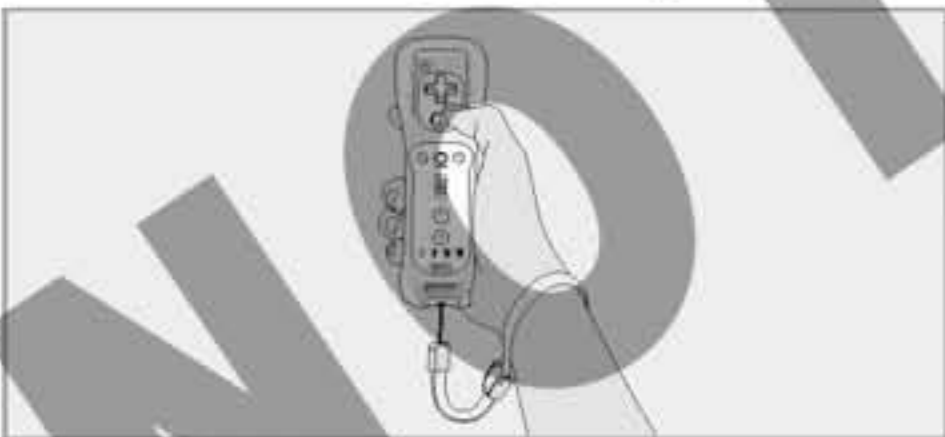

Télécommande Wii Plus – position verticale



Télécommande Wii Plus – position horizontale



Télécommande Wii Plus et Nunchuk



Télécommande Wii Plus et manette classique ou manette classique pro (vendues séparément)

#### **Opérations de base**

##### **Pointer**

Pointez la télécommande Wii Plus à un endroit spécifique de l'écran.

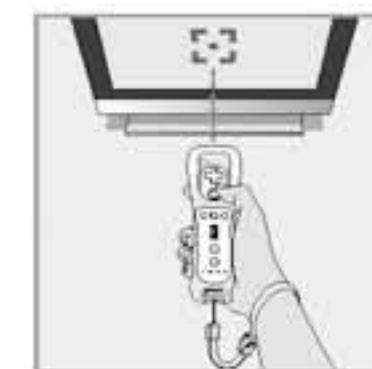

##### **Maintenir ou attraper**

Pointez la télécommande Wii Plus à un endroit spécifique de l'écran en maintenant un bouton enfoncé.



##### **Agiter**

Déplacez la télécommande Wii Plus sur les côtés et d'avant en arrière.



##### **Pousser ou tirer**

Déplacez la télécommande Wii Plus d'avant en arrière en maintenant un bouton enfoncé.

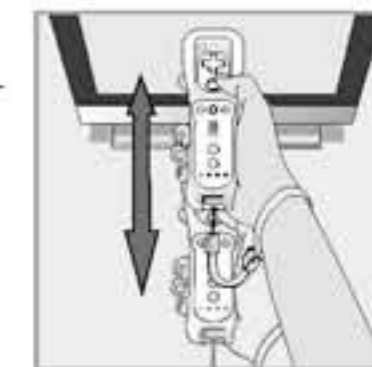

##### **Tourner**

Tournez la télécommande Wii Plus avec une rotation du poignet ou du bras.





La télécommande Wii Plus fournie avec la console Wii a déjà été synchronisée avec celle-ci. La procédure de synchronisation standard doit être utilisée si vous souhaitez ajouter des télécommandes Wii ou télécommandes Wii Plus ou re-synchroniser votre première télécommande Wii Plus. Cette procédure permet à la télécommande Wii ou télécommande Wii Plus de communiquer avec la console.

### Il existe deux modes de synchronisation différents

**Mode standard** – Une fois synchronisée, la télécommande Wii ou télécommande Wii Plus le restera à moins que vous ne modifiez cette configuration en la synchronisant avec une autre console.

**Mode temporaire** – Ce mode vous permet d'utiliser temporairement votre télécommande Wii ou télécommande Wii Plus sur une autre console ou d'utiliser la télécommande Wii ou télécommande Wii Plus d'un ami avec votre console. **Il n'efface pas le mode standard sauvegardé dans la télécommande Wii ou télécommande Wii Plus.** Dans ce mode, la télécommande Wii ou télécommande Wii Plus communique avec la console tant que celle-ci reste allumée. La synchronisation est perdue une fois que la console est éteinte.

- Une console Wii peut être synchronisée avec 16 télécommandes Wii ou télécommandes Wii Plus à la fois ; 10 en **mode standard** et 6 en **mode temporaire**.
- Seule une télécommande Wii ou télécommande Wii Plus en **mode standard** peut éteindre ou allumer la console.

### ■ Synchronisation en mode standard

**NOTE :** assurez-vous que des piles sont insérées dans la télécommande Wii ou télécommande Wii Plus.

1. Retirez le couvercle des piles situé au dos de la télécommande Wii ou télécommande Wii Plus.
2. Ouvrez le couvercle de la carte SD situé à l'avant de la console Wii.
3. Appuyez brièvement sur le bouton Synchro se trouvant sous le couvercle des piles de la télécommande Wii ou télécommande Wii Plus puis relâchez-le. Appuyez ensuite brièvement sur le bouton Synchro se trouvant dans le compartiment du port carte SD, puis relâchez-le.

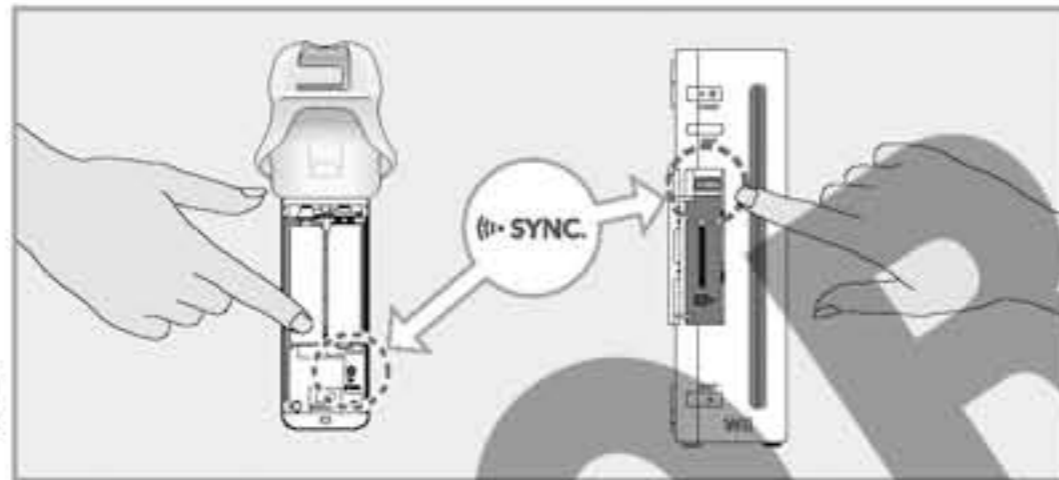

4. Les témoins situés sur la manette clignotent pendant le processus de synchronisation. La connexion est réussie une fois qu'ils arrêtent de clignoter. Le témoin allumé indique le numéro du joueur.

**Cette procédure doit être effectuée à chaque fois que vous ajoutez une télécommande Wii ou télécommande Wii Plus à votre console. L'ordre dans lequel vous synchronisez les manettes sera pris en compte lors de parties en multijoueur. Voir la partie "Synchronisation temporaire" ci-dessous pour des informations vous permettant de modifier temporairement l'ordre des télécommandes Wii ou télécommandes Wii Plus.**

### ■ Synchronisation temporaire

**NOTE :** ce mode vous permet d'annuler temporairement la configuration en **mode standard** de toutes les télécommandes Wii ou télécommandes Wii Plus tant que la console reste allumée. Une fois la console rallumée, les télécommandes Wii ou télécommandes Wii Plus fonctionneront en **mode standard**.

1. Appuyez sur le bouton HOME de la télécommande Wii ou télécommande Wii Plus synchronisée à la console.
2. Sélectionnez PARAMETRES dans le **menu HOME** et choisissez l'option CHANGER L'ORDRE.



3. Appuyez simultanément sur les boutons 1 et 2 sur les télécommandes Wii ou télécommandes Wii Plus dont vous souhaitez modifier l'ordre. **L'ordre dans lequel vous synchronisez les télécommandes Wii ou télécommandes Wii Plus sera pris en compte dans les parties en multijoueur.**



4. Les témoins situés sur la manette clignotent pendant le processus de synchronisation. Maintenez les boutons enfoncés jusqu'à ce que les témoins arrêtent de clignoter, indiquant ainsi que la connexion est réussie.

Pendant la synchronisation d'une télécommande Wii ou télécommande Wii Plus, le nombre de témoins clignotant indique la charge des piles.

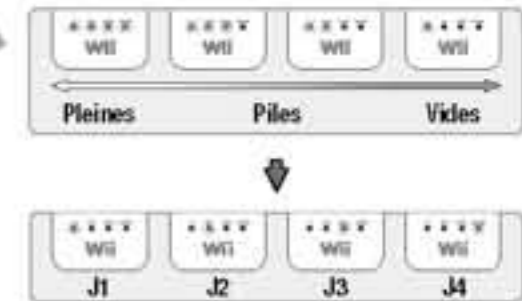

A la fin de la synchronisation, le témoin allumé indique le nombre attribué au joueur.

**NOTE :** comme son nom l'indique, cette **synchronisation est temporaire**, la télécommande Wii ou télécommande Wii Plus perd sa synchronisation dans les cas suivants :

- Si vous éteignez la console en appuyant sur le bouton POWER de la console ou de la télécommande Wii ou télécommande Wii Plus ;
- Si vous démarrez un jeu ou une chaîne ;
- Si vous retournez au **menu Wii** en quittant un jeu ou une chaîne ;
- Si vous sélectionnez REINITIALISATION dans le **menu HOME** ;
- Si vous appuyez sur le bouton RESET à l'avant de la console Wii.

### Directives importantes pour les communications sans fil

- Commencez en vous tenant à environ 1 à 3 mètres du capteur et en ayant installé le capteur correctement.
- Le joueur doit se tenir tant que possible en face de la console Wii (le capteur doit être installé correctement).
- Évitez que des personnes ou des obstacles ne se trouvent entre vous et la console Wii.
- Évitez les interférences créées par d'autres appareils. Si les communications semblent affectées par d'autres appareils (réseau sans fil, four à micro-ondes, appareils sans fil, ordinateurs), déplacez-vous à un autre endroit ou éteignez l'appareil créant les interférences.

**NOTE :** si votre télécommande Wii ou télécommande Wii Plus perd la synchronisation avec la console et que vous n'arrivez plus à les synchroniser, essayez ceci :

1. Éteignez la console Wii en appuyant sur le bouton POWER à l'avant de la console.
2. Débranchez le bloc d'alimentation Wii de la prise pendant 10 secondes, puis rebranchez-le.
3. Allumez la console Wii et essayez de synchroniser la télécommande Wii ou télécommande Wii Plus.



**Préparation du Nunchuk (RVL-004)**

**ATTENTION :** il est important que vous teniez fermement la télécommande Wii Plus et le Nunchuk pour éviter de les lâcher et réduire le risque d'endommager la télécommande Wii Plus, le Nunchuk et les objets alentour ou de blesser des personnes. Utilisez toujours la dragonne et ne laissez jamais pendre le Nunchuk. Tenez-vous suffisamment loin des autres personnes et des objets pour éviter de les heurter lorsque vous utilisez la télécommande Wii Plus et le Nunchuk.

Prenez soin d'installer le Nunchuk comme indiqué. Passez le cordon de la dragonne pour télécommande Wii dans le crochet de la prise Nunchuk pour empêcher la prise Nunchuk de se séparer du connecteur d'extension externe de la télécommande Wii Plus et de heurter des objets ou des personnes.

**⚠ AVERTISSEMENT**

Ne convient pas aux enfants de moins de 36 mois – risque d'étranglement. Le cordon du Nunchuk peut s'enrouler autour du cou.

**■ Connecter le Nunchuk**

1. Faites passer le cordon de la dragonne dans le crochet du connecteur.

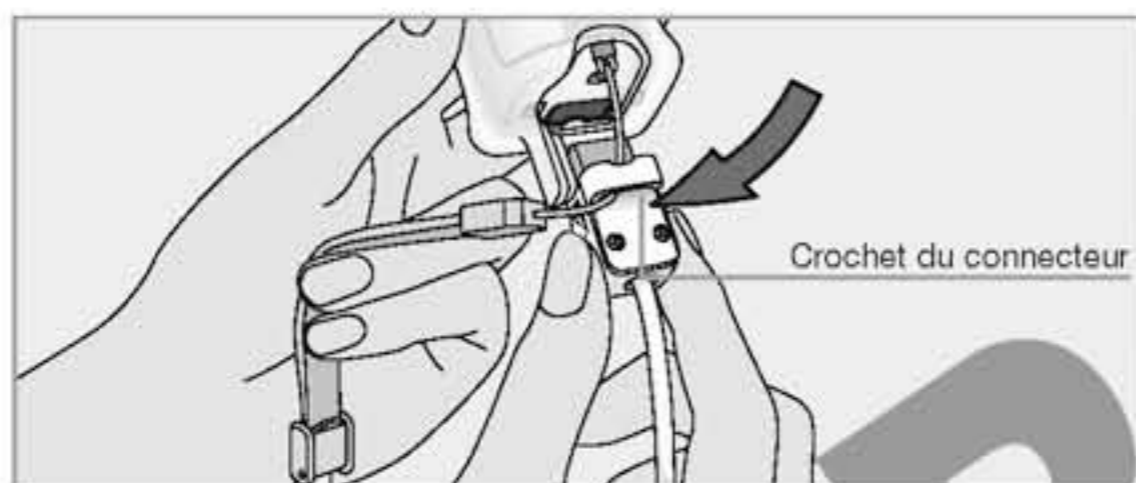

2. Insérez la prise du Nunchuk dans le connecteur d'extension externe situé au bas de la télécommande Wii Plus. Vous devez entendre un clic indiquant que la prise est correctement insérée.

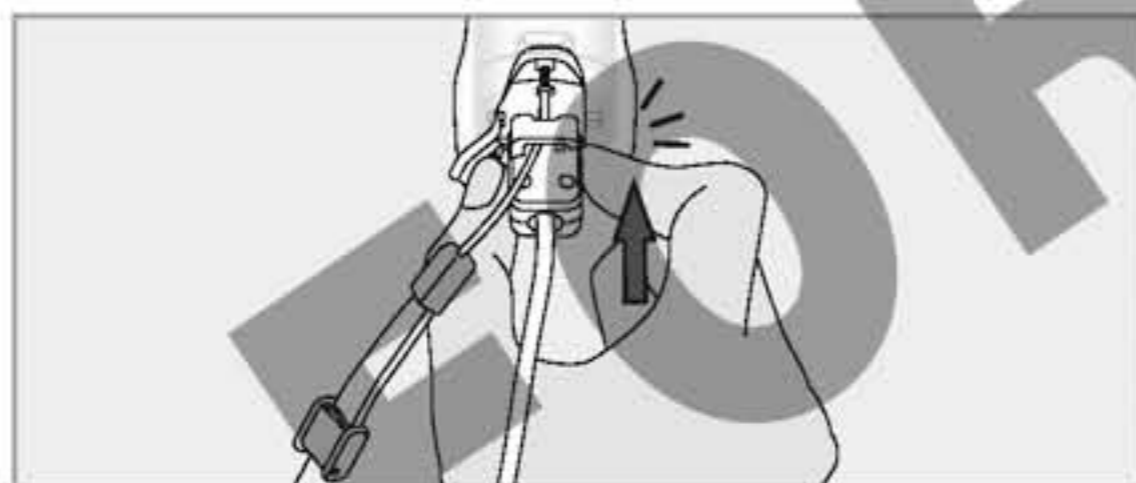

3. Ouvrez le levier du guide, passez votre main dans la dragonne et saisissez fermement la télécommande Wii Plus. Faites glisser le guide de la dragonne pour qu'elle tienne en place sur votre poignet. Ne serrez pas la dragonne plus que nécessaire pour éviter toute gêne. Elle doit seulement être serrée de façon à rester en place. Fermez le levier pour fixer le guide (voir la partie "Utilisation de la dragonne" en page 109).

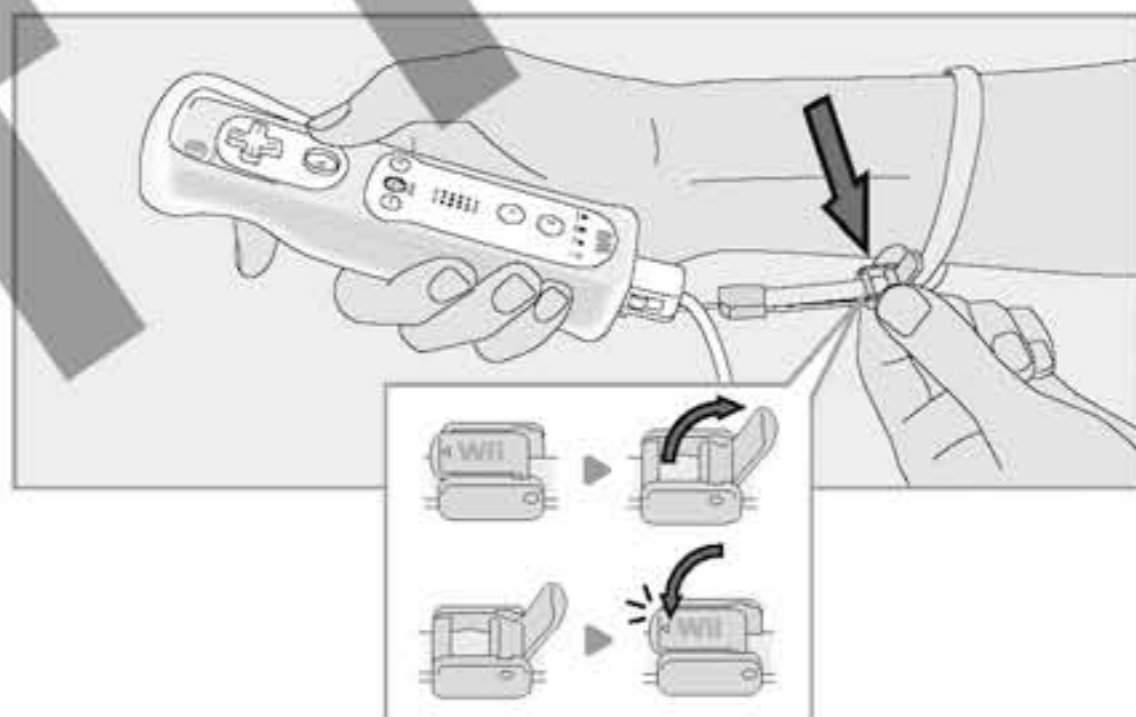
**■ Tenir le Nunchuk et la télécommande Wii Plus (style Nunchuk)**

**NOTE :** faites toujours passer la dragonne dans le crochet du connecteur.

**■ Débrancher le Nunchuk**

Appuyez sur les leviers d'éjection sur les côtés de la prise du Nunchuk et tirez la prise hors du connecteur d'extension externe de la télécommande Wii Plus.

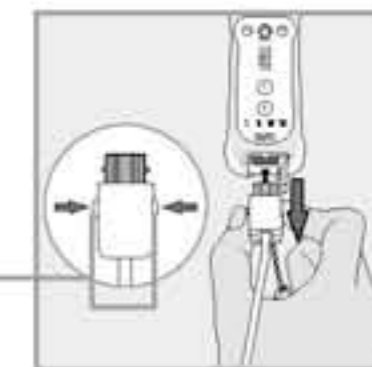
**Leviers d'éjection**

Appuyez sur les leviers pour retirer la prise de la télécommande Wii Plus.

**Utiliser les manettes Nintendo GameCube™****Préparation des manettes Nintendo GameCube**

**NOTE :** lorsque vous jouez avec des manettes Nintendo GameCube avec votre console Wii posée verticalement, utilisez toujours le support du socle pour éviter de renverser la console en tirant sur un câble (voir la partie "Positionnement vertical" en page 100).

Si vous souhaitez jouer avec des manettes Nintendo GameCube avec votre console Wii en position horizontale, le couvercle des manettes doit être retiré pour que la console reste posée bien à plat. Voir page 116 pour savoir comment retirer le couvercle.

**■ Connecter les manettes Nintendo GameCube**

- Branchez les manettes sur les ports manette Nintendo GameCube situés sur le côté de la console.
- Consultez le mode d'emploi du jeu que vous utilisez pour connaître le nombre de manettes requises.

**NOTE :** les manettes Nintendo GameCube ne sont compatibles qu'avec les jeux Nintendo GameCube et certains logiciels Wii. Une manette Nintendo GameCube est nécessaire pour jouer aux jeux Nintendo GameCube.

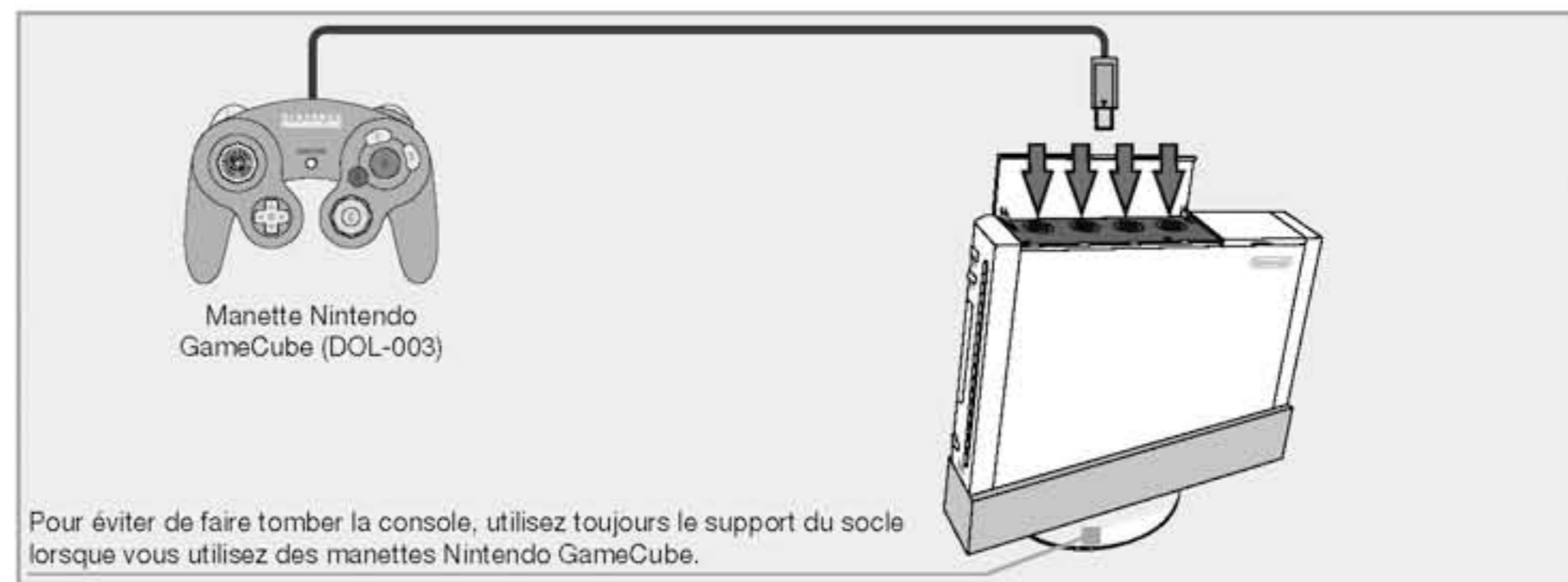

Pour éviter de faire tomber la console, utilisez toujours le support du socle lorsque vous utilisez des manettes Nintendo GameCube.



### ■ Retirer le couvercle des ports manette

Si la console est placée horizontalement et que vous utilisez des manettes Nintendo GameCube, retirez le couvercle des ports manette pour que la console puisse être posée bien à plat.

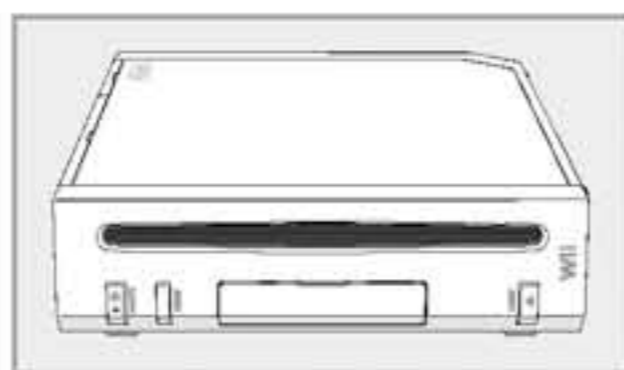

Positionnement horizontal

1. Placez la console dans la position indiquée sur le schéma et appuyez sur les coins du couvercle jusqu'à ce que vous entendiez un clic.

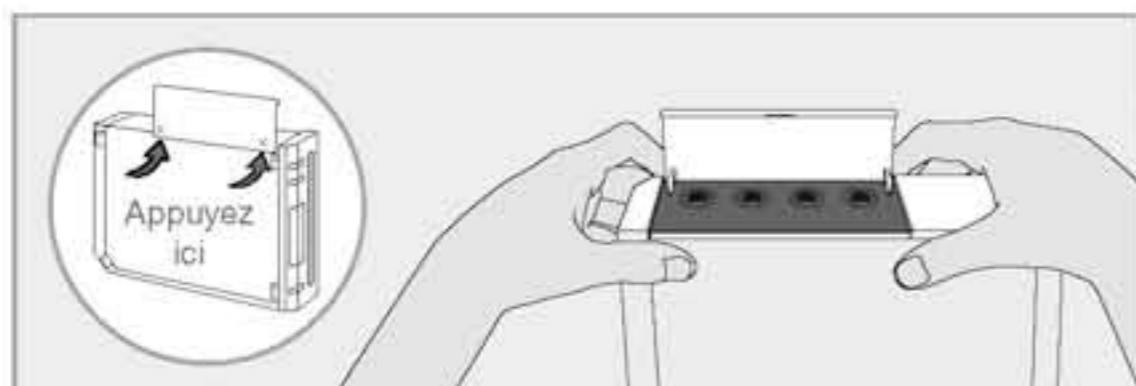

2. Retirez le couvercle en le tirant hors de la console.

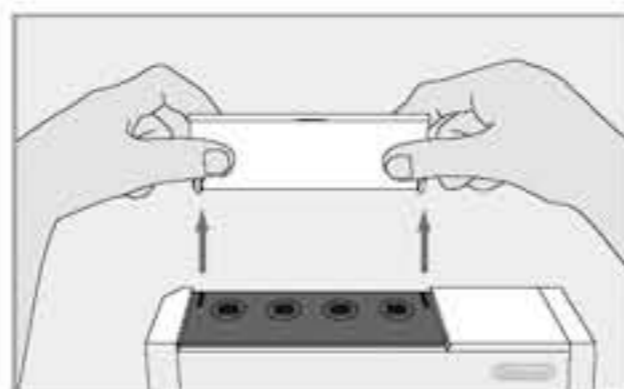

3. Le couvercle peut être remis en place en enfonçant les charnières dans la console jusqu'à ce que vous entendiez un clic.

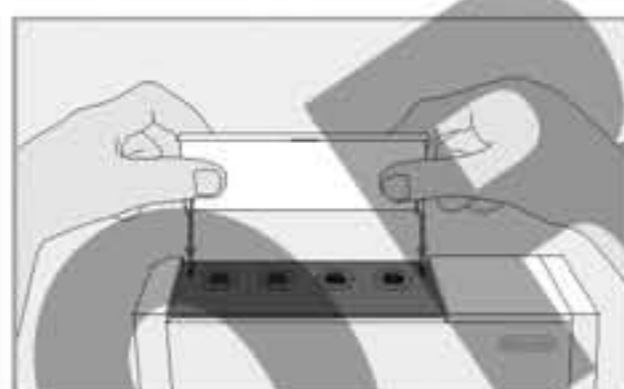

**NOTE :** le couvercle des Slots Memory Card (carte mémoire) Nintendo GameCube peut être enlevé en suivant la même procédure, et doit être retiré si vous souhaitez utiliser des Memory Cards (cartes mémoire) Nintendo GameCube (DOL-008, DOL-014) lorsque la console est posée horizontalement.

## 9

## Utiliser des disques

### Précautions d'utilisation

Veillez lire les indications suivantes avant d'utiliser des disques Wii ou Nintendo GameCube avec votre console. Vous risquez d'endommager votre console ou les disques si vous ne les respectez pas.

- Ne touchez pas la surface non imprimée des disques. Manipulez toujours les disques en les tenant sur les côtés.
- N'utilisez pas de disques craquelés, endommagés ou ayant été réparés.
- Ne tordez pas et n'exercez pas de pression sur les disques lorsque vous les insérez dans la console.
- N'exposez pas les disques à la lumière directe du soleil, à des températures excessives, à l'humidité ou à la poussière, à la saleté et à tout ce qui pourrait les endommager.
- Lorsque vous n'utilisez pas les disques, rangez-les dans leur boîtier pour éviter qu'ils ne soient rayés, salis ou endommagés.
- Ne posez pas d'autocollant sur le disque et n'écrivez sur aucune de ses parties.
- Ne placez pas de corps étrangers sur le disque.
- Si un disque est sale ou présente des traces de doigts, la console risque de ne pas pouvoir lire les données correctement. Si nécessaire, nettoyez le disque au moyen d'un chiffon doux et légèrement humide (n'utilisez que de l'eau). Nettoyez le disque en frottant du centre vers l'extérieur et évitez tout mouvement circulaire.

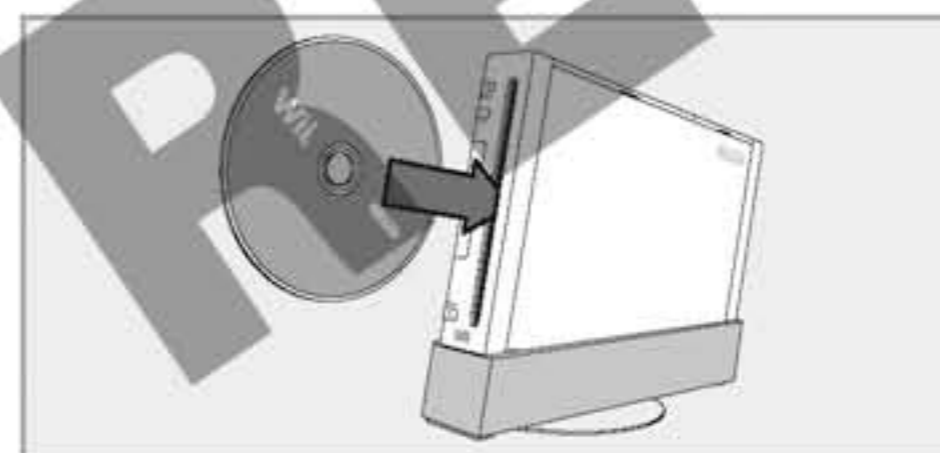

Disque Wii (RVL-006(EUR))

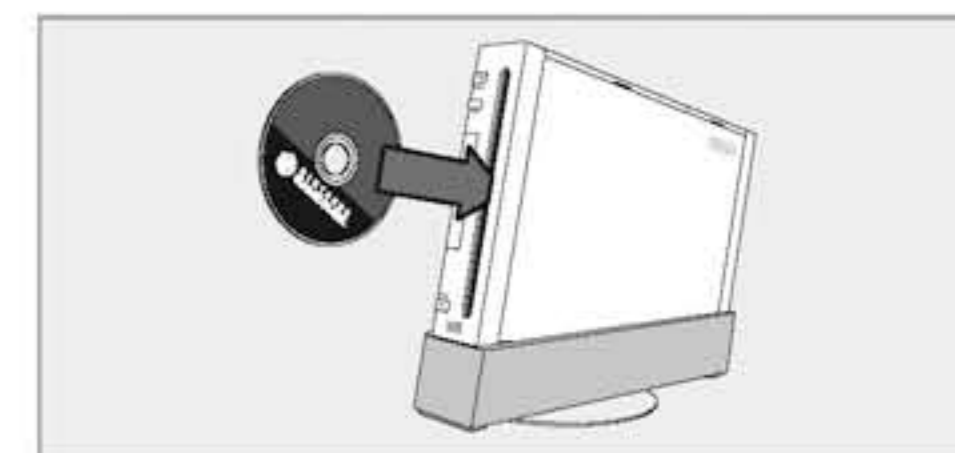

Disque Nintendo GameCube (DOL-006(EUR))

### Jouer avec un disque Wii ou Nintendo GameCube

#### ■ Avant d'insérer un disque

- Allumez votre téléviseur et tout équipement AV connecté avant de commencer à jouer.
- Sélectionnez le bon canal sur votre téléviseur (voir page 102, "Informations sur la sélection de l'entrée").

#### ■ Insérer un disque

Placez le disque dans la fente de chargement située à l'avant de la console. La console Wii s'allumera automatiquement.

- Si la console est placée verticalement, le logo du disque doit être orienté vers la droite.
- Si la console est placée horizontalement, le logo du disque doit être orienté vers le haut.

#### ■ Démarrer le jeu

1. A l'aide de la télécommande Wii Plus, déplacez le curseur sur la chaîne disques à l'écran du menu Wii et appuyez sur le bouton A pour confirmer votre sélection.

**NOTE :** veuillez lire la section sur la chaîne disques dans le mode d'emploi Wii – Chaînes et paramètres fourni avec la console pour des informations complètes sur l'utilisation des disques avec la console Wii.

2. Sélectionnez DEMARRER à l'écran de présentation de la chaîne pour commencer à jouer. Référez-vous au mode d'emploi de votre jeu pour des informations spécifiques.

**NOTE :** une manette Nintendo GameCube est nécessaire pour jouer aux jeux Nintendo GameCube et une carte mémoire Nintendo GameCube est nécessaire pour sauvegarder les jeux Nintendo GameCube.



**Utiliser des cartes SD**

Les cartes SD sont utilisées dans de nombreux appareils numériques et téléphones portables, et pour sauvegarder des données sur les PCs. La console Wii accepte les cartes mémoire SD suivantes : carte SD, carte SDHC. Les cartes mémoire SD suivantes nécessitent un adaptateur approprié : carte miniSD, carte miniSDHC, carte microSD, carte microSDHC.

Une carte SD peut être utilisée pour sauvegarder les données suivantes contenues dans la mémoire de la console Wii :

- Les informations sur les sauvegardes des jeux Wii ;
- Certaines données des chaînes Wii ;
- Les titres WiiWare™ ou compatibles avec la console virtuelle téléchargés via la chaîne boutique Wii ;
- Les contenus supplémentaires téléchargés destinés aux jeux.

**NOTE :** les jeux et contenus supplémentaires copiés ou transférés sur une carte SD ne peuvent pas être utilisés sur une console Wii différente. Selon les jeux, certaines informations de sauvegarde ne peuvent pas être copiées ou transférées sur des cartes SD.

Voir la partie "Paramètres Wii et gestion des données" du mode d'emploi Wii – Chaînes et paramètres, pour plus de détails sur la gestion des données sur une carte SD.



Carte SD



Carte miniSD et adaptateur



Carte microSD et adaptateur

Pour utiliser une carte SD, ouvrez le couvercle du port carte SD situé à l'avant de la console et insérez la carte.

**Utiliser des Memory Cards (cartes mémoire) Nintendo GameCube**

**NOTE :** les cartes mémoire Nintendo GameCube ne peuvent être utilisées que pour sauvegarder les informations des jeux Nintendo GameCube.

Pour utiliser une carte mémoire Nintendo GameCube, ouvrez le couvercle des Slots et insérez une carte mémoire comme indiqué à droite.



**ATTENTION :** n'insérez et ne retirez pas de carte mémoire lorsque les données sont en train d'être lues, sauvegardées ou formatées. Vous risqueriez d'endommager la console Wii ou la carte mémoire et de perdre définitivement vos données.

Avant de contacter une assistance, veuillez vérifier les points suivants :

**Aucune image ne s'affiche à l'écran**

- Assurez-vous d'avoir suivi dans l'ordre indiqué toutes les étapes décrites dans le livret de démarrage rapide fourni avec votre console.
- Assurez-vous que tous les éléments de votre installation sont branchés et allumés.
- Assurez-vous que tous les câbles sont correctement branchés et que toutes les prises sont insérées correctement dans les bons connecteurs.
- Assurez-vous que les paramètres de sélection du signal correspondent à votre installation (voir page 102, "Informations sur la sélection de l'entrée").

**Il n'y a pas de son, ou la qualité du son est très mauvaise**

- Assurez-vous que le son du téléviseur n'est pas coupé.
- Assurez-vous que tous les câbles audio sont correctement branchés et que toutes les prises sont insérées correctement dans les bons connecteurs.
- Assurez-vous que le câble AV Wii est branché sur les entrées (input) et non sur les sorties (output) du téléviseur ou du magnétoscope.
- Assurez-vous que les paramètres de sélection du signal correspondent à votre installation (voir page 102, "Informations sur la sélection de l'entrée").
- Dans certains jeux, il n'y a pas de son avant que la partie ne commence.
- Si votre téléviseur ou votre magnétoscope ne propose qu'un son mono et que vous avez laissé un des câbles audio débranché, vous ne pourrez peut-être pas entendre tous les sons d'un jeu. Utilisez un adaptateur "Y" pour entendre le son des canaux droit et gauche.
- Si votre téléviseur ou votre magnétoscope propose au choix un son mono ou stéréo, assurez-vous d'avoir effectué les réglages correspondant aux paramètres de votre console.
- Consultez le mode d'emploi du jeu auquel vous jouez et vérifiez s'il est possible de paramétrer le volume du son ou de choisir entre mono et stéréo depuis les options du jeu.

**Le témoin d'alimentation de la console ne s'allume pas, ou s'éteint pendant la partie**

- Assurez-vous que le bloc d'alimentation Wii est bien branché dans la prise murale et à l'arrière de la console.
- Si le témoin ne s'allume toujours pas, débranchez le bloc d'alimentation Wii de la prise murale, attendez deux minutes, puis rebranchez-le et rallumez la console.

**La télécommande Wii Plus ne fonctionne pas, ou bien fonctionne de manière aléatoire**

- Relisez la partie de ce mode d'emploi concernant le placement du capteur pour vous assurer de le positionner correctement.
- Assurez-vous que les piles ne sont pas vides et que la télécommande Wii Plus est allumée.
- Si les quatre lumières bleues de la télécommande Wii Plus clignotent, essayez de synchroniser la télécommande Wii Plus. Si cela ne fonctionne pas, éteignez la console et débranchez-la. Attendez 10 secondes, puis rebranchez-la, rallumez-la et synchronisez la télécommande Wii Plus.
- Vérifiez dans le mode d'emploi du jeu auquel vous jouez que vous utilisez les manettes ou accessoires appropriés.
- Assurez-vous qu'aucun objet ne bloque le signal entre la télécommande Wii Plus, le capteur et la console.
- Utilisez le support du capteur si celui-ci est placé en dessous du téléviseur.
- Si nécessaire, ajustez la sensibilité à la lumière du capteur (voir la partie "Paramètres Wii et gestion des données/Capteur" du mode d'emploi Wii – Chaînes et paramètres séparé).
- Le fonctionnement de la télécommande Wii Plus peut être perturbé dans les conditions suivantes :



- La télécommande Wii Plus est utilisée trop près ou trop loin du capteur. La distance idéale se situe entre 1 et 3 mètres ;
- Des sources de lumière vives, y compris la lumière du soleil, se trouvent derrière ou à proximité du capteur et sont dirigées vers la télécommande Wii Plus, ou encore se reflètent sur l'écran du téléviseur ;
- Des surfaces très réfléchissantes se trouvent à proximité du capteur ;
- Des sources de lumière infrarouge, comme un chauffage électrique, à gaz ou à fioul, ou bien un feu de cheminée ou des bougies, se trouvent dans la zone de jeu.

Si vous pensez que l'une de ces situations est la cause du mauvais fonctionnement de votre télécommande Wii Plus, essayez de faire disparaître ou de réduire les sources d'interférences.

#### ■ La télécommande Wii Plus ne marche plus, la synchronisation ne fonctionne pas et les témoins clignotent avant de s'éteindre.

- Essayez d'utiliser des piles neuves.
- Essayez de réinitialiser la télécommande Wii Plus, retirez les piles, patientez une minute et remettez les piles en place. Attendez quelques secondes avant de réutiliser la télécommande Wii Plus.
- L'information de synchronisation des télécommandes Wii ou télécommandes Wii Plus doit peut-être être effacée et les télécommandes Wii ou télécommandes Wii Plus synchronisées de nouveau.
  1. Eteignez la console et patientez quelques secondes avant de la rallumer.
  2. A l'écran d'information sur la santé et la sécurité, appuyez sur le bouton Synchro de la console pendant 15 secondes.
  3. Synchronisez les télécommandes Wii ou télécommandes Wii Plus en suivant la procédure des pages 112–113.
- Des ondes radio peuvent gêner le bon fonctionnement de la télécommande Wii Plus. Eteignez les appareils sans fil (téléphone, ordinateur, souris, clavier ou matériel similaire) se trouvant à proximité.

#### ■ La télécommande Wii Plus fonctionne de manière aléatoire avec les jeux compatibles avec la technologie Wii MotionPlus

Le mouvement du curseur peut ne pas correspondre aux mouvements que vous effectuez avec la télécommande Wii Plus dans les cas suivants :

- Si les piles de la télécommande Wii Plus ont été remplacées alors que vous étiez en train de jouer ;
- Si la température ambiante a changé de manière brusque et significative.

Dans ces cas, suivez la procédure de réinitialisation en plaçant la télécommande Wii Plus sur une surface plane (une table, par exemple) de manière à ce que les boutons soient orientés vers le bas, puis attendez quelques secondes avant de reprendre le jeu. Pour que la réinitialisation s'effectue correctement, la télécommande Wii Plus doit se trouver à au moins 50 cm du téléviseur et de la console Wii.

#### ■ La console ne peut pas lire les disques ou les disques ne fonctionnent pas.

**NOTE :** les disques ne démarrent pas automatiquement. Vous devez démarrer le disque à partir de la chaîne disque à l'écran du menu Wii.

- Vérifiez que le disque est correctement inséré. Le côté imprimé doit être orienté vers la droite si la console est posée verticalement, et vers le haut si la console est posée horizontalement.
- Vérifiez que le disque est propre et en bon état. Si le disque est sale, essuyez-le avec un chiffon doux et frottez du centre vers l'extérieur.
- Ejectez le disque puis éteignez et allumez la console. Réinsérez le disque et réessayez de le lire.
- Essayez d'autres disques pour voir s'ils fonctionnent avec votre version de la console. La console n'est compatible qu'avec les disques destinés à l'E.E.E. et à la Suisse.

#### ■ Les boutons de la télécommande Wii Plus ou d'un accessoire sont collants

Nettoyez les boutons collants en suivant les instructions suivantes :

1. Dans le cas de la télécommande Wii Plus, enlevez les piles et déconnectez toute extension avant de la nettoyer.
2. Utilisez une brosse à dents neuve et de l'eau chaude du robinet. **N'utilisez pas d'eau bouillante, de**

#### savon ou de détergent.

3. Plongez la brosse à dents dans l'eau chaude puis secouez-la pour enlever l'excédent d'eau. Frottez légèrement les boutons collants, sans oublier les tranches et les interstices autour des boutons.
4. Essuyez la manette avec une serviette ou un chiffon sec et laissez sécher à l'air libre pendant au moins deux heures.
5. Essayez d'appuyer sur les boutons et répétez l'opération si nécessaire. **N'immergez jamais une manette ou un accessoire, et ne versez aucun liquide dessus.**

#### ■ La fente de chargement ne reste pas allumée en bleu ou s'allume brièvement

Ceci est tout à fait normal. La fente clignote temporairement lorsque la console est allumée en a) insérant un disque, b) utilisant le bouton POWER de la télécommande Wii Plus. c) utilisant le bouton POWER de la console. La fente de chargement clignote également lorsque vous recevez un message ou des données via WiiConnect24 (cette fonction doit être activée pour pouvoir recevoir des messages, voir la partie "Paramètres Wii et gestion des données/WiiConnect24" du mode d'emploi Wii – Chaînes et paramètres pour plus d'informations).

#### ■ Impossible de continuer après l'écran de sélection de la langue

Vérifiez que le capteur Wii est correctement installé. Voir pages 102–103 pour la procédure d'installation.

#### ■ Le temps de réponse de la télécommande Wii Plus est long

Sur certains téléviseurs, le signal envoyé au téléviseur est affiché après que l'image a été traitée par le téléviseur. Ce processus prend du temps, ce n'est pas un défaut de la console Wii ni de la télécommande Wii Plus.

#### ■ Mon logiciel est-il compatible avec le Nunchuk ?

Si le logo affiché ci-contre ne figure pas sur l'emballage du logiciel, cela signifie que vous ne pouvez pas utiliser le Nunchuk.



#### ■ Mon Nunchuk n'est peut-être pas en "position neutre" ?

En raison de certaines spécificités du Stick directionnel, il peut arriver que vous ne puissiez pas l'utiliser correctement s'il n'est pas dans sa position neutre. Pour réinitialiser la position neutre, ôtez votre pouce du Stick directionnel et appuyez sur les boutons A, B, + et – de la télécommande Wii Plus simultanément pendant 3 secondes (voir page 97).

**Si votre console Wii ne fonctionne toujours pas correctement après que vous avez suivi les étapes de cette partie, ne renvoyez pas le produit à votre magasin. Vous perdriez les données de sauvegarde de vos jeux, les téléchargements de la chaîne boutique Wii ainsi que le solde de vos points Wii. Contactez le service consommateurs Nintendo pour de l'assistance et des conseils de dépannage ou de réparation.**



Votre console Wii vous permet d'accéder aux services de la chaîne boutique Wii et de WiiConnect24 (les "services en ligne Wii"). Lorsque vous utilisez le service WiiConnect24, votre console reste connectée à Internet, vous permettant d'interagir de diverses manières avec des joueurs du monde entier. Pour protéger votre vie privée, suivez les recommandations suivantes lorsque vous utilisez les services en ligne Wii :

#### ■ A lire par les parents : protection des enfants lors de l'utilisation des services en ligne Wii

- Avant d'autoriser vos enfants à utiliser les services en ligne Wii, nous vous recommandons fortement de les informer de l'importance de ne pas divulguer d'informations personnelles les concernant à des inconnus. Apprenez à vos enfants à ne pas utiliser d'informations personnelles pour les surnoms utilisés dans les jeux, noms d'utilisateurs dans les salles de chat, noms de Mii ou pour tout autre aspect des services en ligne Wii. Alertiez-les du danger de recevoir des messages provenant d'inconnus ou de communiquer avec eux.
- Vous devez superviser l'utilisation des services en ligne Wii par vos enfants à tout instant et les assister lors du paramétrage de ceux-ci. Si vous ne souhaitez plus que votre enfant utilise les services en ligne Wii, ne laissez pas la console Wii connectée à Internet.

#### ■ Protéger la sécurité de vos informations personnelles lorsque vous utilisez les services en ligne Wii et la télécommande Wii ou télécommande Wii Plus

- Ne divulguez jamais d'informations personnelles telles que nom et prénom, numéro de téléphone, date de naissance, âge, e-mail ou adresse lorsque vous communiquez avec des inconnus ou utilisez les services en ligne Wii.
- En utilisant les services en ligne Wii, vous aurez la possibilité de mettre en relation votre compte de la chaîne boutique Wii avec votre compte du Club Nintendo. En reliant ces comptes, vous pourrez enregistrer tout contenu téléchargé et refléter ces enregistrements sur vos deux comptes. De plus, Nintendo pourra relier vos activités sur le service WiiConnect24 à votre compte du Club Nintendo et vous envoyer des offres, des sondages et des promotions correspondant à vos jeux ou à vos produits favoris. Ne reliez pas vos comptes si vous ne souhaitez pas recevoir ce type d'offres de la part de Nintendo.
- Si vous utilisez la fonction de messagerie de la console virtuelle, vous devez comprendre que Nintendo peut surveiller votre utilisation et partager vos informations (i) comme requis par la loi, (ii) si nécessaire pour protéger la compagnie, ses clients ou employés, ou (iii) pour vous fournir des services.
- Si vous décidez de fournir des informations personnelles à un site Internet tiers, le partage de ces informations sera sujet à la politique sur la vie privée de cette compagnie, et non à la politique de Nintendo sur la vie privée. Faites attention avant de fournir des informations personnelles à un tiers au moyen de services en ligne Wii.
- Votre console Wii peut conserver certaines informations personnelles sur votre télécommande Wii Plus, notez donc qu'il est possible que certaines de vos informations personnelles puissent être consultées sur les consoles Wii avec lesquelles vous avez utilisé votre télécommande Wii Plus.
- Pour votre protection, avant de vendre, offrir ou changer votre console Wii, assurez-vous de bien effacer toutes vos informations personnelles, y compris les photos ou messages se trouvant sur le bureau Wii, et toutes autres informations sensibles se trouvant sur votre console Wii. Voir le mode d'emploi Wii – Chaînes et paramètres pour plus d'informations sur la façon d'effacer des données de la console Wii.

Ne jetez jamais ce produit dans votre poubelle ou dans la nature lorsqu'il est arrivé en fin de vie. Il appartient à chaque particulier de se conformer au mode de collecte mis en place dans sa commune et de respecter les lois et règlements sur le recyclage. Pour des informations sur la collecte gratuite et sélective des équipements électriques et électroniques disponible dans votre commune, veuillez contacter les collectivités locales.

Vous pouvez d'autre part apporter votre produit en fin de vie à votre revendeur local, qui vous proposera éventuellement la reprise gratuite de votre ancien produit pour l'achat d'un produit neuf similaire. Toutefois, nous vous conseillons au préalable de vérifier auprès de votre revendeur local s'il offre ce service.

Dans les deux cas, ce produit sera traité d'une manière respectueuse de l'environnement dans une installation autorisée, et ses composants seront récupérés, recyclés ou réutilisés de la manière la plus efficace possible, en accord avec les exigences de la directive 2002/96/CE du parlement européen et du conseil du 27 janvier 2003 relative aux déchets d'équipements électriques et électroniques (DEEE).

**D'après les lois sur l'environnement en vigueur, l'utilisation des services de collecte séparés pour les déchets d'équipements électriques et électroniques est obligatoire. Dans certains pays, le non-respect de cette loi est passible de sanctions.**

#### ■ Notes :

1. Les déchets d'équipements électriques et électroniques peuvent contenir des substances dangereuses qui, si elles ne sont pas traitées de manière appropriée, peuvent devenir nocives pour l'environnement et nuire à la santé des personnes. Un traitement spécifique des déchets d'équipements électriques et électroniques est donc indispensable.
2. Les équipements électriques et électroniques Nintendo sont fabriqués en accord avec les directives européennes et de manière à faciliter leur réparation, mise à jour, réutilisation, démontage ou recyclage.
3. Nintendo et ses distributeurs officiels adhèrent aux programmes de recyclage dans chaque état membre et s'engagent à utiliser les meilleures techniques de traitement, de récupération et de recyclage disponibles afin de garantir la protection de la santé humaine et de l'environnement.
4. Le symbole représentant une poubelle sur roues barrée d'une croix (voir ci-dessous) est apposé sur tout équipement électrique et électronique Nintendo mis sur le marché par Nintendo et ses distributeurs officiels depuis le 13 août 2005 inclus. Ce symbole indique que ces produits font l'objet d'une collecte sélective à la fin de leur vie pour assurer une récupération optimale et une élimination respectueuse de l'environnement.





## GARANTIE DE 12 MOIS – CONSOLE NINTENDO Wii

### GARANTIE CONSOMMATEUR

La présente garantie couvre la console Nintendo Wii, les manettes Wii et les accessoires Wii ou tous autres produits – à l'exclusion des logiciels – pour la console Wii fournis par Nintendo France à la date d'achat de la console Nintendo Wii (« console Wii ») ainsi que le logiciel original compris dans la mémoire flash de la console Wii et les micro processeurs incorporés dans la console Wii (ensembles « Logiciels Opérationnels Wii »). (Dans le cadre de la présente garantie, la console Wii et les Logiciels Opérationnels Wii sont désignés ci-après par « Produit(s) »).

Pendant une durée de 12 mois à compter de la date d'achat initial effectué par le consommateur (« vous »), Nintendo France (« Nintendo ») vous garantit que le Produit est exempt de tout défaut de matériaux et de fabrication à la date de votre achat, selon les termes et conditions des présentes.

Pour faire valoir la garantie, si le Produit s'avère défectueux en raison d'un défaut de matériaux ou de fabrication au cours de la période de garantie, vous devez retourner le Produit au SAV Nintendo dans les 12 mois à compter de la date d'achat initial. Après inspection du Produit, Nintendo, à son entière discrétion, procédera gratuitement à la réparation ou au remplacement de la pièce ou du Produit défectueux et ne pourra être tenu d'aucun autre dédommagement.

La présente garantie n'affecte pas les droits accordés par la loi aux consommateurs et notamment les droits en vertu desquels le vendeur auprès duquel le consommateur a acheté le Produit reste tenu des défauts de conformité du bien au contrat et des vices rédhibitoires dans les conditions prévues aux articles L-211-4, L-211-5 et L-211-12 du code de la consommation et 1641 à 1649 du code civil français.

### EXCLUSIONS DE GARANTIE

La présente garantie ne couvre pas :

- les logiciels (autres que les Logiciels Opérationnels Wii) ou les jeux (inclus ou non avec le Produit à la date d'achat)
- les accessoires, périphériques et autres éléments destinés à être utilisés avec le Produit mais qui ne sont pas fabriqués par ou pour Nintendo (inclus ou non avec le Produit à la date d'achat)
- les Produits achetés en dehors de l'Espace Economique Européen
- les Produits loués ou d'occasion ou utilisés à des fins commerciales
- les défauts du Produit résultant d'un dommage accidentel, de votre négligence et/ou celle de tout tiers, de l'usage déraisonnable, de l'utilisation de produits non distribués ou non licenciés par Nintendo (y compris non limitativement les appareils de copiage, adaptateurs, blocs d'alimentation ou autres accessoires non licenciés Nintendo), de virus informatiques ou de connexions Internet, de l'utilisation du Produit autrement qu'en conformité avec le mode d'emploi Wii ou autre instruction jointe au Produit, ou pour toute autre cause sans aucun rapport avec un défaut de matériaux ou de fabrication
- les défauts dans le Produit causés par l'utilisation de piles autres que celles indiquées dans le mode d'emploi Wii, y compris, mais non limité à, l'utilisation de piles défectueuses, endommagées ou présentant des fuites ;
- les Produits ouverts, modifiés ou réparés par une autre personne que Nintendo ou dont le numéro de série a été modifié, altéré ou supprimé ; ou
- les pertes de données chargées ou stockées dans le Produit par une autre personne que Nintendo.

### PROCEDURE DE DEMANDE

En cas de défaut couvert par la présente garantie, merci de vous connecter sur :

[www.nintendo-sav.fr](http://www.nintendo-sav.fr)

ou de nous de contacter à l'adresse suivante :

**SAV Nintendo**  
Immeuble le Montaigne – 6 Bd de l'Oise – 95 031 Cergy Pontoise Cedex  
Tel : 01 34 35 46 01

(Les appels depuis un poste fixe en France sont facturés au coût d'un appel national chez le fournisseur d'accès utilisé pour effectuer l'appel. Les tarifs peuvent être différents pour les appels effectués depuis un mobile. Les appels effectués depuis un autre pays que la France sont facturés au coût d'un appel international chez le fournisseur d'accès utilisé pour effectuer l'appel. Veuillez obtenir l'autorisation de la personne à qui sera facturé l'appel avant de contacter le SAV.)

Avant d'adresser votre produit au SAV Nintendo, vous devez retirer ou supprimer tous les dossiers et données privées ou confidentielles de votre Produit. Vous acceptez et reconnaissez que Nintendo ne pourra en aucun cas être tenu responsable de toute perte, destruction ou altération de vos dossiers ou données que vous n'auriez pas retirés ou supprimés. Nintendo vous recommande de faire une copie de sauvegarde de toutes les données que vous n'auriez pas retirées ou supprimées.

Lors de l'envoi du produit au SAV Nintendo merci de suivre la procédure suivante :

1. utiliser l'emballage d'origine,
2. inclure une description du défaut,
3. joindre à votre envoi, une copie de votre preuve d'achat (ticket de caisse/cachet commercial obligatoire) indiquant la date dudit achat. [Frais d'envoi au SAV Nintendo à votre charge.]

Si les 12 mois de la période de garantie se sont déjà écoulés ou si le défaut n'est pas couvert par la présente garantie, le SAV Nintendo, à sa seule discrétion, pourra néanmoins être disposé à réparer ou remplacer le produit (ou la pièce défectueuse), aux frais de l'acheteur (après acceptation d'un devis). Pour plus d'informations à ce propos, en particulier en ce qui concerne les détails des coûts pour ces services, merci de bien vouloir contacter :

**SAV Nintendo**  
Coordonnées ci-dessus mentionnées

### LOGICIELS OPERATIONNELS Wii

Les Logiciels Opérationnels Wii sont uniquement destinés à être utilisés avec le Produit et ne sont destinés à un aucun autre usage. Vous ne devez pas copier, adapter, décompiler, désassembler ou modifier les Logiciels Opérationnels autrement que dans les limites expressément prévues par la loi applicable. Nintendo se réserve le droit d'utiliser des systèmes anti-copie et de prendre toutes mesures dans un but de protection de ses droits notamment sur les Logiciels Opérationnels Wii.



**VOUS AVEZ UNE QUESTION ?**  
**08.92.68.77.55\***

**Vous voulez en savoir plus, appelez-nous !**  
7/7 jours – 24/24 heures  
**Par courrier : NINTENDO France**  
Service Consommateurs  
6 Bd de l'Oise 95031 Cergy Pontoise Cedex  
\*0,34 Euro/min – France Métropolitaine uniquement

[1107/WALD-NFR/RVL-HW]

**Des problèmes d'installation ?**

**Support technique Suisse**

En cas de problèmes d'installation et pour toute question technique, notre équipe de support se tient volontiers à ta disposition. Tu peux joindre l'équipe de support au numéro suivant :

**+41(0) 62 / 387 98 39**  
Lu – Ve 08h30 – 12h00 / 13h00 – 17h00  
[support@waldmeier.ch](mailto:support@waldmeier.ch)

### ⚠ ATTENTION ⚠ – Précautions à prendre avant d'envoyer votre console Wii noire en réparation

Veuillez lire attentivement les informations suivantes. Conservez ce document pour vous y référer ultérieurement en cas de besoin. La surface de votre console Wii noire risque d'être endommagée suite à des vibrations ou des chocs lors de son expédition. Lorsque vous l'emballiez, assurez-vous de protéger votre console Wii en l'enveloppant dans du film étirable. Lorsque vous la placez dans un carton prévu à cet effet, n'utilisez que des matériaux pouvant absorber les chocs, comme du papier bulle ou du papier journal, afin que la console Wii soit bien calée.

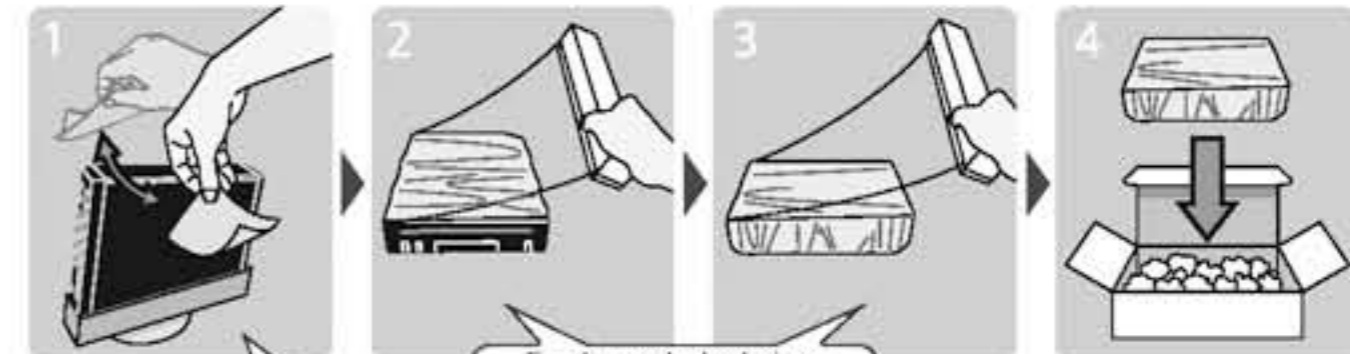

A l'aide du chiffon de nettoyage fourni, retirez toutes les poussières et saletés de la surface de la console Wii

Enveloppez-la de plusieurs couches de film étirable, aussi bien dans le sens de la longueur que de la largeur.

Avant de retourner votre console merci de vous connecter sur [www.nintendo-sav.fr](http://www.nintendo-sav.fr) (<http://www.nintendo-sav.fr/>) afin de connaître les dernières informations.

Pour toutes questions, vous pouvez nous contacter au numéro suivant si vous habitez la Suisse : **062/ 387 98 39**.

Avant de renvoyer ce produit, veuillez visiter la section support de [www.nintendo.be](http://www.nintendo.be) ou contacter notre Service technique au **032247683**.



## GARANTIE DE 12 MOIS – CONSOLE NINTENDO Wii

### GARANTIE ENVERS LES CONSOMMATEURS

La présente garantie couvre la console Wii, les manettes télécommandes Wii, tout matériel informatique Wii additionnel ou accessoires ajoutés par Nintendo Benelux B.V. (« **Nintendo** ») à l'occasion de l'achat de la console Wii (formant ensemble le « **Hardware Wii** ») et le logiciel d'origine chargé sur la mémoire Flash de la console Wii et les microprocesseurs incorporés dans la console Wii (formant ensemble le « **Système d'exploitation Wii** »). (Dans la présente garantie, le Hardware Wii et le Système d'exploitation Wii sont désignés de manière conjointe comme le « **Produit** »).

Aux conditions suivantes et sous réserve des exclusions suivantes, Nintendo garantit le premier consommateur qui achète le Produit (« **vous** »), pendant une durée de 12 mois à compter de votre achat du Produit, contre tout défaut de matériaux et de fabrication de ce Produit.

Afin d'introduire une demande valable sous la présente garantie, vous devez notifier à Nintendo le défaut du Produit endéans un délai de 12 mois à compter de votre achat du Produit et vous devez renvoyer le Produit à Nintendo endéans 30 jours calendaires à compter de cette notification. Si, après avoir examiné le Produit, Nintendo admet qu'il est défectueux, Nintendo, à son entière discrétion, réparera ou remplacera la partie du Produit qui est défectueuse ou le Produit, sans aucun frais pour le consommateur.

La présente garantie ne fait pas obstacle à l'application des dispositions du Code civil relatives à la garantie (et pour le Grand-Duché de Luxembourg, les dispositions de la Loi du 21 avril 2004 relative à la garantie de conformité). La présente garantie est accordée en supplément à votre garantie légale à l'égard de votre revendeur Nintendo officiel. Cette garantie légale vous permet de dénoncer, à votre revendeur Nintendo officiel, tout défaut de conformité du Produit découvert dans le délai prescrit par la loi (deux ans à compter de la délivrance du Produit, pour la Belgique et le Grand-Duché de Luxembourg).

La présente garantie n'affecte aucunement vos droits impératifs accordés par la loi.

### EXCLUSIONS

La présente garantie ne couvre pas :

- le logiciel (autre que le Système d'exploitation Wii) ou les jeux (inclus ou non dans le Produit au moment de l'achat) ;
- les accessoires, périphériques ou autres pièces qui sont destinés à être utilisés avec le Produit mais qui ne sont pas fabriqués par ou pour Nintendo (inclus ou non dans le Produit au moment de l'achat) ;
- le Produit s'il a été acheté en dehors de l'Espace Economique Européen ;
- le Produit s'il a été revendu, ou utilisé à des fins de location ou commerciales ;
- les défauts dans le Produit qui sont dus à un accident, votre négligence et/ou celle de tout tiers, l'usage déraisonnable, l'utilisation du produit combinée à des produits non fournis ou concédés en licence par Nintendo (en ce compris, sans y être limité, les améliorations de jeux non-autorisées, le matériel de copie, les adaptateurs, sources d'alimentation, ou des accessoires non-autorisés), des virus d'ordinateur ou la connexion à l'internet, l'utilisation du Produit non conforme au mode d'emploi Wii ou à toute autre cause non liée à un défaut de matériel ou de fabrication ;
- les défauts dans le Produit causés par l'utilisation de piles autres que celles indiquées dans le mode d'emploi Wii, y compris, mais non limité à, l'utilisation de piles défectueuses, endommagées ou présentant des fuites ;
- le Produit s'il a été ouvert, modifié ou réparé par toute personne autre que Nintendo ou si son numéro en série a été modifié, endommagé ou enlevé ; ou
- la perte de toutes données chargées ou mémorisées sur le Produit par toute autre personne que Nintendo.

### COMMENT METTRE EN ŒUVRE LA PRESENTE GARANTIE

En cas de défaut couvert par la présente garantie, veuillez contacter :

**Nintendo Benelux B.V./Nintendo Service Technique**

Frankrijklei, 33, 2000 Anvers Belgique

Tel : Belgique : 03-224 7683, Tel : Luxembourg : +323-224 7683 (tarifs internationaux en vigueur)

(du lundi au vendredi entre 11.00 et 17.00 heures)

(Les appels depuis un poste fixe en Belgique sont facturés au coût d'un appel national chez le fournisseur d'accès utilisé pour effectuer l'appel. Les tarifs peuvent être différents pour les appels effectués depuis un mobile. Les appels effectués depuis un autre pays que la Belgique sont facturés au coût d'un appel international chez le fournisseur d'accès utilisé pour effectuer l'appel. Veuillez obtenir l'autorisation de la personne à qui sera facturé l'appel avant de contacter le SAV.)

Avant de renvoyer le Produit à Nintendo Benelux B.V., merci de bien vouloir retirer ou effacer tous fichiers ou données privés ou confidentiels. Vous comprendrez que Nintendo ne peut être tenu responsable de la perte, de l'effacement ou de l'endommagement de vos fichiers ou données qui n'ont pas été effacés ou retirés. Nintendo recommande fortement que vous fassiez une copie de sauvegarde de toutes données non enlevées ou non effacées.

Lorsque vous renvoyez le Produit à Nintendo Benelux B.V., veuillez :

1. renvoyer le Produit dans son emballage d'origine si possible ;
2. joindre une description du défaut ; ainsi que vos coordonnées complètes (adresse + téléphone)
3. joindre une copie de votre preuve d'achat démontrant la date d'achat du Produit ; et
4. vous assurer que l'ensemble soit reçu par Nintendo dans les 30 jours de la notification du défaut.

Si les 12 mois de garantie indiqués ci-dessus se sont déjà écoulés lors de la découverte du défaut ou si le défaut n'est pas couvert par la présente garantie, Nintendo pourra néanmoins, à sa seule discrétion, réparer ou remplacer la partie du Produit à l'origine du défaut ou le Produit. Pour plus d'informations à ce propos, en particulier sans y être limité en ce qui concerne les détails des coûts pour ces services, merci de bien vouloir contacter :

**Nintendo Benelux B.V./Nintendo Service Technique**

Frankrijklei, 33, 2000 Anvers Belgique

Tel : Belgique : 03-224 7683, Tel : Luxembourg : +323-224 7683 (tarifs internationaux en vigueur)

(du lundi au vendredi entre 11.00 et 17.00 heures)

(Les appels depuis un poste fixe en Belgique sont facturés au coût d'un appel national chez le fournisseur d'accès utilisé pour effectuer l'appel. Les tarifs peuvent être différents pour les appels effectués depuis un mobile. Les appels effectués depuis un autre pays que la Belgique sont facturés au coût d'un appel international chez le fournisseur d'accès utilisé pour effectuer l'appel. Veuillez obtenir l'autorisation de la personne à qui sera facturé l'appel avant de contacter le SAV.)

### SYSTEME D'EXPLOITATION Wii

Le Système d'exploitation Wii peut seulement être utilisé avec le Produit et ne peut être utilisé à d'autres fins. Vous ne pouvez pas copier, adapter, procéder à de l'ingénierie inverse, décompiler, démonter ou modifier le Système d'exploitation Wii, autrement que dans les conditions expresses prévues par la loi applicable. Nintendo peut utiliser des mesures anti-copiage ou d'autres mesures afin de protéger ses droits sur le Système d'exploitation Wii.

DES QUESTIONS SUR UN JEU NINTENDO ?

## APPELE LE NINTENDO HELPDESK !

Aussi géant soit un jeu, c'est tout de suite un peu moins drôle quand tu te retrouves bloqué. Pour t'éviter ce genre de mésaventure il n'y a qu'une chose à faire : appelle le Nintendo Helpdesk !

**Belgique :**

**0900-10800** (0,45 Euro par min.)

Les conseillers Nintendo sont disponibles du Lundi au Vendredi, entre 10.00 et 17.30.

Les dernières informations sur Nintendo et ses produits sont disponibles sur le site : [www.nintendo.be](http://www.nintendo.be)

**Luxembourg :**

Vous pouvez contacter notre assistance par courrier. Veuillez envoyer vos questions à l'adresse suivante :

**Nintendo Benelux – Helpdesk**

Frankrijklei 33

B-2000 Anvers, Belgique



## DECLARATION OF CONFORMITY / DECLARATION DE CONFORMITE

Nintendo hereby declares that "Wii" is in compliance with the essential requirements and other relevant provisions of directive 1999/5/EC. This declaration of Conformity is published on our website. Please visit <http://docs.nintendo-europe.com>

Hiermit erklärt Nintendo, dass sich „Wii“ in Übereinstimmung mit den grundlegenden Anforderungen und den übrigen einschlägigen Bestimmungen der Richtlinie 1999/5/EG befindet. Sie finden diese Konformitätserklärung auch auf unserer Internet-Seite: <http://docs.nintendo-europe.com>

Par la présente, Nintendo déclare que la console « Wii » est conforme aux exigences essentielles et aux autres dispositions pertinentes de la directive 1999/5/CE. Cette déclaration de conformité est accessible sur notre site Internet. Veuillez visiter le site <http://docs.nintendo-europe.com>

Hiermee verklaart Nintendo dat de „Wii“ in overeenstemming is met de essentiële eisen en andere relevante bepalingen van richtlijn 1999/5/EG. Deze verklaring is terug te vinden op onze website <http://docs.nintendo-europe.com>

Por medio de la presente, Nintendo declara que "Wii" cumple con los requisitos esenciales y cualesquiera otras disposiciones aplicables o exigibles de la Directiva 1999/5/CE. Esta declaración de conformidad está publicada en nuestro sitio web: <http://docs.nintendo-europe.com>

Con la presente Nintendo dichiara che questa "console Wii" è conforme ai requisiti essenziali ed alle altre disposizioni pertinenti stabilite dalla direttiva 1999/5/CE. Per prendere visione del testo della dichiarazione di conformità visitare il nostro sito Internet <http://docs.nintendo-europe.com>

A Nintendo declara que esta "Wii" está conforme com os requisitos essenciais e outras disposições da Directiva 1999/5/CE. Esta declaração de conformidade está publicada no nosso site de Internet. Por favor visite <http://docs.nintendo-europe.com>

Härmed intygar Nintendo att produkten "Wii" överensstämmer med de väsentliga egenskapskrav och övriga relevanta bestämmelser som ingår i direktiv 1999/5/EG. Detta intygande om överensstämmelse med gällande föreskrifter finns på vår webbplats. Besök <http://docs.nintendo-europe.com>

Nintendo erklærer herved, at følgende udstyr „Wii“ overholder de væsentlige krav og øvrige relevante krav i direktiv 1999/5/EF. Konformitetserklæringen er offentliggjort på vores website. Besøg den på <http://docs.nintendo-europe.com>

Nintendo vakuuttaa täten, että "Wii"-pelikonsoli -laitte on direktiivin 1999/5/EY oleellisten vaatimusten ja sitä koskevien direktiivin muiden ehtojen mukainen. Tämä määrittystenmukaisuusvakuutus on julkaistu web-sivuiltamme. Käy osoitteessa <http://docs.nintendo-europe.com>

B'dan il-mezz, Nintendo, jiddikjara li dan „Wii“ jikkonforma mal-htigijiet essenzjali u mad-dispozzizzjonijiet rilevanti l-ohrajn tad-Direttiva 1999/5/KE. Din id-Dikjarazzjoni tal-Konformità hija ppubblikata fuq il-website taghna. Jekk jogħġbok zur <http://docs.nintendo-europe.com>

Käesolevaga kinnitab Nintendo seadme "Wii" vastavust direktiivi 1999/5/EÜ põhinõuetele ja nimetatud direktiivist tulenevatele teistele asjakohastele sätetele. Käesolev vastavusdeklaratsioon on avaldatud meie veebisaidil. Palun külastage <http://docs.nintendo-europe.com>

Компания Nintendo настоящим заявляет, что данный "Wii" удовлетворяет всем основным требованиям и другим действующим положениям Директивы 1999/5/EC. Настоящее Заявление о соответствии опубликовано на веб-сайте нашей компании. Посетите веб-сайт <http://docs.nintendo-europe.com>

Компанія Nintendo заявляє, що пристрій "Wii" відповідає обов'язковим вимогам та іншим важливим положенням директиви 1999/5/EC. Повний текст заяви про відповідність опубліковано на нашому веб-сайті <http://docs.nintendo-europe.com>

Ar šo Nintendo deklarē, ka "Wii" atbilst direktīvas 1999/5/EK būtiskajām prasībām un citiem ar to saistītajiem noteikumiem. Šis atbilstības apliecinājums ir publicēts mūsu tīmekļa vietnē. Lūdzu, apmeklējiet to <http://docs.nintendo-europe.com>

Bendrovė „Nintendo“ deklaruoja, kad gaminy „Wii“ atitinka Direktyvos 1999/5/EB pagrindinius reikalavimus ir nuostatas. Ši atitiktis deklaracija yra skelbiama bendrovės svetainėje. Daugiau informacijos žr. adresu <http://docs.nintendo-europe.com>

Nintendo, burada yer alan "Wii" ürününün, 1999/5/EC yönergelerinin gerekliliklerine ve diğer ilgili hükümlerine uygun olduğunu beyan eder. Bu Uyumluluk bildiğesi web sitemizde yayınlanmıştır. Lütfen <http://docs.nintendo-europe.com> sitesini ziyaret edin.

H Nintendo δηλώνει, με την παρούσα, ότι το "Wii" συμμορφώνεται με τις βασικές απαιτήσεις και τις άλλες σχετικές διατάξεις της οδηγίας 1999/5/ΕΚ. Αυτή η δήλωση Συμμόρφωσης κοινοποιείται στη διαδικτυακή τοποθεσία μας. Επισκεφθείτε τη διεύθυνση <http://docs.nintendo-europe.com>

Nintendo tímto prohlašuje, že tento „Wii“ je ve shodě se základními požadavky a dalšími příslušnými ustanoveními směrnice 1999/5/ES. Toto prohlášení o shodě je uveřejněno na našich webových stránkách. Prosim navštivte <http://docs.nintendo-europe.com>

A Nintendo ezenel kijelenti, hogy a „Wii” megfelel a vonatkozó alapvető követelményeknek és az 1999/5/EK irányelv egyéb vonatkozó előírásainak. Ez a megfeleléségi nyilatkozat megtalálható a cég weboldalán: <http://docs.nintendo-europe.com>.

Niniejszym Nintendo oświadcza, że konsola „Wii” jest zgodna z zasadniczymi wymogami oraz pozostałymi stosownymi postanowieniami Dyrektywy 1999/5/WE. Niniejsza Deklarację zgodności można znaleźć na naszej stronie internetowej. Zachęcamy do odwiedzin: <http://docs.nintendo-europe.com>

Spoločnosť Nintendo týmto vyhlasuje, že "Wii" spĺňa základné požiadavky a všetky príslušné ustanovenia Smernice 1999/5/ES. Toto Vyhlásenie o zhode nájdete na našej internetovej stránke. Navštívte, prosím, <http://docs.nintendo-europe.com>

Nintendo izjavlja, da je "Wii" v skladu s temeljnimi zahtevami in ostalimi ustreznimi predpisi Direktive 1999/5/ES. Izjava o skladnosti je objavljena na naši spletni strani. Obiščite <http://docs.nintendo-europe.com>

Tvrtka Nintendo ovim izjavljuje kako je ovaj "Wii" sukladan s odgovarajućim zahtjevima i drugim bitnim odredbama direktive 1999/5/EC.

Ova izjava o skladnosti objavljena je na našoj web-stranici. Više informacija potražite na web-stranici <http://docs.nintendo-europe.com>

Kompanija Nintendo ovim izjavljuje da je ovaj "Wii" usklađen sa osnovnim zahtevima i drugim važnim odredbama direktive 1999/5/EC.

Ova izjava o saglasnosti objavljena je na našoj web-stranici. Više informacija možete pronaći na web-stranici <http://docs.nintendo-europe.com>

Me anën e këtij dokumenti Nintendo deklaroi se "Wii" përputhet me kërkesat kryesore dhe dispozitat e tjera përkatëse sipas direktivës 1999/5/EC. Kjo deklaratë Konformiteti është e botuar në faqet tona në internet. Ju lutem vizitoni <http://docs.nintendo-europe.com>

С настоящим Nintendo декларирует, что "Wii" отвечает на основные изчисления и другие связаны с това предписания на Директива 1999/5/EC. Настоящая декларация за съответствие е публикувана на вебсайта на <http://docs.nintendo-europe.com>

Firma Nintendo ovim izjavljuje, da je "Wii" u skladu sa osnovnim zahtjevima i ostalim važećim odredbama 1999/5/EZ. Ovu izjavu o konformitetu možete takođe naći na našoj web stranici <http://docs.nintendo-europe.com>

Matumuuna Nintendo-p nalunaarutigaa una "Wii" piimasaqaatit pingaaruteqartut inatsisillu allat malittarisassallu 1999/5/EC-mi atuuttut malikkai. Nalunaarut una qarasaasiama quppernitsinni allanneqarsimavoq. Takuuk quppermeq <http://docs.nintendo-europe.com>

Hér með lýsir Nintendo því yfir að "Wii" sé í samræmi við grunnkröfur og aðrar kröfur, sem gerðar eru í tilskipun 1999/5/EB.

Þessi samræmisýrfrýsing er birt á vefsíðu okkar. Vinsamlegast heimsækið <http://docs.nintendo-europe.com>

Nintendo erklærer at "Wii" er i samsvar med vesentlige krav og andre relevante regler i henhold til direktiv 1999/5/EF. Denne samsvarserklæringen er publisert på vårt webområde. Gå til <http://docs.nintendo-europe.com>

CE 0125 0, CE 0197

Nintendo D-63760 Großostheim

PLEASE RETAIN THE PACKAGING. VERPACKUNG AUFHEBEN. CONSERVER L'EMBALLAGE. BEWAAR DEZE VERPAKKING.

Wii™ conforms to:

Wii™ geprüft nach:

Wii™ en conformité avec :

Wii™ voldoet aan:

- TOY Directive / Directive JOUET (88/378/EEC)
- EMC Directive / Directive CEM (2004/108/EC)
- Low Voltage Directive (2006/95/EC) for Power Supply / Directive basse tension (2006/95/CE) sur les blocs d'alimentation.
- Radio and Telecommunications Terminal Equipment Directive (1999/5/EC) / Directive concernant les équipements hertziens et les équipements terminaux de télécommunications (1999/5/EC)
- Ecodesign Directive (2009/125/EC), Commission Regulations (EC) No 1275/2008, No 278/2009 Directive écoconception (2009/125/CE), Règlements (CE) no 1275/2008, no 278/2009 de la Commission.

BECAUSE OF THE RADIO MODULES INCORPORATED IN THIS PRODUCT, IT IS DESIGNED FOR USE WITHIN THE E.E.A. AND SWITZERLAND AND IS FOR INDOOR USE ONLY. THE POWER SUPPLY INCLUDED IS SUITABLE FOR USE IN THE E.E.A. AND SWITZERLAND EXCEPT FOR THE UK, IRELAND AND MALTA. DO NOT USE IT IN COUNTRIES WHERE VOLTAGE REQUIREMENTS ARE DIFFERENT.

BEDINGT DURCH DIE IN DIESEM PRODUKT INTEGRIERTEN FUNKSENDER IST ES ZUM AUSSCHLIESSLICHEN GEBRAUCH IN GEBÄUDEN INNERHALB DES EUROPÄISCHEN WIRTSCHAFTSRAUMS UND DER SCHWEIZ VORGESEHEN. DAS BEILIEGENDE NETZTEIL IST ZUM AUSSCHLIESSLICHEN GEBRAUCH INNERHALB DES EUROPÄISCHEN WIRTSCHAFTSRAUMS UND DER SCHWEIZ BESTIMMT, MIT AUSNAHME VON GROSSBRITANNIEN, IRLAND UND MALTA. NICHT ZUM GEBRAUCH IN LÄNDERN MIT ABWEICHENDER NETZSPANNUNG.

A CAUSE DES MODULES RADIO INCORPORES DANS CE PRODUIT, CELUI-CI EST CONÇU POUR UNE UTILISATION EN SUISSE, AU SEIN DE L'E.E.E. ET EN INTERIEUR UNIQUEMENT. LE BLOC D'ALIMENTATION WII INCLUS CONVIENT A UNE UTILISATION EN SUISSE ET AU SEIN DE L'E.E.E., A L'EXCEPTION DU ROYAUME-UNI, DE L'IRLANDE ET DE MALTE. NE L'UTILISEZ PAS DANS LES PAYS OU LE VOLTAGE EST DIFFERENT.

DE RADIOMODULES DIE ZIJN VERWERKT IN DIT PRODUCT MAKEN HET GESCHIKT VOOR GEBRUIK BINNEN DE EUROPESE ECONOMISCHE RUIMTE (EER) EN ZWITSERLAND. HET PRODUCT IS ALLEEN GESCHIKT VOOR GEBRUIK BINNENSHUIS. DE VOEDING IS GESCHIKT VOOR GEBRUIK BINNEN DE EER EN ZWITSERLAND, MET UITZONDERING VAN HET VERENIGD KONINKRIJK, IERLAND EN MALTA. GEBRUIK HEM NIET IN LANDEN MET EEN AFWIJKEND VOLTAGE.

### Patent Information

European Patent Numbers: 1,854,518; D431,309-1/6; D483,631-1/12; D614,326-1; D614,771-1; D614,805-1; D614,813-1/2; D614,847-1/2; D614,862-1; D614,870-1/2; D615,000-1; D655,790-1/2; D655,808-1; D851,928-1; D851,936-1/2.

German Utility Model Numbers: 202,006,020,818.6; 202,006,020,819.4.

Other patents pending.