

NINTENDO DS<sup>i</sup>

Health and  
Safety  
Precautions  
Booklet

Gesundheits-  
und  
Sicherheits-  
hinweise

Précautions  
sur la  
santé et la  
sécurité

Folder met  
gezondheids-  
en veiligheids-  
informatie

**Nintendo**<sup>®</sup>

PRINTED IN CHINA  
IMPRIME EN CHINE

English	4
Deutsch	11
Français	18
Nederlands	25



## Health and Safety Precautions

IMPORTANT SAFETY INFORMATION – READ THE FOLLOWING WARNINGS BEFORE YOU OR YOUR CHILD PLAY VIDEO GAMES. IF THIS PRODUCT IS TO BE USED BY YOUNG CHILDREN, THIS MANUAL SHOULD BE READ AND EXPLAINED TO THEM BY AN ADULT. FAILING TO DO SO MAY CAUSE INJURY.



### ⚠ WARNING – SEIZURES

Some people (about 1 in 4000) may have seizures or blackouts triggered by light flashes or patterns, such as while watching TV or playing video games, even if they have never had a seizure before.

Anyone who has had a seizure, loss of awareness, or other symptom linked to an epileptic condition should consult a doctor before playing a video game.

Parents should watch when their children play video games. Stop playing and consult a doctor if you or your child have any of the following symptoms: **Convulsions, Eye or muscle twitching, Loss of awareness, Altered vision, Involuntary movements, Disorientation.**

To reduce the likelihood of a seizure when playing video games:

1. Sit or stand as far from the screen as possible.
2. Play video games on the smallest available television screen.
3. Do not play if you are tired or need sleep.
4. Play in a well-lit room.
5. Take a 10 to 15 minute break every hour.



### ⚠ WARNING – REPETITIVE MOTION INJURIES AND EYESTRAIN

Playing video games can make your muscles, joints, skin or eyes hurt after a few hours. Follow these instructions to avoid problems such as tendinitis, carpal tunnel syndrome, skin irritation or eyestrain:

- Avoid excessive play. It is recommended that parents monitor their children for appropriate play.
- Take a 10 to 15 minute break every hour, even if you don't think you need it.
- When using the Nintendo DSi stylus, you do not need to grip it tightly or press it hard against the screen. Doing so may cause fatigue or discomfort.
- If your hands, wrists, arms or eyes become tired or sore while playing, stop and rest them for several hours before playing again.
- If you continue to have sore hands, wrists, arms or eyes during or after play, stop playing and see a doctor.



### ⚠ WARNING – USE OF HEADPHONES

Using stereo headphones at loud volumes for long periods of time could result in impaired hearing. When using headphones, keep the volume to a level that allows you to answer when spoken to. If you notice problems such as fatigue or ringing of the ears, discontinue use for the time being, and if the symptoms (ringing or otherwise) continue, be sure to consult a doctor.



### ⚠ WARNING – BATTERY LEAKAGE

The Nintendo DSi system contains a lithium-ion Rechargeable Battery Pak. Leakage of ingredients contained within or combustion of the battery can cause personal injury as well as damage to your Nintendo DSi system. If battery leakage occurs, avoid contact with skin. If contact occurs, immediately wash thoroughly with soap and water. If liquid leaking from a battery comes into contact with your eyes, immediately flush thoroughly with water and see a doctor.



To avoid battery leakage, combustion and explosion:

1. Do not expose the battery to excessive physical shock or vibration.
2. Do not disassemble, attempt to repair or deform the battery.
3. The battery must not be short circuited. Do not touch the terminals of the battery with any foreign materials or a metal object.
4. Do not expose the battery to heat or dispose of in a fire.
5. Do not peel or damage the battery label.
6. Do not use a battery if the plastic cover has been torn or compromised in any way.
7. Do not insert or remove the battery while the power is on.
8. The Rechargeable Battery Pak of the Nintendo DSi system is only to be recharged under adult supervision.
9. The Battery Pak of the Nintendo DSi system is designed to be recharged safely by using the official Nintendo DSi Power Supply (WAP-002(UKV)). Nintendo cannot accept any responsibility if damage or injury is caused by the use of other power supplies.
10. Use the Nintendo DSi Rechargeable Battery Pak (TWL-003) only for the Nintendo DSi (TWL-001(EUR)).
11. The battery is to be removed from the Nintendo DSi system before disposing of the unit.
12. Do not submerge the battery or wet it with water or any other liquid.
13. In case of inappropriate handling of the battery (e.g. during replacement of the battery) there could be a risk of combustion or explosion. The battery must not be deformed, crushed, pierced or exposed to temperatures above 60 degrees Celsius. Furthermore, do not allow a metal object to touch the terminals of the battery. For the Nintendo DSi, do not use any battery other than the Nintendo DSi Rechargeable Battery Pak (TWL-003). There could be a risk of fire or explosion if you use another type of battery.

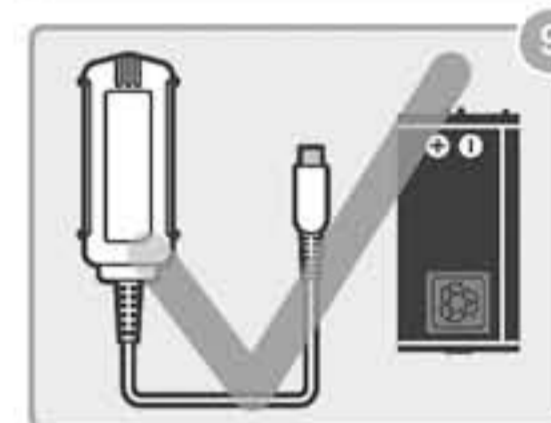
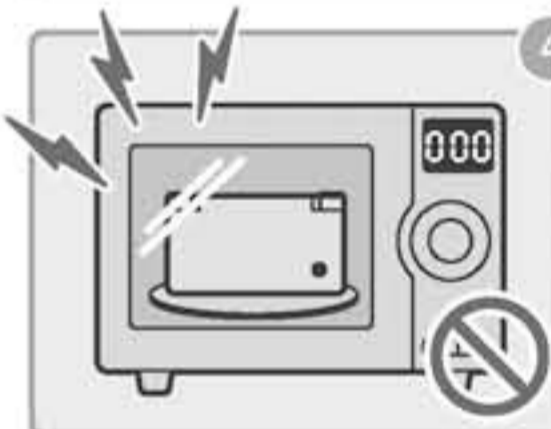

14. When disposing of the battery, follow appropriate local guidelines and regulations. For information on battery disposal contact your local solid waste authority.

**Do not remove the Rechargeable Battery Pak from the Nintendo DSi system unless it needs to be replaced.**

For information on how to remove the Battery Pak, please refer to Nintendo DSi Operations Manual – Replacing the Nintendo DSi Rechargeable Battery Pak. When disposing of the Battery Pak, please refer to Nintendo DSi Operations Manual – Battery Disposal.

If liquid comes into contact with the Battery Pak, do not reuse it.

Replacement Battery Paks are sold separately. Please contact your Nintendo Service Centre for further information on where to purchase a replacement. If you do not want to replace the Battery Pak on your own, you may send your Nintendo DSi system to the Nintendo Service Centre to have the Battery Pak exchanged by an authorised technician.

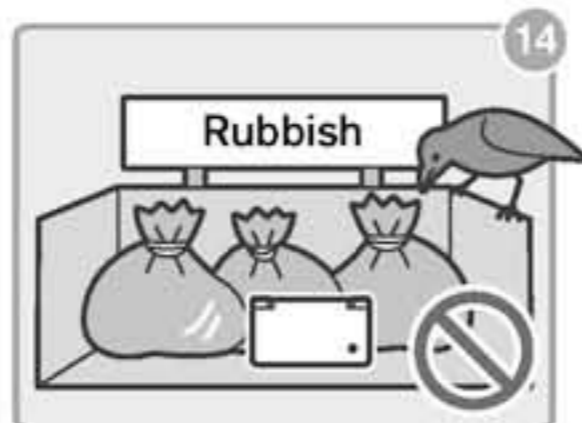

### ⚠ WARNING – RADIO FREQUENCY INTERFERENCE

The Nintendo DSi system can emit radio waves that can affect the operation of nearby electronics, including cardiac pacemakers.

- Do not operate the Nintendo DSi system within 25 centimetres (10 inches) of a pacemaker while using the wireless feature.
- If you have a pacemaker or other implanted medical device, do not use the wireless feature of the Nintendo DSi system without first consulting your doctor or the manufacturer of your medical device.



### ⚠ WARNING – USE OF NINTENDO DSi ON BOARD AEROPLANES, IN HOSPITALS AND AIRPORTS

Operation of the Nintendo DSi system when it is NOT in **Wireless Mode**, may be allowed on board an aeroplane, in hospitals, and in airports just like any other non-wireless device would be. You will know when your Nintendo DSi system is in **Wireless Mode** when the wireless indicator LED (yellow) is lit, to indicate that communication is enabled, or is blinking, to indicate that wireless communication is in progress. The wireless indicator LED will blink when you are in PictoChat™, playing any game in **Multiplayer Mode**, downloading a game to another unit. Observe and follow all regulations and rules regarding the use of wireless devices in locations such as hospitals, airports, or on board an aeroplane. In order to comply with airline regulations, do not use PictoChat, play the **Multiplayer Modes** of Nintendo DS games or use DS Wireless Communications in any other way while on board an aeroplane. Operation in these locations may interfere with or cause malfunctions of equipment, with resulting injuries to persons or damage to property.



### ⚠ WARNING – HARDWARE PRECAUTIONS / MAINTENANCE

1. Do not disassemble or try to repair the Nintendo DSi system, components or accessories. Doing so voids your warranty.
2. First, always turn the power of your Nintendo DSi system off before loading or removing a Game Card. Insert the Game Card completely without forcing either the Game Card or the Nintendo DSi system.
3. Do not store the Nintendo DSi system in a humid place, on the floor or in any location where it may contact moisture, dirt, dust, lint, or other foreign material. The Nintendo DSi system may be used only in less humid rooms (e.g. living rooms). Don't use the Nintendo DSi system in bathrooms, lavatories, kitchens or any other humid places where there is the risk of splashing the unit with water. Doing so may cause electric shock or damage to the Nintendo DSi system.
4. Do not drop, hit or otherwise abuse the Nintendo DSi system, components or accessories. This may damage the LCD screens or other precision components of the Nintendo DSi system.
5. Make sure all connections to the Nintendo DSi system are made carefully and inserted into the correct locations only. Hold plugs straight when inserting them into a socket.
6. When disconnecting any plugs from the Nintendo DSi system or wall socket, first turn the Nintendo DSi system off. Then carefully pull by the plug itself rather than by the cord. Do not step on, sharply pull or bend any wires or cables.
7. Do not expose the Nintendo DSi system, Game Cards or any of the components or accessories of the Nintendo DSi system to extreme heat or cold. The liquid crystal displays (LCD) become slower to react or may not work when the temperature is too low. The LCD will deteriorate at a high temperature. Take care not to expose the Nintendo DSi system to direct sunlight for extended periods of time.
8. When taking the Nintendo DSi system to a warm place from a cold place, drops of water may form inside and cause the unit to malfunction. Continued use may cause damage to the unit. Turn the power off and leave it for approximately 60 minutes before using it again.
9. Do not connect any accessories other than the ones designed for use with the Nintendo DSi system. Doing so may result in hardware damage.
10. Please be aware that third party accessories not officially licensed by Nintendo have not been subject to Nintendo's strict testing and quality control procedures. Consequently any defects or damages caused by or in connection with accessories not officially licensed by Nintendo will not be covered by the Nintendo manufacturer's warranty.

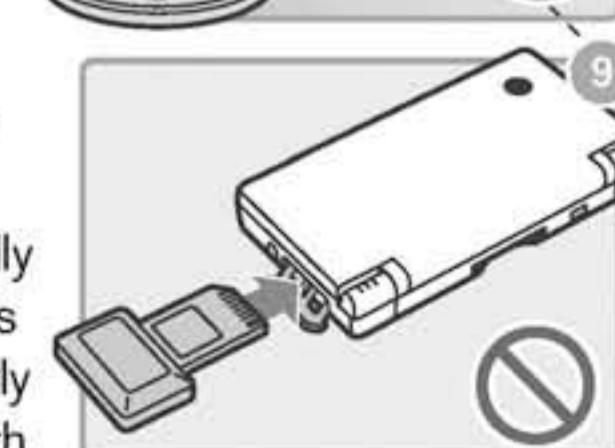
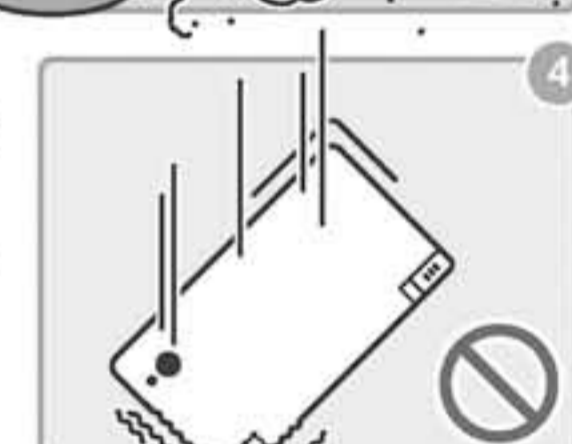
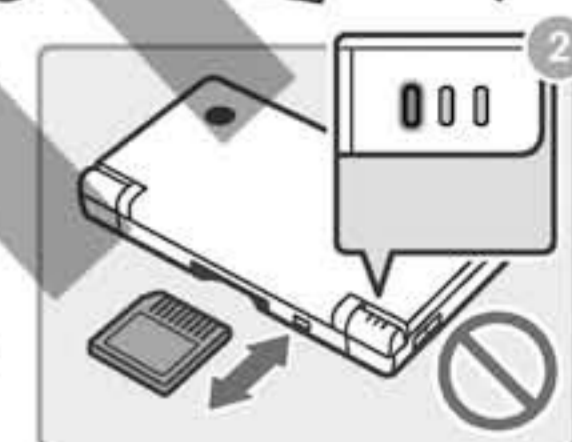

11. The LCD screens may be damaged by sharp objects or pressure. Take great care to protect the displays from scratches or stains. To protect the LCD from damage, always fold up the Nintendo DSi system when not in use. Do not put the unit in your back pocket. Doing so may cause break-down of the LCD of the Nintendo DSi system.

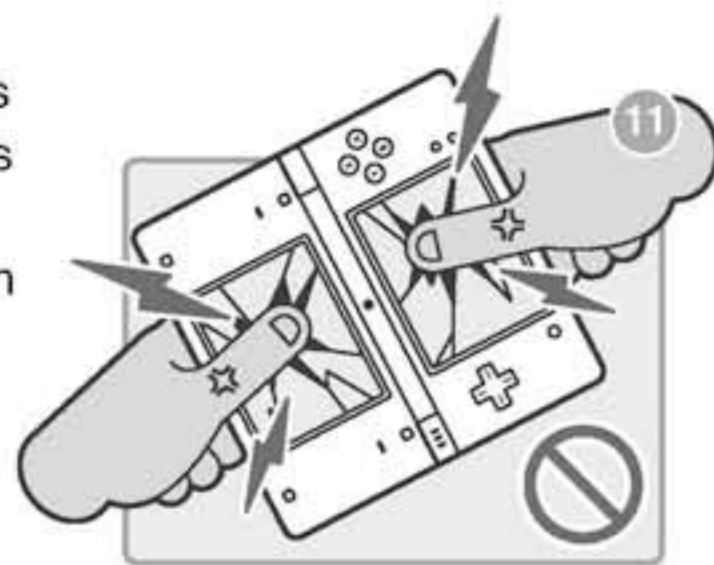

12. Please be aware that the use of power supplies not officially licensed by Nintendo, and which have not been subject to Nintendo's strict testing and quality control procedures, could potentially lead to damage to your Nintendo DSi system. Power supplies not officially licensed by Nintendo will not be covered by the Nintendo manufacturer's warranty.

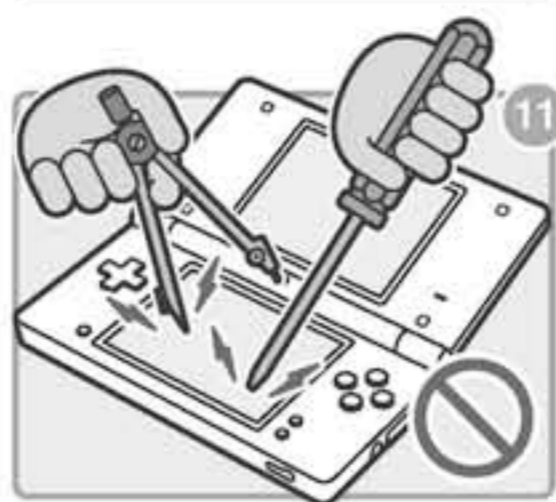

13. Do not spill liquids on the Nintendo DSi system, Game Cards, other components or accessories. Do not insert any foreign materials. If the Nintendo DSi system comes into contact with liquids immediately turn the power off, remove the battery cover and battery, then wipe clean with a soft, slightly damp cloth (use water only). Do not wipe the interior of the Nintendo DSi system with any liquids.



14. The Nintendo DSi system should be disconnected from the Power Supply before cleaning. To clean the Nintendo DSi system, use a soft, slightly damp cloth (use water only). Allow the Nintendo DSi system to dry completely before using again.



15. Do not rapidly turn the power on and off, as this may cause Game Cards to lose your stored game information.

16. For the best game image, look directly at the displays of the Nintendo DSi system from the front and operate only in a good light.



17. To avoid dirt or dust getting into the Nintendo DSi system, always leave a Game Card loaded (with the power off), when not in use.

18. When using the Power Supply, always unplug it from the wall socket when not in use.

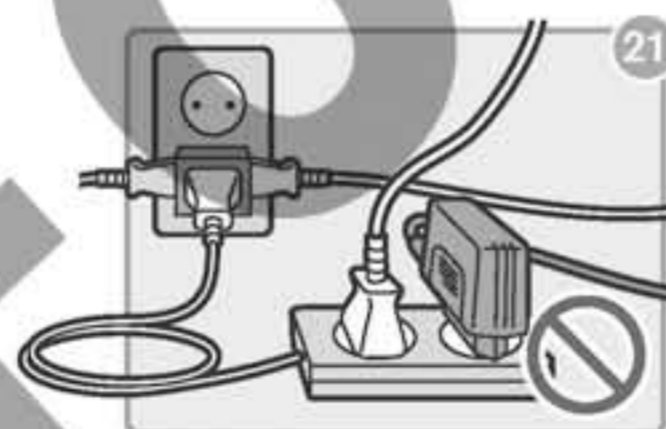

19. Power Supplies used with the Nintendo DSi system should be regularly examined for damage to the cord, plug enclosure and other parts.

20. Do not use the Power Supply if the cable or plug are damaged.

21. Do not plug too many devices into the wall sockets or multi-plug adaptors, also try to avoid connecting multi-plugs together as this could lead to fire or electrocution.



22. Using cords could lead to potential injuries caused by tripping or strangulation.

23. The Nintendo DSi system is not intended for children under 3 years old as it contains small parts that could be swallowed.

24. Do not place any parts of the Nintendo DSi system such as the stylus or the Power Supply plugs or cords in your mouth. This could cause injury or malfunction.

25. Transformers and power supplies are not to be used as toys. The use of these products by children should only be allowed with the full supervision of a parent or legal guardian.

## ⚠ WARNING – MOTION SICKNESS

Playing video games can cause motion sickness in some players. Stop playing immediately if you experience dizziness, nausea, fatigue, motion sickness or similar symptoms, or if you experience discomfort in your eyes, hands or arms, or otherwise feel unwell at any time during game play. Do not drive or engage in other demanding activity until you feel better.

## ⚠ WARNING – GAME CARD PRECAUTIONS / MAINTENANCE

1. Avoid touching the connectors with your fingers. Do not blow on them or allow them to get wet or dirty. Doing so may damage the Game Card and/or the Nintendo DSi system.
2. Game Cards are high precision electronic devices. Do not store them in places that are very hot or cold. Do not hit, drop or otherwise abuse them. Do not attempt to take them apart.
3. Do not clean with benzene, paint thinner, alcohol or any other solvent.
4. Always check the Game Card edge connector for foreign material before inserting the Game Card into the Nintendo DSi system.



## Precautions about the Camera

- Do not expose the camera to direct sunlight for a long period of time, and do not directly photograph intense lights like the sun. Doing so could lead to malfunction of the camera or discoloration of the photographed images.
- Images taken with the camera may have different colours or brightness than the actual objects being photographed. Please be aware that there are also cases when the photographed images have certain dots that are always dim (dead pixels) or bright (hot pixels). Neither of these cases indicates a malfunctioning product.
- Be careful about handling the lenses, and avoid getting the lenses dirty. If they get dirty, wipe them gently with a soft cloth or cotton swab. Be careful not to press hard on the lenses. Doing so could cause malfunction.

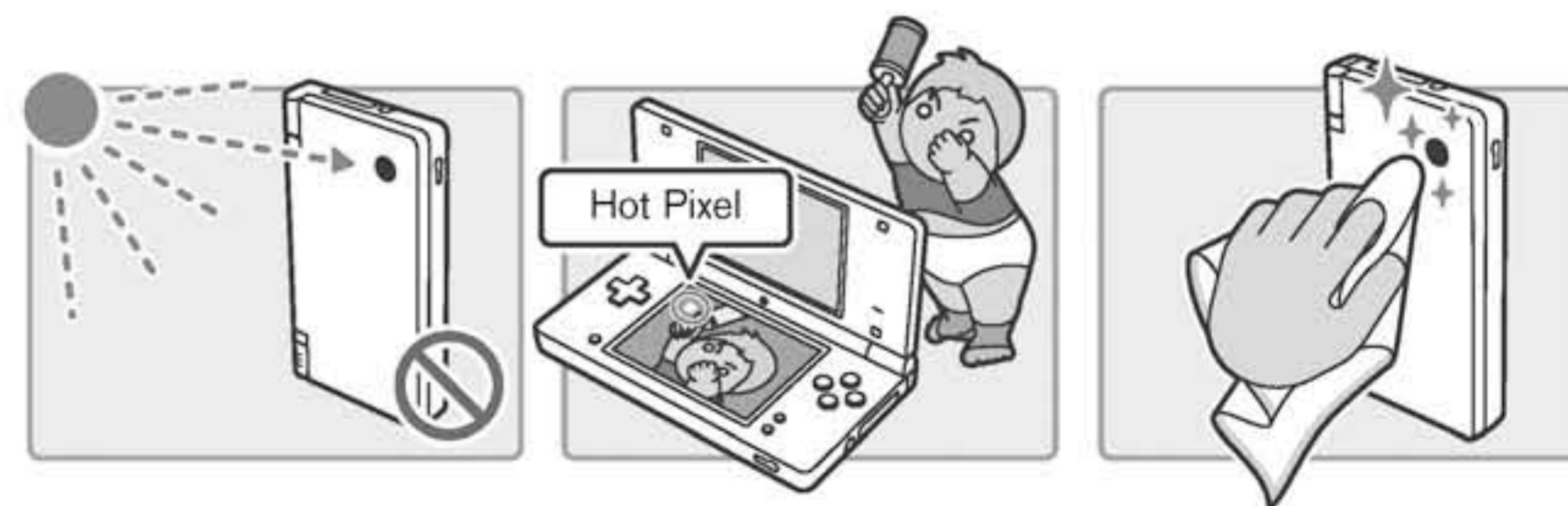

## Microphone Usage Precautions

Reduce the speaker volume if the microphone reacts without any apparent input or produces feedback\*.

When using software that utilises the built-in microphone, sound coming from the speakers could cause the microphone to respond randomly or cause feedback to occur.

### \*What is "Feedback"?

Feedback is the term used to refer to the high-pitched screeching sound caused by a loop being created when sounds picked up by the microphone are played back through the speakers and are then picked up again by the microphone.

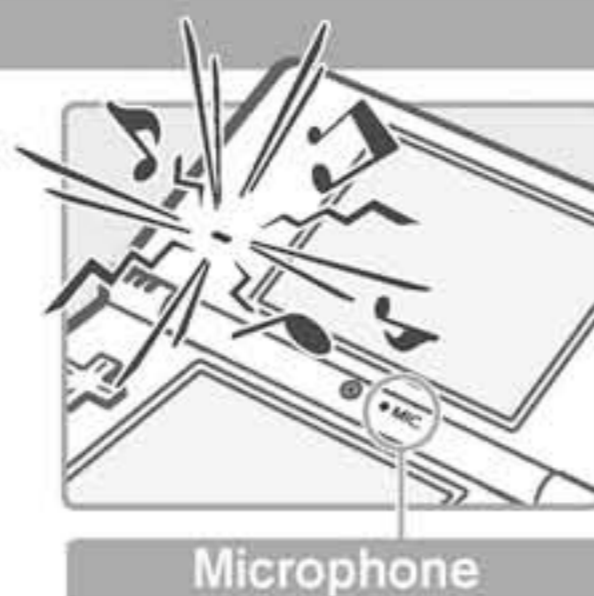

### If you experience feedback

Reduce the level of sound emanating from the speakers by either adjusting the volume settings or attaching a pair of headphones.

#### Reduce the volume level

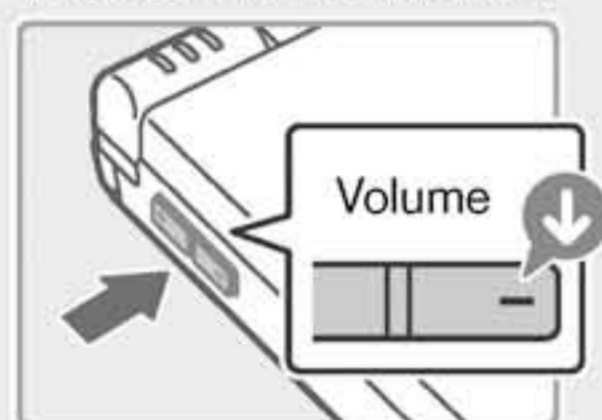

#### Use headphones



## GESUNDHEITS- UND SICHERHEITSHINWEISE

HINWEIS AN ALLE ELTERN: BITTE DIESE WARNHINWEISE SORGFÄLTIG LESEN, BEVOR SIE ODER IHR KIND ZU SPIELEN BEGINNEN! DA DIESES SYSTEM VON KINDERN VERWENDET WIRD, SOLLTE EIN ERWACHSENER DIESE ANLEITUNG SORGFÄLTIG DURCHLESEN UND DEM KIND DEN UMGANG MIT DEM SYSTEM ERKLÄREN. ANDERNFALLS KANN ES ZU VERLETZUNGEN KOMMEN.



### ⚠️ WARNUNG – EPILEPSIEHINWEIS

Bei einem kleinen Prozentsatz (ca. 1 Person von 4000) der Bevölkerung können während des Betrachtens blinkender Lichter und Muster, die in unserer Umgebung täglich vorkommen, epileptische Erscheinungen auftreten. Solche Reaktionen können auch auftreten, wenn diese Personen bestimmte Fernsehbilder anschauen oder bestimmte Videospiele spielen. Auch bei Spielern, die bislang nicht mit epileptischen Symptomen auf Lichtreize reagiert haben, ist eine bisher unentdeckte epileptische Veranlagung nicht ausgeschlossen.

Befragen Sie einen Arzt, bevor Sie ein Videospiel verwenden, wenn bei Ihnen oder einem Mitglied Ihrer Familie Epilepsie vorliegt. Wir empfehlen allen Eltern, ihre Kinder während des Spielens von Videospielen zu beobachten.

Unterbrechen Sie das Spiel, wenn bei Ihnen oder Ihrem Kind folgende Symptome auftreten sollten: **Schwindelgefühle und/oder Krämpfe, Augen- und Muskelzuckungen, Wahrnehmungsverlust der Umgebung, verändertes Sehvermögen, unwillkürliche Bewegungen, Desorientierung.**

Beachten Sie beim Spielen stets folgende Hinweise:

1. Halten Sie den größtmöglichen Abstand zum Bildschirm!
2. Videospiele, die auf einem TV-Gerät dargestellt werden, immer auf einem möglichst kleinen Bildschirm spielen.
3. Verzichten Sie auf das Spielen, wenn Sie erschöpft sind oder Schlaf benötigen.
4. Spielen Sie stets in einem gut beleuchteten Raum.
5. Achten Sie darauf, pro Stunde etwa 10 bis 15 Minuten Pause zu machen.



### ⚠️ WARNUNG – ÜBERANSTRENGUNGSHINWEIS / ERMÜDUNG DER AUGEN

Bei einigen Personen kann es nach längerer Spieldauer zu Ermüdungserscheinungen oder Unbehagen kommen. Beachten Sie folgende Hinweise, um solche Erscheinungen zu vermeiden.

- Vermeiden Sie exzessives Spielen. Es wird den Eltern empfohlen, darauf zu achten, dass ihre Kinder eine angemessene Spieldauer nicht überschreiten.
- Unabhängig davon, wie Sie sich fühlen, sollten Sie in jedem Fall stündlich eine Pause von 10 bis 15 Minuten einlegen.
- Der Nintendo DSi-Touchpen sollte nicht zu fest gehalten oder mit zu viel Kraft verwendet werden, da dies zu Müdigkeit und Unbehagen führen kann.
- Sollten Ihre Hände, Arme oder Augen ermüden oder Sie sich unwohl fühlen, legen Sie eine mehrstündige Erholungspause ein, bevor Sie weiterspielen.
- Sollten die Beschwerden auch dann nicht abklingen, achten Sie auf die Signale Ihres Körpers und suchen Sie einen Arzt auf. Ansonsten könnten dauerhafte Schädigungen auftreten.



## ⚠️ WARNUNG – VERWENDUNG VON KOPFHÖRERN

Die längere Verwendung eines Kopfhörers bei hoher Lautstärke kann zur Beeinträchtigung des Hörvermögens führen. Bitte stellen Sie die Lautstärke so ein, dass Sie reagieren können, wenn man nach Ihnen ruft. Bei Ermüdungserscheinungen der Ohren oder falls Sie ein Klingeln oder ähnliche Symptome wahrnehmen, so sehen Sie von einer Verwendung des Kopfhörers für einen gewissen Zeitraum ab. Sollten diese Symptome danach weiter auftreten oder die Ermüdung weiterhin bestehen, suchen Sie einen Arzt auf.



## ⚠️ WARNUNG – BATTERIEHINWEIS

Das Nintendo DSi-System enthält ein wiederaufladbares Lithium-Ionen-Batteriepack. Der Austritt von Substanzen aus der Batterie oder deren Verbrennungsrückstände können Verletzungen verursachen sowie das Nintendo DSi-System beschädigen und unbrauchbar machen. Sollte Batteriesäure austreten und in Kontakt mit den Augen kommen, spülen Sie sie sofort gründlich mit viel Wasser aus und suchen Sie einen Arzt auf. Falls austretende Batteriesäure in Kontakt mit Hautpartien oder Kleidungsstücken kommen sollte, so waschen Sie diese gründlich mit Wasser und Seife.



Halten Sie sich bitte an diese Anweisungen, um den Austritt von Batteriesäure, Verbrennungen und Explosionen zu vermeiden.

1. Setzen Sie das Batteriepack nicht extremen Stößen oder Erschütterungen aus.
2. Versuchen Sie nicht, das Batteriepack zu zerlegen, zu reparieren oder es in sonstiger Weise zu manipulieren.
3. Die Batterie darf unter keinen Umständen kurzgeschlossen werden. Berühren Sie die Kontakte des Batteriepacks nicht mit Gegenständen, vor allem nicht mit solchen aus Metall.
4. Setzen Sie das Batteriepack keiner großen Hitze aus und werfen Sie es nicht ins Feuer.
5. Das Label des Batteriepacks darf nicht beschädigt werden.
6. Ein Batteriepack, dessen äußere Hülle in irgendeiner Weise beschädigt ist, darf unter keinen Umständen verwendet werden!
7. Legen Sie kein Batteriepack ein bzw. entfernen Sie kein Batteriepack, während das System eingeschaltet ist.
8. Das Aufladen des wiederaufladbaren Batteriepacks darf nur unter der Aufsicht eines Erwachsenen erfolgen.
9. Verwenden Sie zum sicheren Aufladen des wiederaufladbaren Nintendo DSi-Batteriepacks ausschließlich das offizielle Nintendo DSi-Netzteil (WAP-002(EUR)), das speziell für diesen Zweck entwickelt wurde. Für Schäden und/oder Verletzungen, die durch die Verwendung anderer Netzteile hervorgerufen werden, übernimmt Nintendo keinerlei Haftung.
10. Verwenden Sie das wiederaufladbare Nintendo DSi-Batteriepack (TWL-003) ausschließlich mit dem Nintendo DSi-System (TWL-001(EUR)).
11. Das Batteriepack muss aus dem Nintendo DSi-System entfernt werden, wenn dieses entsorgt werden soll.
12. Setzen Sie das Batteriepack weder Wasser noch anderen Flüssigkeiten aus.
13. Im Falle einer unsachgemäßen Handhabung der Lithium-Ionen-Batterie (z. B. beim Austausch des Batteriepacks) kann es zu Verbrennungen oder Explosionen kommen. Das Batteriepack darf nicht deformiert, zerquetscht, durchbohrt oder Temperaturen von über 60 °C ausgesetzt werden. Die Kontakte des Batteriepacks dürfen nicht mit metallenen Gegenständen in Berührung kommen. Verwenden Sie ausschließlich das offizielle wiederaufladbare Nintendo DSi-Batteriepack (TWL-003) für das Nintendo DSi-System. Die Verwendung eines anderen Batteriepacks kann zu Feuer und Explosionen führen.

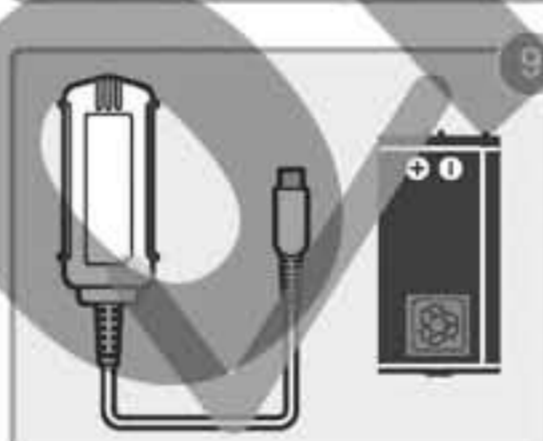

14. Werfen Sie die leere Batterie niemals in den Hausmüll, sondern geben Sie sie bei einer Sammelstelle ab. Auskünfte über entsprechende Sammelstellen erteilt Ihre Stadt bzw. Gemeinde.

**Entfernen Sie das wiederaufladbare Batteriepack nicht aus dem Nintendo DSi-System, bevor es komplett erschöpft ist und ersetzt werden muss.**

Weitere Informationen zur korrekten Entfernung des Batteriepacks finden Sie im Abschnitt „Austausch und Entsorgung des wiederaufladbaren Nintendo DSi-Batteriepacks“ der Nintendo DSi-Bedienungsanleitung. Wenn ein Batteriepack entsorgt werden muss, folgen Sie bitte den Anweisungen im Abschnitt „Entsorgung der Batterien“ der Nintendo DSi-Bedienungsanleitung.

Batteriepacks, die in Kontakt mit Flüssigkeiten gekommen sind, dürfen nicht weiter verwendet werden.

Wiederaufladbare Nintendo DSi-Batteriepacks sind separat erhältlich. Bei der Nintendo Konsumentenberatung erhalten Sie weitere Informationen und Adressen. Wenn Sie das Batteriepack nicht selbst austauschen möchten, können Sie Ihr Nintendo DSi-System auch an die Reparaturabteilung schicken. Ein autorisierter Techniker wird dort die Batterie austauschen.

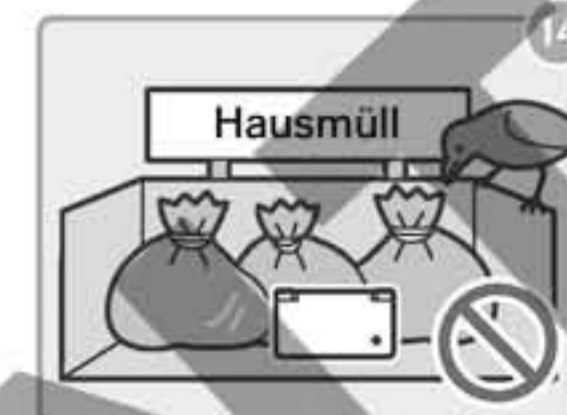

## ⚠️ WARNUNG – FUNKWELLEN

Das Nintendo DSi-System sendet Funkwellen aus, die das einwandfreie Funktionieren benachbarter Elektrogeräte beeinträchtigen können, insbesondere Herzschrittmacher.

- Achten Sie bei der drahtlosen Verbindung darauf, dass der Abstand zu einem Herzschrittmacher mindestens 25 Zentimeter beträgt.
- Sollten Sie einen Herzschrittmacher oder Ähnliches besitzen, so konsultieren Sie zunächst einen Arzt oder den Hersteller des medizinischen Gerätes, bevor Sie das Nintendo DSi-System verwenden.



## ⚠️ WARNUNG – DER GEBRAUCH DES NINTENDO DSi-SYSTEMS IN FLUGZEUGEN, KRANKENHÄUSERN UND FLUGHÄFEN

Der Gebrauch des Nintendo DSi-Systems in Flugzeugen, Krankenhäusern und Flughäfen kann – ähnlich wie bei anderen nichtdrahtlosen Geräten – erlaubt sein, wenn die **drahtlose Verbindung** nicht aktiv ist. Sobald die **drahtlose Verbindung** aktiv ist, leuchtet die Verbindungsanzeige (gelb). Blinkt die Verbindungsanzeige, so findet eine drahtlose Datenübertragung statt, zum Beispiel über den PictoChat™, im **Mehrspieler-Modus** oder bei der Übertragung eines Spiels zu einem anderen Nintendo DS-System. Beachten Sie die Regeln und Vorschriften zur Verwendung von drahtlosen Endgeräten an Orten wie Krankenhäusern, auf Flughäfen oder an Bord von Flugzeugen und befolgen Sie diese auf jeden Fall. An Bord eines Flugzeugs ist die Verwendung des PictoChats bzw. die Aktivierung des **Mehrspieler-Modus** von Software für das Nintendo DS-System sowie jede Verwendung der drahtlosen Datenübertragung verboten. Durch die Aktivierung dieser Funktionen kann es zu schweren Frequenzstörungen kommen, die das elektronische System des Flugzeugs beeinflussen und so zu Schäden an Personen und Gegenständen führen können.



## ⚠ SICHERHEITSHINWEISE – HARDWARE / PFLEGE

1. Versuchen Sie nicht, das Nintendo DSi-System, seine Komponenten oder sein Zubehör zu zerlegen oder zu reparieren. Andernfalls erlischt der Garantieanspruch.
2. Schalten Sie das Nintendo DSi-System aus, bevor Sie eine Karte für Nintendo DS-Systeme einstecken oder entfernen. Stecken Sie die Karte für Nintendo DS-Systeme vorsichtig in das System ein.
3. Bewahren Sie das Nintendo DSi-System nicht an einem feuchten Ort, auf dem Boden oder an einem Ort auf, an dem das Gerät mit Staub, Schmutz o. Ä. in Kontakt kommt. Das Nintendo DSi-System sollte an trockenen Orten, wie z. B. dem Wohnzimmer, verwendet werden. Verwenden Sie das Nintendo DSi-System nicht im Badezimmer, in Waschräumen, Küchen oder anderen feuchten Orten, an denen die Gefahr besteht, dass das Gerät mit Spritzwasser in Berührung kommt. Dies könnte zu einem Kurzschluss führen und das System beschädigen.
4. Lassen Sie das Nintendo DSi-System, seine Komponenten oder sein Zubehör nicht fallen bzw. behandeln Sie es in keiner anderen Weise unsachgemäß. Dadurch können die LC-Bildschirme oder andere Bestandteile des Nintendo DSi-Systems beschädigt werden.
5. Vergewissern Sie sich, dass die Komponenten des Nintendo DSi-Systems korrekt angeschlossen sind. Halten Sie die Stecker gerade, wenn Sie sie in das System einstecken.
6. Schalten Sie das Nintendo DSi-System aus, bevor Sie den Stecker aus dem System oder einer Steckdose ziehen. Ziehen Sie die Stecker nicht am Kabel, sondern am Stecker selbst aus dem System bzw. der Wandsteckdose. Treten Sie nicht auf die Kabel, entfernen Sie sie nicht gewaltsam und knicken Sie sie nicht.
7. Setzen Sie das Nintendo DSi-System, seine Komponenten, sein Zubehör sowie die Karten für Nintendo DS-Systeme nicht extremer Hitze oder Kälte aus. Die LC-Bildschirme können bei zu niedrigen Temperaturen in der Darstellung langsamer werden oder gar nicht funktionieren. Hohe Temperaturen verschlechtern die Bildqualität. Setzen Sie das Nintendo DSi-System nicht über einen längeren Zeitraum direktem Sonnenlicht aus.
8. Wird das Nintendo DSi-System aus einer warmen Umgebung in eine kalte Umgebung gebracht, kann sich in seinem Inneren Feuchtigkeit bilden, die zu Fehlfunktionen führen kann. Sollte das System dabei fortgesetzt verwendet werden, kann es zu Schäden am System kommen. Schalten Sie daher das Nintendo DSi-System umgehend aus und warten Sie ca. eine Stunde, bevor Sie es wieder in Betrieb nehmen, damit es sich an die neue Umgebungstemperatur anpassen kann.
9. Verwenden Sie ausschließlich Zubehör mit Ihrem Nintendo DSi-System, das für den Gebrauch mit Nintendo DSi-Systemen vorgesehen ist. Andernfalls kann es zu Beschädigungen des Systems kommen.
10. Bitte beachten Sie, dass Zubehör von Drittherstellern, das nicht von Nintendo lizenziert wurde, sich nicht der ausführlichen Nintendo-Qualitätskontrolle stellen musste. Daher kann Nintendo bei Beschädigungen, die durch solches Zubehör verursacht wurden oder in Verbindung mit der Verwendung solchen Zubehörs entstanden sind, keine Garantie übernehmen.

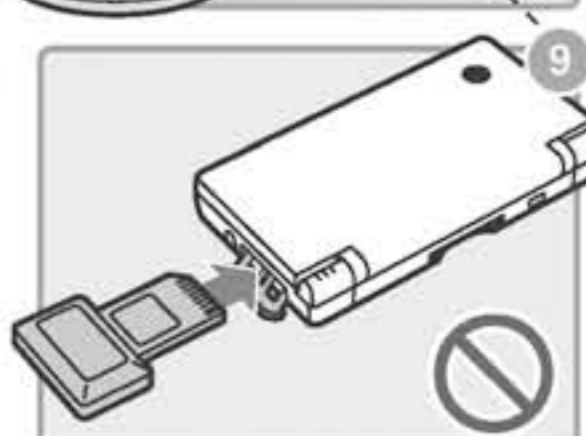
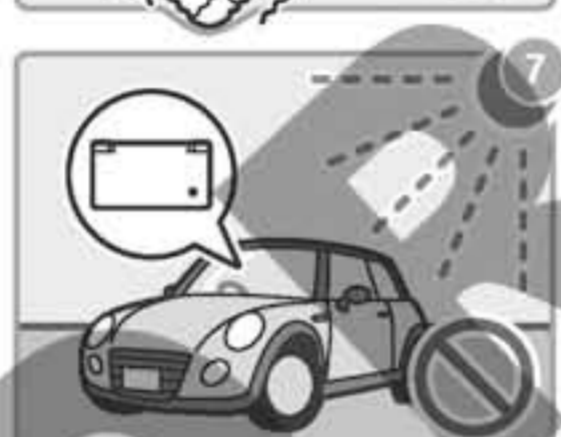
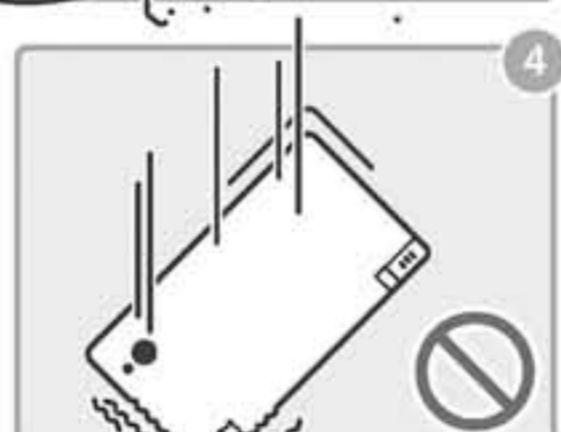
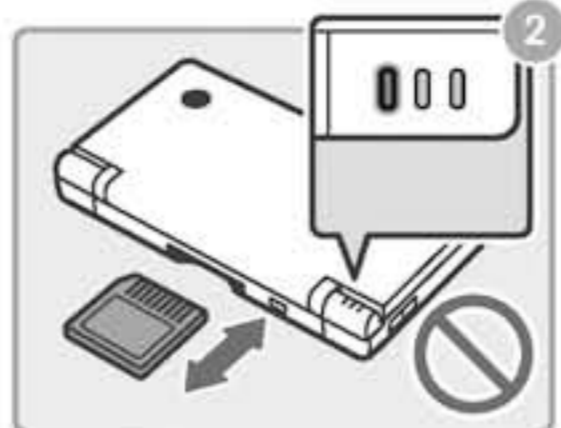
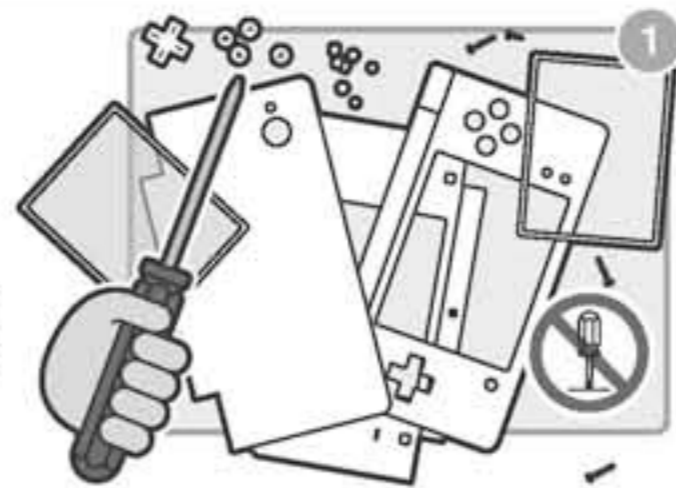

11. Scharfe Gegenstände oder zu hoher Druck auf die Bildschirme können die LC-Bildschirme beschädigen. Achten Sie darauf, dass keine Kratzer entstehen und die Bildschirme fern von schädlichen Einflüssen gehalten werden. Wenn Sie das System nicht mehr verwenden, schließen Sie es, um die LC-Bildschirme zu schützen. Bewahren Sie das System nicht in den Taschen Ihrer Kleidung auf – dadurch können die LC-Bildschirme beschädigt werden.

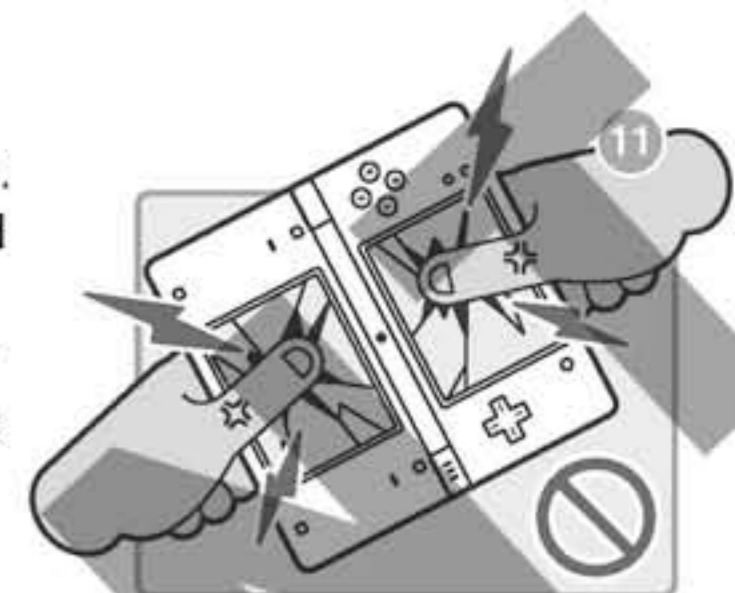

12. Bitte beachten Sie, dass die Verwendung von Adaptern, die nicht von Nintendo lizenziert sind und nicht Nintendos strenge Tests und Qualitätskontrollen durchlaufen haben, potentiell zu Beschädigungen an Ihrem Nintendo DSi-System führen könnte. Schäden durch Adapter, die nicht offiziell von Nintendo lizenziert sind, sind von der Herstellergarantie für Ihr Nintendo DSi-System ausgenommen.



13. Setzen Sie das Nintendo DSi-System, seine Komponenten, sein Zubehör und die Karten für Nintendo DS-Systeme keinen Flüssigkeiten aus. Stecken Sie keine Objekte in das System, die nicht zu dem System gehören. Sollte das Nintendo DSi-System mit Flüssigkeiten in Kontakt kommen, schalten Sie es umgehend aus und entfernen Sie danach die Batteriefachabdeckung und das Batteriepack. Reinigen Sie es mit einem weichen, feuchten Tuch (zur Reinigung bitte nur Wasser verwenden). Das Innere des Nintendo DSi-Systems darf nicht mit Wasser oder anderen Flüssigkeiten gereinigt werden!



14. Bevor Sie das Nintendo DSi-System reinigen, trennen Sie die Verbindung zum Stromnetz. Verwenden Sie für die Reinigung ein weiches, feuchtes Tuch (zur Reinigung bitte nur Wasser verwenden). Bevor Sie das Nintendo DSi-System wieder in Betrieb nehmen, muss das Gerät vollständig trocken sein.



15. Schalten Sie das Nintendo DSi-System nicht mehrmals hintereinander schnell ein und aus, da dies zum Verlust von Spieldaten führen kann.

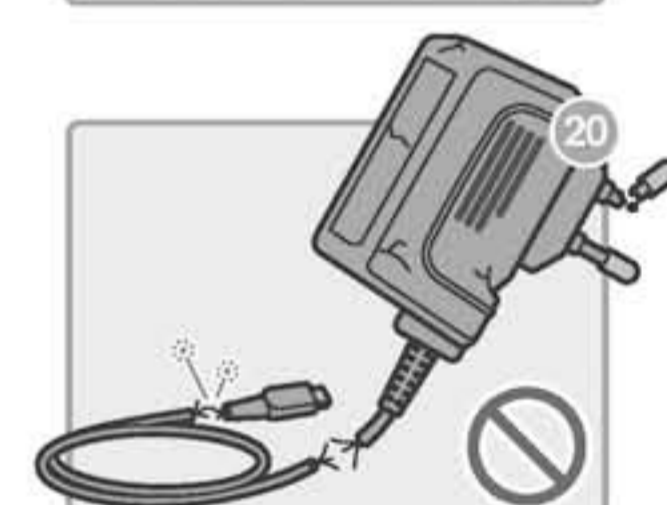

16. Um ein optimales Bild zu genießen, schauen Sie direkt auf das Nintendo DSi-System und sorgen Sie für ausreichende Helligkeit in Ihrer Umgebung.

17. Damit kein Schmutz oder Staub in das Nintendo DSi-System eindringt, entfernen Sie die Karte für Nintendo DS-Systeme nicht aus dem System, auch wenn Sie es gerade nicht verwenden.

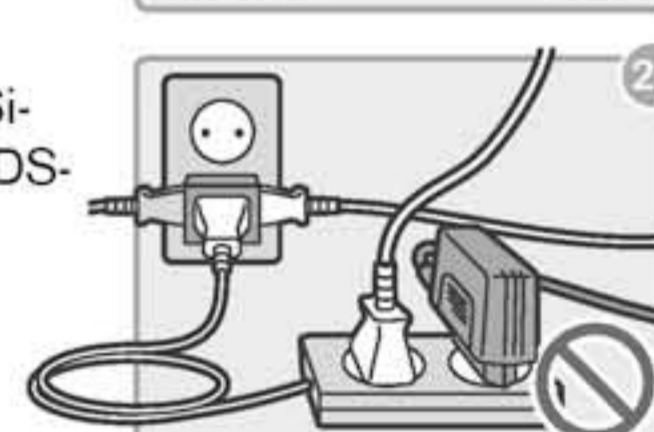

18. Wenn Sie das Netzteil des Nintendo DSi-Systems verwenden, so entfernen Sie dieses aus der Wandsteckdose, sobald Sie das System nicht mehr verwenden.

19. Netzteile, die zusammen mit dem Nintendo DSi-System verwendet werden, sollten regelmäßig auf Schäden am Kabel und an den Steckverbindungen sowie an sonstigen Bestandteilen untersucht werden.

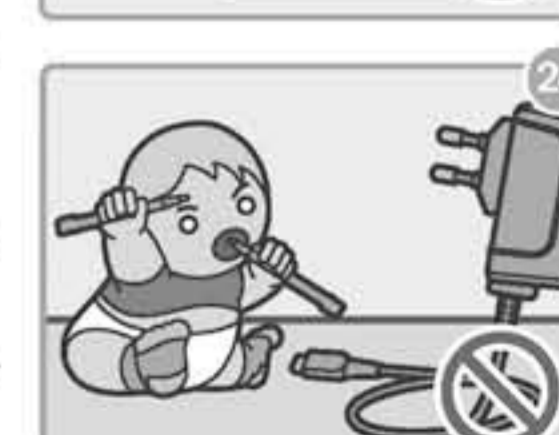

20. Sollte das Kabel oder der Stecker des Netzteils beschädigt sein, so dürfen Sie es auf keinen Fall verwenden.

21. Stecken Sie nicht zu viele Netzstecker in eine einzelne Wandsteckdose bzw. in einen einzelnen Mehrfachstecker-Adapter und vermeiden Sie es, mehrere Mehrfachstecker-Adapter miteinander zu verknüpfen. Durch ein solches Verhalten könnten Brände oder ernsthafte Verletzungen durch Stromschläge ausgelöst werden.

22. Bei Verwendung von Kabeln besteht eine mögliche Verletzungsgefahr durch Stolpern oder Strangulation.



23. Das Nintendo DSi-System ist nicht für Kinder unter 3 Jahren geeignet, da es Kleinteile enthält, die verschluckt werden können.
24. Nehmen Sie keine Teile Ihres Nintendo DSi-Systems, wie z. B. den Touchpen, den Netzteilstecker oder das Netzteilkabel, in den Mund. Andernfalls können Verletzungen oder Fehlfunktionen des Systems auftreten.
25. Adapter und Netzteile dürfen nicht als Spielzeuge verwendet werden. Die Verwendung solcher Produkte durch Kinder sollte ausschließlich unter der Aufsicht eines Elternteils oder Erziehungsberechtigten zugelassen werden.

### ⚠ VORSICHT – SEEKRANKHEIT

Das Spielen von Videospielen kann bei manchen Personen Schwindelgefühl, Desorientierung, Erschöpfungszustände, Übelkeit oder ähnliche Symptome hervorrufen. Wenn Sie bei sich selbst oder bei Ihrem Kind eines dieser Symptome feststellen oder sich Augen, Hände oder Arme unbehaglich anfühlen, unterbrechen Sie das Spielen. Steuern Sie kein Fahrzeug und setzen Sie sich keiner anderen, anstrengenden Tätigkeit aus, bis Sie sich wieder erholt haben.

### ⚠ WARNUNG – HINWEISE ZUM UMGANG MIT KARTEN FÜR NINTENDO DS-SYSTEME / PFLEGE

1. Berühren Sie die Kontakte nicht mit den Fingern und halten Sie sie fern von Feuchtigkeit oder Schmutz. Andernfalls könnte die Karte für Nintendo DS-Systeme oder das Nintendo DSi-System beschädigt werden!
2. Die Karte für Nintendo DS-Systeme besteht aus empfindlichen elektronischen Bauteilen. Bewahren Sie sie nicht an einem Ort mit sehr hoher oder sehr niedriger Temperatur auf. Lassen Sie die Karte für Nintendo DS-Systeme nicht fallen und behandeln Sie sie nicht in sonstiger Weise unsachgemäß. Zerlegen Sie sie nicht!
3. Reinigen Sie die Karte für Nintendo DS-Systeme nicht mit Benzin, Verdünner, Alkohol oder anderen Lösungsmitteln.
4. Stellen Sie vor dem Einstecken der Karte für Nintendo DS-Systeme sicher, dass sich keine Fremdkörper im Kartenschlitz des Nintendo DSi-Systems befinden.



### Sicherheitshinweise zur Verwendung der Kamera

- Setzen Sie die Kamera nicht über einen längeren Zeitraum direkter Sonneneinstrahlung aus und fotografieren Sie nicht direkt intensive Lichtquellen wie die Sonne. Hierdurch könnten Fehlfunktionen der Kamera oder Verfärbungen der fotografierten Objekte verursacht werden.
- Die Bilder, die mit der Kamera aufgenommen wurden, können sich in der tatsächlichen Farbe oder Helligkeit der aufgenommenen Objekte unterscheiden. Beachten Sie auch, dass die aufgenommenen Bilder in einigen Fällen Punkte aufweisen können, die immer dunkel (Deadpixel) oder immer hell (Hotpixel) erscheinen. In keinem dieser Fälle liegt eine Fehlfunktion des Produkts vor.
- Versuchen Sie beim Umgang mit den Linsen vorsichtig zu sein und vermeiden Sie ein Verschmutzen der Linsen. Im Falle einer Verschmutzung wischen Sie die Linsen vorsichtig mit einem weichen Tuch oder Wattebausch ab. Üben Sie bei der Reinigung keinen Druck auf die Linsen aus, um Fehlfunktionen der Kamera zu vermeiden.

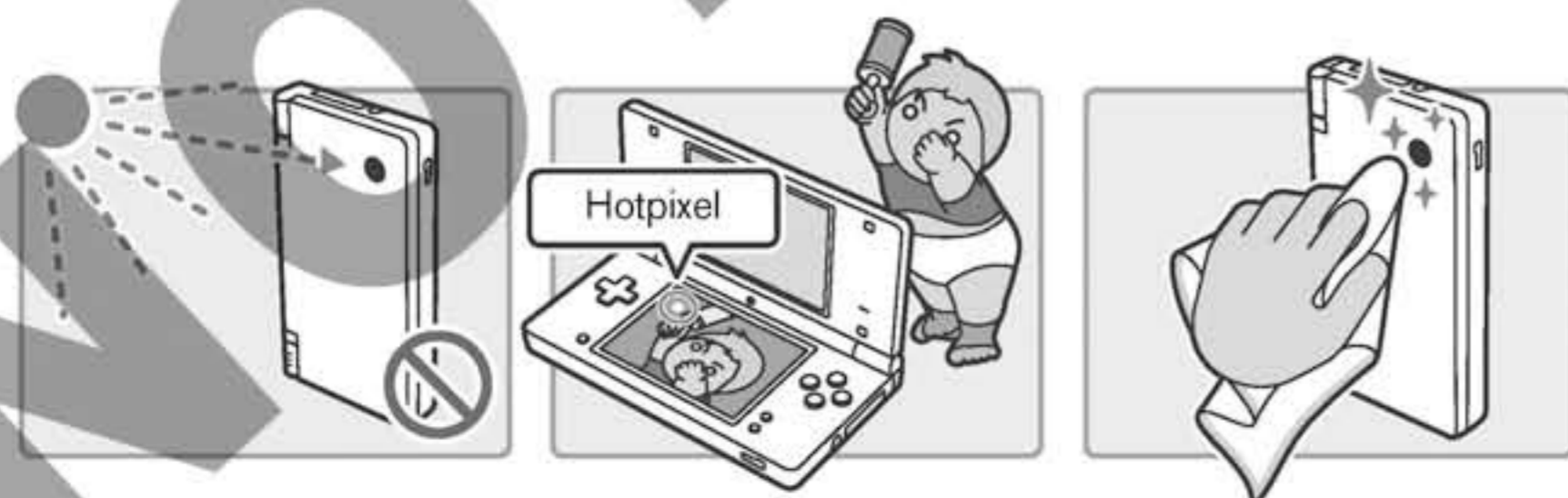

### Sicherheitshinweise zur Verwendung des Mikrofons

Reduzieren Sie die Lautstärke der Lautsprecher, falls das Mikrofon ohne ersichtlichen Grund reagieren oder eine Rückkopplung\* verursachen sollte.

Wenn Sie Software verwenden, die auf das eingebaute Mikrofon zugreift, können Soundeffekte und Musik aus den Lautsprechern zu unerwarteten Reaktionen des Mikrofons oder dem Auftreten von Rückkopplungseffekten führen.

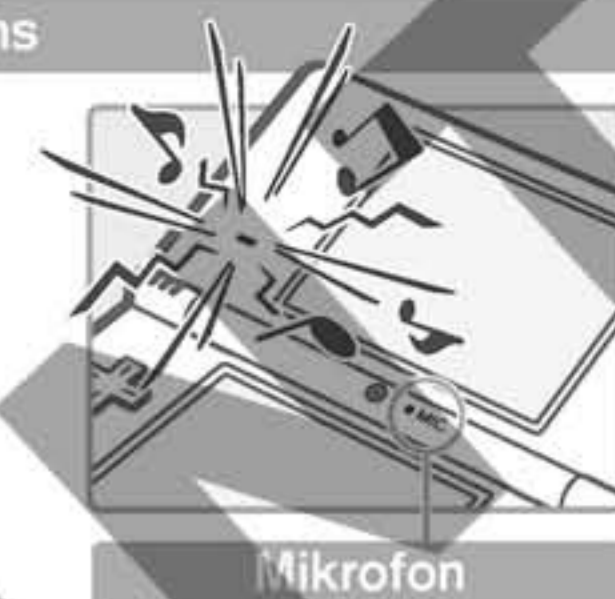

#### \*Was sind „Rückkopplungen“?

Der Begriff „Rückkopplung“ bezeichnet ein hohes, kreischendes Geräusch. Es wird durch eine Tonschleife verursacht, wenn Geräusche, die das Mikrofon aufnimmt, über die Lautsprecher wiedergegeben und erneut vom Mikrofon aufgefangen werden.

### Problemlösungen bei Rückkopplungen

Reduzieren Sie die Lautstärke von Soundeffekten und Musik. Passen Sie entweder die Lautstärkeeinstellungen Ihres Nintendo DSi-Systems an oder verwenden Sie Kopfhörer.

Reduzieren Sie die Lautstärke



Verwenden Sie Kopfhörer





## Précautions sur la santé et la sécurité

INFORMATIONS IMPORTANTES SUR LA SECURITE – A LIRE AVANT TOUTE UTILISATION D'UN JEU VIDEO PAR VOUS-MEME OU PAR VOTRE ENFANT. SI CE PRODUIT EST UTILISE PAR DE JEUNES ENFANTS, CE MANUEL DOIT LEUR ETRE LU ET EXPLIQUE PAR UN ADULTE. LE NON-RESPECT DE CES CONSIGNES PEUT ENTRAENER DES BLESSURES.



### ⚠ AVERTISSEMENT SUR L'EPILEPSIE

#### I – Précautions à prendre dans tous les cas pour l'utilisation d'un jeu vidéo

- Evitez de jouer si vous êtes fatigué ou si vous manquez de sommeil.
- Assurez-vous que vous jouez dans une pièce bien éclairée en modérant la luminosité de votre écran.
- Lorsque vous utilisez un jeu vidéo susceptible d'être connecté à un écran, jouez à bonne distance de cet écran de télévision et aussi loin que le permet le cordon de raccordement.
- En cours d'utilisation, faites des pauses de dix à quinze minutes toutes les heures.

#### II – Avertissement sur l'épilepsie

Certaines personnes sont susceptibles de faire des crises d'épilepsie comportant, le cas échéant, des pertes de conscience à la vue, notamment, de certains types de stimulations lumineuses fortes : succession rapide d'images ou répétition de figures géométriques simples, d'éclairs ou d'explosions. Ces personnes s'exposent à des crises lorsqu'elles jouent à certains jeux vidéo comportant de telles stimulations, alors même qu'elles n'ont pas d'antécédent médical ou n'ont jamais été sujettes elles-mêmes à des crises d'épilepsie.

Si vous-même ou un membre de votre famille avez déjà présenté des symptômes liés à l'épilepsie (crise ou perte de conscience) en présence de stimulations lumineuses, consultez votre médecin avant toute utilisation.

Les parents se doivent également d'être particulièrement attentifs à leurs enfants lorsqu'ils jouent avec des jeux vidéo. Si vous-même ou votre enfant présentez un des symptômes suivants : **vertige, trouble de la vision, contraction des yeux ou des muscles, trouble de l'orientation, mouvement involontaire ou convulsion, perte momentanée de conscience, il faut cesser immédiatement de jouer et consulter un médecin.**



### ⚠ AVERTISSEMENT – TRAUMATISMES DUS A DES MOUVEMENTS REPETES ET FATIGUE OCULAIRE

Jouer aux jeux vidéo pendant plusieurs heures peut fatiguer vos muscles et articulations, vos yeux ou même irriter votre peau. Suivez les instructions suivantes pour éviter des problèmes de tendinite, le syndrome du canal carpien, une fatigue oculaire ou des irritations de l'épiderme :

- Evitez de jouer de manière excessive. Il est recommandé aux parents de vérifier que leurs enfants jouent de manière appropriée.
- Faites une pause de 10 à 15 minutes toutes les heures, même si vous vous sentez bien.
- Il est inutile de serrer le stylet Nintendo DSi ou de l'appuyer trop fort sur l'écran sous peine de provoquer gêne ou fatigue.



- Si vos mains, poignets, bras ou yeux sont fatigués ou douloureux quand vous jouez, reposez-vous plusieurs heures avant de recommencer à jouer.
- Si la fatigue ou la douleur persiste pendant ou après une partie, arrêtez de jouer et consultez un médecin.

### ⚠ AVERTISSEMENT – UTILISATION D'UN CASQUE AUDIO OU D'ECOUTEURS

Utiliser un casque ou des écouteurs avec un appareil réglé à un volume sonore excessif pendant une période prolongée peut entraîner une perte des facultés auditives. Lorsque vous utilisez un casque ou des écouteurs, maintenez le volume sonore à un niveau vous permettant d'entretenir une conversation normale avec quelqu'un. Si vous rencontrez des problèmes tels que fatigue ou sifflements d'oreilles, arrêtez toute utilisation immédiate, et si les symptômes (sifflements ou autre) persistent, consultez un médecin.



### ⚠ AVERTISSEMENT – FUITE DE LA BATTERIE

La console Nintendo DSi contient une batterie rechargeable lithium-ion. Une fuite du contenu de la batterie lithium-ion ou sa combustion peut entraîner des blessures et endommager votre console Nintendo DSi. Si une fuite de la batterie se produit, évitez tout contact entre le liquide et votre peau. Si du liquide provenant de la batterie entre en contact avec vos yeux, rincez-les immédiatement et abondamment avec de l'eau, et consultez un médecin. En cas de contact avec la peau, nettoyez immédiatement avec du savon et de l'eau.



Pour éviter une fuite de la batterie, sa combustion ou son explosion :

1. N'exposez pas la batterie à des chocs physiques ou vibrations excessives.
2. Ne démontez pas, ne réparez pas ou ne déformez pas la batterie.
3. La batterie lithium-ion ne doit pas être court-circuitée. Ne touchez pas les bornes de la batterie et ne causez pas de court-circuit en insérant un objet métallique entre les bornes de la batterie.
4. La batterie lithium-ion ne doit pas être exposée à la chaleur. Ne jetez pas la batterie au feu.
5. Veillez à ne pas endommager ou enlever l'étiquette de la batterie.
6. N'utilisez pas la batterie si sa coque en plastique a été endommagée de quelque façon.
7. N'insérez pas et ne retirez pas la batterie si la console est sous tension.
8. La batterie rechargeable Nintendo DSi doit être rechargée sous la surveillance d'un adulte.
9. La batterie de la console Nintendo DSi est conçue pour être rechargée en toute sécurité en utilisant le bloc d'alimentation Nintendo DSi officiel (WAP-002 (EUR)). Nintendo décline toute responsabilité en cas de dommages ou blessures causés par l'utilisation d'autres blocs d'alimentation.
10. N'utilisez la batterie rechargeable Nintendo DSi (TWL-003) qu'avec la console Nintendo DSi (TWL-001 (EUR)).
11. La batterie épuisée doit être retirée de la console Nintendo DSi quand vous vous débarrassez de celle-ci.
12. N'immergez pas la batterie dans l'eau, ou dans tout autre liquide, et ne la mouillez pas.

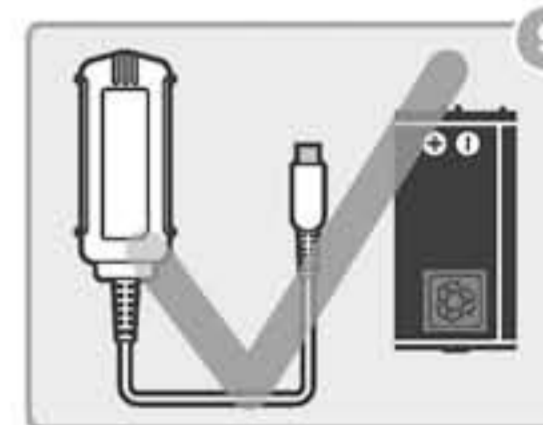
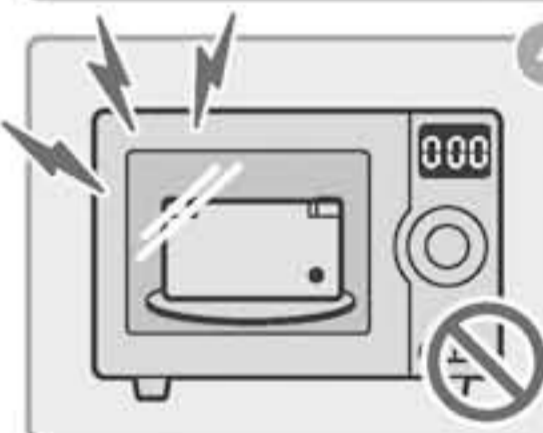

13. Une manipulation inappropriée de la batterie lithium-ion (par exemple lors du remplacement de celle-ci) peut provoquer sa combustion ou son explosion. Ne déformez pas, n'écrasez pas ou ne percez pas la batterie, et ne l'exposez pas à des températures supérieures à 60 °C. De plus, ne causez pas de court-circuit en insérant un objet métallique entre les bornes de la batterie. N'utilisez aucune batterie autre que la batterie rechargeable Nintendo DSi (TWL-003) avec la console Nintendo DSi. L'utilisation de tout autre type de batterie risque de provoquer sa combustion ou son explosion.

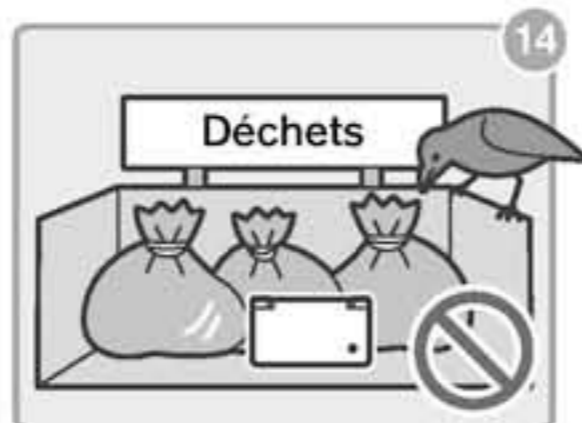

14. Au moment de jeter la batterie, veuillez vous conformer aux lois et règlements en vigueur dans votre commune. Pour obtenir plus d'informations sur les déchets de batterie, contactez le service de traitement des déchets solides le plus proche.

**Ne retirez la batterie rechargeable de la console Nintendo DSi que si elle doit être remplacée.**

Pour savoir comment retirer la batterie de la console Nintendo DSi, veuillez consulter le mode d'emploi de la console section Matériel – Remplacer la batterie de la console Nintendo DSi. Avant de jeter la batterie, consultez la partie Matériel – Jeter la batterie de la console Nintendo DSi, du même mode d'emploi.

N'utilisez plus la batterie si elle est entrée en contact avec un liquide.

Les batteries de rechange sont vendues séparément. Veuillez contacter le service consommateurs Nintendo pour obtenir l'adresse d'un revendeur. Si vous ne désirez pas remplacer la batterie vous-même, vous pouvez envoyer votre console Nintendo DSi au service consommateurs Nintendo afin que la batterie soit remplacée par un technicien qualifié.

#### ⚠ AVERTISSEMENT – INTERFERENCES AVEC LES RADIOFREQUENCES

La console Nintendo DSi peut émettre des ondes radio susceptibles de perturber le fonctionnement de certains appareils électroniques situés à proximité, comme les stimulateurs cardiaques (pacemakers).

- N'utilisez pas la console Nintendo DSi à moins de 25 centimètres d'un stimulateur cardiaque pendant les opérations de communication sans fil.
- Si vous avez un stimulateur cardiaque ou tout autre implant médical, n'utilisez pas les fonctions de communication sans fil de la console Nintendo DSi sans avoir au préalable consulté votre médecin ou le fabricant de votre implant médical.



#### ⚠ AVERTISSEMENT – UTILISATION DE LA CONSOLE NINTENDO DSi DANS LES AEROPORTS, LES HOPITAUX ET A BORD DES AVIONS

Vous pouvez utiliser la console Nintendo DSi dans les aéroports, les hôpitaux et à bord des avions à partir du moment où vous désactivez la fonction de communication sans fil de la console et l'utilisez comme n'importe quel autre appareil électronique dépourvu de fonction de communication sans fil. Vous savez que la console Nintendo DSi utilise la fonction de communication sans fil quand le témoin de communication sans fil (jaune) est allumé pour indiquer que la fonction est activée, ou quand il clignote pour indiquer qu'un transfert de données est en cours. Le témoin d'alimentation clignote rapidement quand vous utilisez PictoChat™, quand vous jouez à un jeu en **mode multijoueur** ou quand vous téléchargez un jeu à partir d'une autre console. Veuillez observer les règles d'utilisation des appareils disposant d'une fonction de communication sans fil dans les endroits tels que les hôpitaux, les aéroports et à bord des avions.

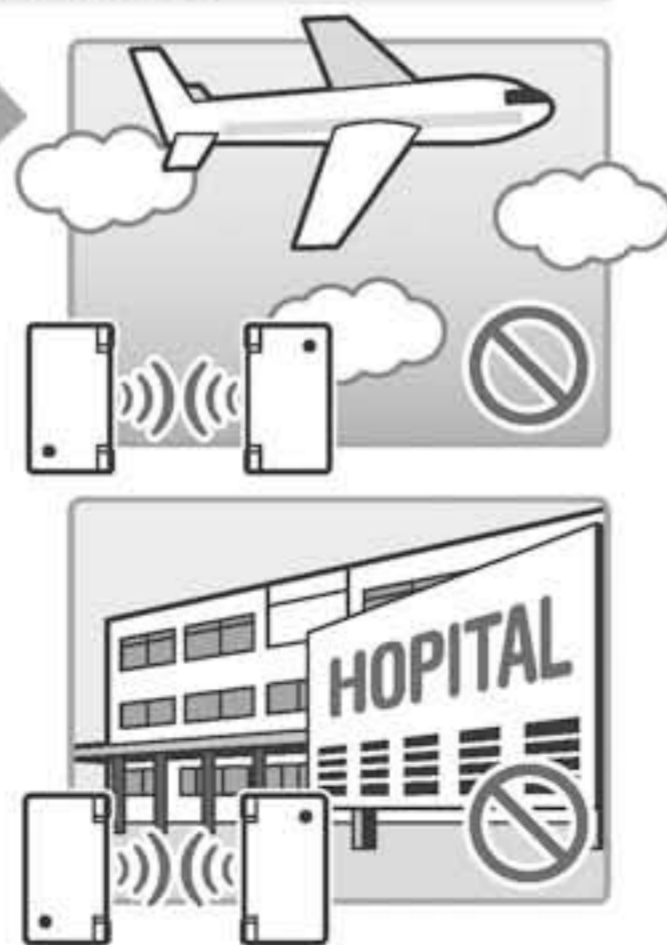

Afin de respecter les règlements des compagnies aériennes, n'utilisez ni PictoChat ni le **mode multijoueur** ni toute autre fonction utilisant la fonction de communication sans fil à bord d'un avion. L'utilisation de cette fonction peut créer des interférences ou causer des défaillances d'équipements électroniques pouvant entraîner des blessures ou endommager du matériel.

#### ⚠ AVERTISSEMENT – PRECAUTIONS D'EMPLOI ET ENTRETIEN DE LA CONSOLE

1. N'essayez pas de démonter ou de réparer votre console Nintendo DSi, ses composants ou ses accessoires. De tels actes annulent la garantie.
2. Commencez toujours par éteindre votre console Nintendo DSi avant d'insérer ou de retirer une carte de jeu. Insérez la carte de jeu complètement sans forcer ni sur celle-ci ni sur la console Nintendo DSi.
3. Ne laissez pas la console Nintendo DSi dans un endroit humide, par terre ou dans tout autre endroit où elle serait au contact de moisissures, de terre, de poussière ou de corps étrangers. La console Nintendo DSi ne doit être utilisée que dans des pièces sèches (un salon par exemple). N'utilisez pas la console Nintendo DSi dans une salle de bains, des toilettes, une cuisine ou toute autre pièce humide où la console risque d'être éclaboussée car vous risquez de vous électrocuter ou d'endommager la console Nintendo DSi.
4. Vous ne devez en aucun cas jeter, frapper ou malmenager de quelque façon que ce soit la console Nintendo DSi, ses composants et ses accessoires.
5. Assurez-vous de connecter tous les appareils et dispositifs à la console Nintendo DSi avec précaution et aux endroits prévus à cet effet. Enfichez les prises dans les prises murales en les tenant bien droites, sans les incliner.
6. Avant de retirer une prise de la console Nintendo DSi ou d'une prise murale, éteignez d'abord la console Nintendo DSi. Retirez ensuite la prise avec précaution sans tirer sur le cordon. Vous ne devez en aucun cas piétiner, tirer ou tordre les fils et les câbles.
7. N'exposez pas la console Nintendo DSi, les cartes de jeu, les composants de la console ou les accessoires à des sources de chaleur ou de froid extrêmes : les écrans à cristaux liquides (LCD) réagissent moins vite ou peuvent ne pas fonctionner s'ils sont soumis à des températures trop basses, et risquent de se détériorer au contact de températures trop élevées. N'exposez pas la console Nintendo DSi directement à la lumière du soleil pendant une période prolongée.
8. En déplaçant la console Nintendo DSi d'un endroit froid à un endroit chaud, il arrive que de petites gouttes d'eau se forment à l'intérieur de l'appareil, provoquant des dysfonctionnements. Continuer à utiliser la console risquerait alors de l'endommager. Dans ce cas, éteignez la console et n'y touchez plus pendant environ une heure avant de la réutiliser.
9. Ne connectez à la console Nintendo DSi que les accessoires conçus à cet effet. L'utilisation d'accessoires non adaptés pourrait endommager votre matériel.

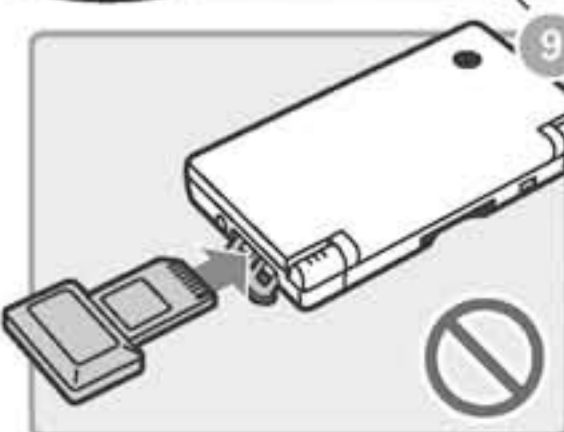
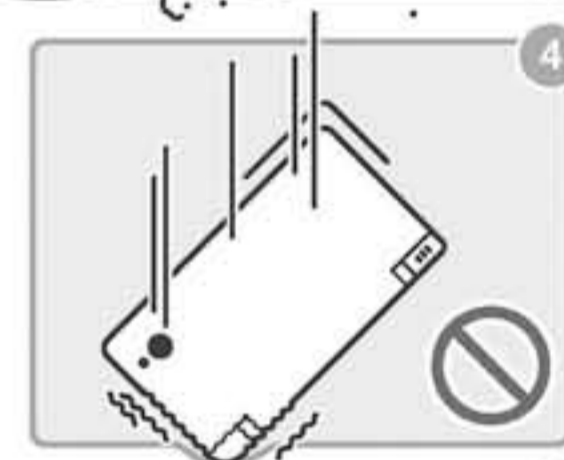
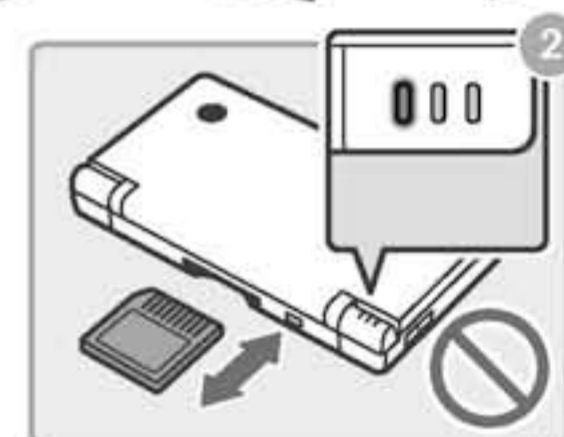
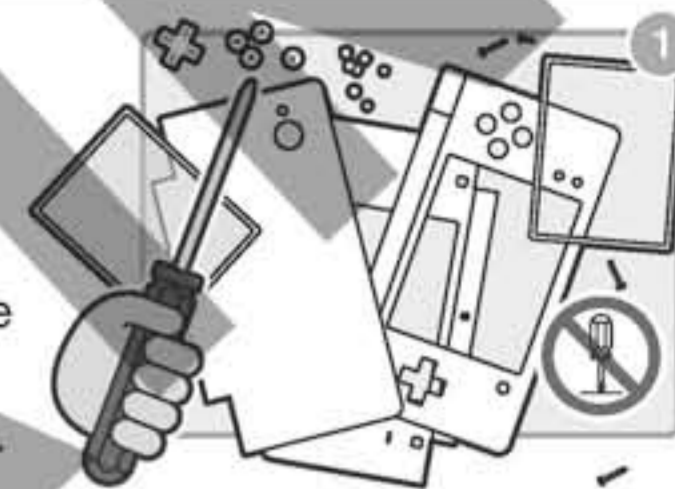

10. Les accessoires fournis par des éditeurs tiers et non officiellement approuvés par Nintendo n'ont pas été soumis aux tests techniques ni au contrôle de qualité effectués par Nintendo. Tout défaut ou tout dégât causé par ou lié à l'utilisation d'accessoires non officiellement approuvés par Nintendo ne saurait être couvert par la garantie fabricant Nintendo.

11. Les écrans LCD peuvent s'abîmer au contact d'objets coupants ou sous l'exercice d'une trop grande pression. Prenez soin de protéger les écrans de toute rayure ou tache. Pour éviter d'endommager les écrans, fermez toujours la console Nintendo DSi quand vous ne l'utilisez pas. Ne mettez pas la console Nintendo DSi dans la poche arrière de votre pantalon, car vous pourriez casser les écrans LCD.

12. Les blocs d'alimentation fournis par des éditeurs tiers et non officiellement approuvés par Nintendo n'ont pas été soumis aux tests techniques ni au contrôle de qualité effectués par Nintendo. Tout défaut ou tout dégât causé par ou lié à l'utilisation de blocs d'alimentation non officiellement approuvés par Nintendo ne saurait être couvert par la garantie fabricant Nintendo.

13. Ne renversez pas de liquides sur la console Nintendo DSi, les cartes de jeu, les composants de la console ou les accessoires. N'insérez pas de corps étrangers à l'intérieur. Si la console Nintendo DSi entre en contact avec un liquide, éteignez-la immédiatement, retirez le couvercle de la batterie et la batterie elle-même, puis essuyez la console avec un tissu doux légèrement humidifié avec de l'eau (n'utilisez aucun autre liquide). Ne frottez pas l'intérieur de la console Nintendo DSi avec un liquide, quel qu'il soit.

14. La console Nintendo DSi doit être séparée du bloc d'alimentation avant d'être nettoyée. Pour nettoyer la console Nintendo DSi, utilisez un tissu doux légèrement humidifié avec de l'eau (n'utilisez aucun autre liquide). Laissez la console sécher complètement avant de l'utiliser à nouveau.

15. N'éteignez pas la console rapidement tout de suite après l'avoir allumée car les données de sauvegarde présentes sur la carte de jeu insérée à l'intérieur pourraient être effacées.

16. Pour profiter d'une qualité d'image optimale lors de votre jeu, regardez les écrans de votre console Nintendo DSi de façon directe en tenant la console face à vous, et ne jouez que dans un endroit bien éclairé.

17. Quand vous n'utilisez pas la console Nintendo DSi, laissez toujours une carte de jeu insérée dans le port carte DS (console éteinte) pour éviter que de la terre ou de la poussière ne pénètre à l'intérieur.

18. Débranchez toujours le bloc d'alimentation quand vous ne l'utilisez pas.

19. Les blocs d'alimentation utilisés avec la console Nintendo DSi doivent être examinés régulièrement pour vérifier que les cordons, les prises ou d'autres éléments ne sont pas endommagés.

20. N'utilisez pas le bloc d'alimentation si le câble ou la prise est abîmé.

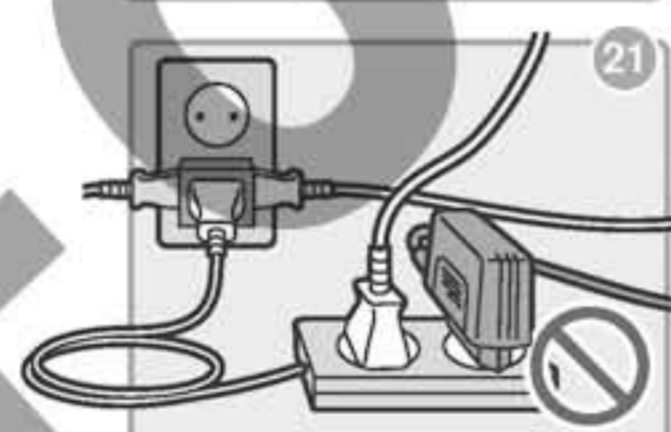
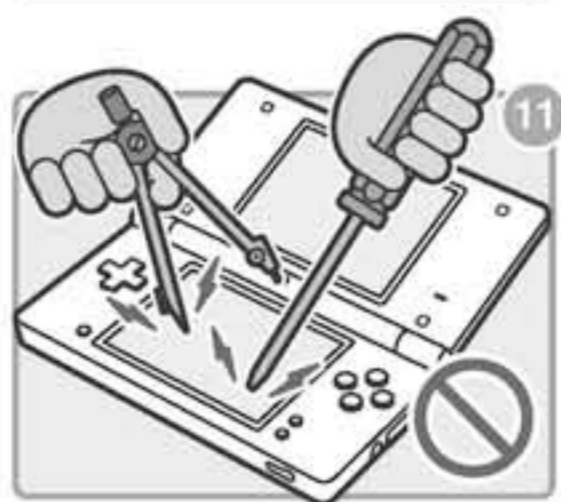
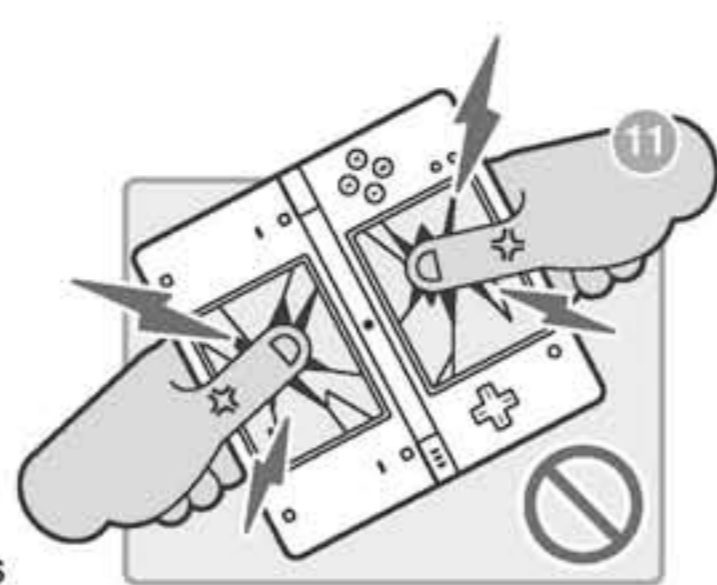

21. Ne branchez pas un nombre trop important d'appareils sur une même prise de courant ou multiprise, et évitez de brancher des multiprises en série pour limiter les risques d'incendie ou d'électrocution.

22. L'utilisation et la manipulation de câbles est susceptible d'entraîner des chutes ou des strangulations.

23. La console Nintendo DSi n'est pas destinée aux enfants de moins de trois ans car elle contient des pièces de petite taille pouvant être avalées.

24. Ne mettez pas le stylet, la prise du bloc d'alimentation, son cordon ou tout autre élément de la console Nintendo DSi dans votre bouche. Vous risquez de vous blesser ou de provoquer des dysfonctionnements.

25. Les transformateurs et les blocs d'alimentation ne sont pas des jouets. L'utilisation que les enfants font de ces produits doit être soumise à la surveillance attentive d'un parent ou tuteur légal.

### ⚠ AVERTISSEMENT – MAL DES TRANSPORTS

Jouer à des jeux vidéo peut provoquer le mal des transports chez certains joueurs. Si vous ou votre enfant vous sentez fatigués, nauséux, pris de vertiges ou présentez des symptômes similaires en jouant avec cette console, ou si vous ressentez une gêne au niveau des yeux, des mains ou des bras, cessez de jouer et prenez du repos. Ne conduisez pas ou ne vous engagez pas dans une activité physique fatigante avant de vous sentir mieux.

### ⚠ AVERTISSEMENT – PRECAUTIONS D'EMPLOI ET ENTRETIEN DES CARTES DE JEU

1. Évitez de toucher les connecteurs des cartes de jeu avec les doigts. Ne soufflez pas dessus et faites attention à ne pas les mouiller ou les salir. Si vous le faites, vous risquez d'endommager les cartes de jeu et/ou la console Nintendo DSi.
2. Les cartes de jeu sont des appareils électroniques de haute précision. Ne les entreposez pas dans un endroit trop chaud ou trop froid. Vous ne devez en aucun cas jeter, frapper ou malmené de quelque façon que ce soit les cartes de jeu. N'essayez pas de les démonter.
3. Ne nettoyez pas les cartes de jeu avec du benzène, du diluant, de l'alcool ou tout autre produit solvant.
4. Avant d'insérer une carte de jeu dans la console Nintendo DSi, vérifiez toujours que les connecteurs situés sur le bord de la carte ne contiennent pas de corps étrangers.



## Précautions concernant l'appareil photo

- N'exposez pas les objectifs de l'appareil photo à la lumière directe du soleil pendant une période prolongée et ne photographiez pas de sources de lumière intenses telles que le soleil, car vous risquez de provoquer un dysfonctionnement de l'appareil photo ou d'altérer les couleurs de vos photographies.
- Il peut arriver que les images ne restituent pas exactement les couleurs et la luminosité du sujet photographié. Veuillez noter également que les images contiennent parfois certains points toujours sombres (pixels morts) ou toujours clairs (pixels chauds). Ces phénomènes ne sont pas liés à un mauvais fonctionnement de l'appareil.
- Manipulez les objectifs avec précaution et faites attention à ne pas les salir. S'ils sont sales, essuyez-les délicatement avec un tissu doux ou un coton-tige. Veillez à ne pas appuyer trop fort sur les objectifs quand vous les nettoyez ou vous risquez de provoquer des dysfonctionnements.

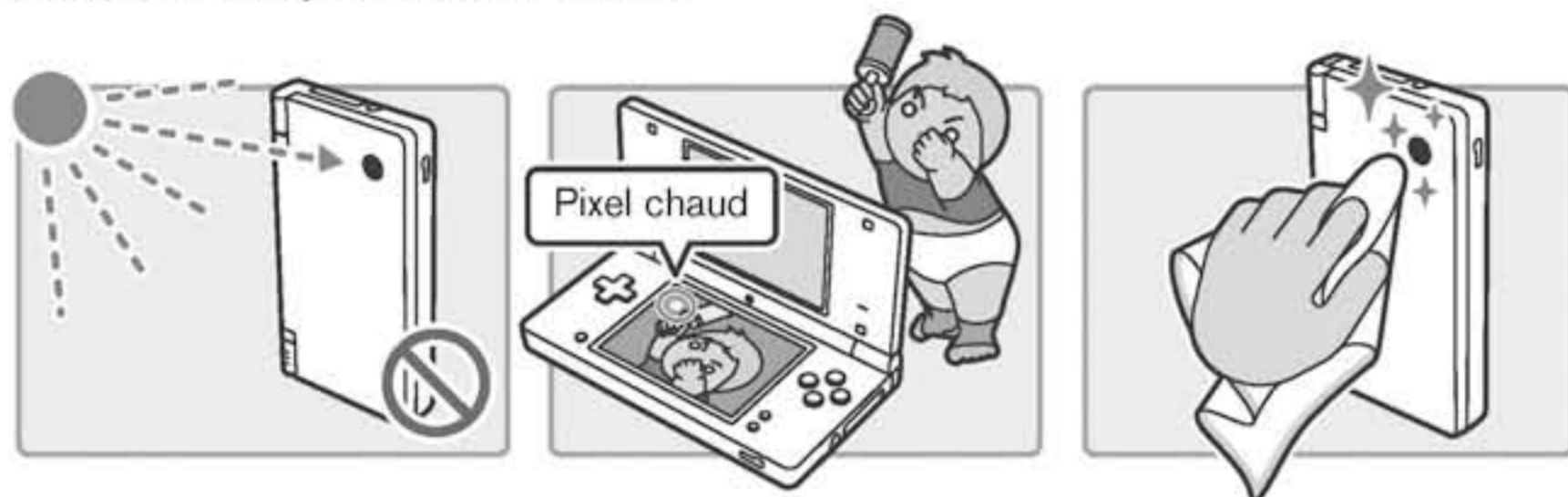

## Consignes d'utilisation du microphone

Si le microphone réagit sans raison apparente ou produit un effet Larsen\*, baissez le volume des haut-parleurs.

Lors de l'utilisation d'un logiciel compatible avec le microphone intégré, il peut arriver que le son émis par les haut-parleurs perturbe les réactions du microphone ou produise un effet Larsen.

### \* Qu'est-ce que l'effet Larsen ?

Le terme "effet Larsen" désigne le phénomène de sifflement suraigu émis par les haut-parleurs lorsque le son capté par le microphone est retransmis par les haut-parleurs, puis capté en boucle par le microphone.



## En cas d'effet Larsen

Baissez ou coupez le volume des haut-parleurs soit en utilisant le bouton de volume/luminosité de la console Nintendo DSi, soit en branchant un casque ou des écouteurs.

Baisser le volume sonore

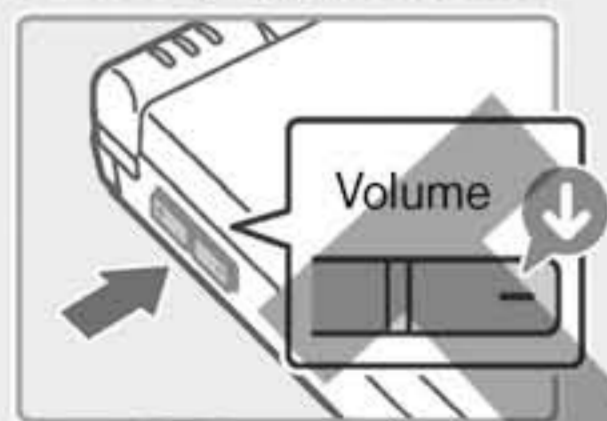

Utiliser un casque ou des écouteurs



## Gezondheids- en veiligheidsinformatie

**BELANGRIJKE VEILIGHEIDSINFORMATIE – LEES DE VOLGENDE INFORMATIE VOORDAT U OF UW KINDEREN MET VIDEOGAMES SPEELT. ALS DIT PRODUCT DOOR JONGE KINDEREN GEBRUIKT WORDT, MOET DEZE HANDLEIDING DOOR EEN VOLWASSENE AAN HEN WORDEN VOORGELEZEN EN UITGELEGD. HET NALATEN HIERVAN KAN KWETSUREN TOT GEVOLG HEBBEN.**



### ⚠ WAARSCHUWING – EPILEPSIE

Sommige mensen (ongeveer 1 op 4000) hebben last van epileptische aanvallen of tijdelijk bewustzijnsverlies dat wordt veroorzaakt door lichtflitsen of patronen, zoals die voorkomen bij het kijken naar televisie of het spelen van videogames. Dit kan ook voorkomen als zij niet eerder een dergelijke aanval hebben gehad.

Mensen die eerder last hadden van een epileptische aanval, bewustzijnsverlies of andere symptomen vertoonden, dienen een arts te raadplegen voor met videogames wordt gespeeld.

Ouders dienen hun kinderen in de gaten te houden als ze met videogames aan het spelen zijn. Stop met spelen en raadpleeg een arts als u of uw kind een of meer van de volgende symptomen vertoont: **stuiptrekkingen, samen-trekkingen in ogen of spieren, verlies van bewustzijn, verandering van het gezichtsvermogen, ongecontroleerde bewegingen, desoriëntatie.**



Volg de aanwijzingen hieronder om de kans op een epileptische aanval zo klein mogelijk te houden.

1. Zorg dat de afstand tot het scherm zo groot mogelijk is.
2. Speel videogames op een zo klein mogelijk televisiescherm.
3. Speel niet bij vermoeidheid.
4. Speel in een goed verlichte kamer.
5. Neem om het uur een pauze van 10 á 15 minuten.

### ⚠ WAARSCHUWING – OVERBELASTING SPIEREN EN OGEN

Het spelen van videogames kan na enige uren pijn veroorzaken in spieren, gewrichten, huid en ogen. Volg deze aanwijzingen om problemen als peesontsteking, carpaal tunnelsyndroom, huidirritatie of oververmoeide ogen te voorkomen.

- Voorkom overdadig spelen. Wij raden ouders aan toezicht te houden op de tijd dat hun kinderen spelen.
- Neem om het uur een pauze van 10 á 15 minuten, ook als het niet nodig lijkt.
- Houd de Nintendo DSi-stylus niet krampachtig vast en druk hem niet te hard tegen het scherm. Dit kan een vermoeid of een oncomfortabel gevoel veroorzaken.
- Als handen, polsen, armen of ogen vermoeid of pijnlijk aanvoelen, stop dan met spelen en neem een pauze van enkele uren.
- Als handen, polsen, armen of ogen, tijdens of na het spelen, pijn blijven doen, stop dan met spelen en raadpleeg een arts.



## ⚠ WAARSCHUWING – GEBRUIK VAN EEN HOOFDTELEFOON

Als een hoofdtelefoon langdurig met hoog volume wordt gebruikt, kan dit resulteren in gehoorbeschadiging. Stel, bij het gebruik van een hoofdtelefoon, het volume zo in dat iemand die tegen je praat nog te horen is. Als je oren beginnen te suizen of vermoeid aanvoelen, onderbreek dan het gebruik voor een tijdje. Houden de symptomen (suizen van de oren, etc.) aan, raadpleeg dan een arts.



## ⚠ WAARSCHUWING – LEKKENDE BATTERIJEN

Het Nintendo DSi-systeem bevat een oplaadbare lithium-ion batterij. De stoffen die vrijkomen bij het lekken van de inhoud van de batterij, of bij het doorbranden ervan, kunnen lichamelijk letsel en schade aan het Nintendo DSi-systeem veroorzaken. Voorkom aanraking met de huid als de batterij lekt. Als de vloeistof in aanraking komt met de huid, was deze dan onmiddellijk grondig met water en zeep. Als de vloeistof uit de batterij in aanraking komt met de ogen, spoel deze dan onmiddellijk grondig met water en raadpleeg een arts.



Om het lekken, ontbranden of exploderen van een batterij te voorkomen:

1. Stel de batterij niet bloot aan harde schokken of trillingen.
2. Haal de batterij niet uit elkaar en probeer hem niet te vervormen of te repareren.
3. De batterij mag niet worden kortgesloten. Raak de contactpunten van de batterij niet aan.
4. Stel de batterij niet bloot aan hitte of vuur.
5. Probeer het etiket van de batterij niet te verwijderen en beschadig het niet.
6. Gebruik geen batterij waarvan het omhulsel gescheurd of beschadigd is.
7. Plaats of verwijder de batterij niet terwijl het Nintendo DSi-systeem aan staat.
8. De batterij van het Nintendo DSi-systeem dient alleen onder toezicht van een volwassene te worden opgeladen.
9. De batterij van het Nintendo DSi-systeem is ontworpen om met de officiële Nintendo DSi-voeding (WAP-002(EUR)) te worden opgeladen. Nintendo is op geen enkele manier verantwoordelijk voor schade of letsel als gevolg van het gebruik van een andere voeding.
10. Gebruik de oplaadbare batterij van het Nintendo DSi-systeem (TWL-003) alleen voor het Nintendo DSi-systeem (TWL-001(EUR)).
11. De batterij moet uit het Nintendo DSi-systeem worden verwijderd als het Nintendo DSi-systeem wordt weggegooid.
12. De batterij mag niet worden ondergedompeld in, of nat worden door water of andere vloeistoffen.
13. Bij onkundig gebruik van de batterij (bijvoorbeeld bij het vervangen van de batterij) bestaat er een risico op ontbranding of explosie. De batterij mag niet worden vervormd, samengeperst of doorboord, en mag niet worden blootgesteld aan temperaturen hoger dan 60 graden Celsius. Raak verder de contactpunten van de batterij niet aan met metalen voorwerpen. Gebruik geen andere batterij dan de oplaadbare batterij van het Nintendo DSi-systeem (TWL-003). Bij het gebruik van andere batterijen bestaat het risico op ontbranding en explosie.

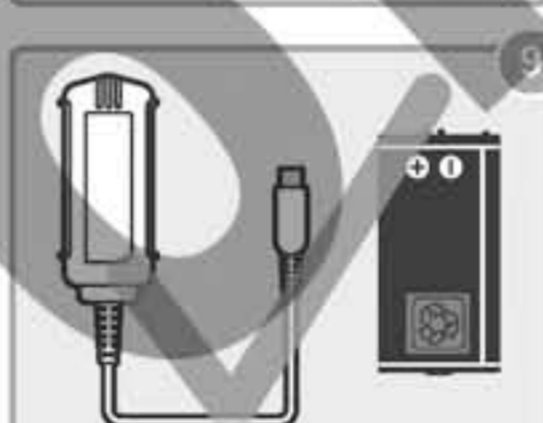

14. Bij het weggooien van de oplaadbare batterij moet je rekening houden met de plaatselijke richtlijnen en regelgeving. Voor meer informatie hierover kun je contact opnemen met de plaatselijke reinigingsdienst.

**Verwijder de oplaadbare batterij niet uit het Nintendo DSi-systeem, tenzij hij moet worden vervangen.**

Raadpleeg de instructies in de Nintendo DSi-handleiding – De oplaadbare batterij vervangen, voor informatie over het verwijderen van de oplaadbare batterij. Wil je de oplaadbare batterij weggooien, raadpleeg dan de desbetreffende informatie in de Nintendo DSi-handleiding – De oplaadbare batterij weggooien.

Als de batterij in aanraking is gekomen met een vloeistof, gebruik hem dan niet meer.

Vervangende oplaadbare batterijen worden apart verkocht. Neem contact op met de Nintendo Technische Dienst voor informatie over verkoopadressen. Als je de batterij niet zelf wilt vervangen, kun je je Nintendo DSi-systeem ook opsturen en de batterij laten vervangen door de Nintendo Technische Dienst.

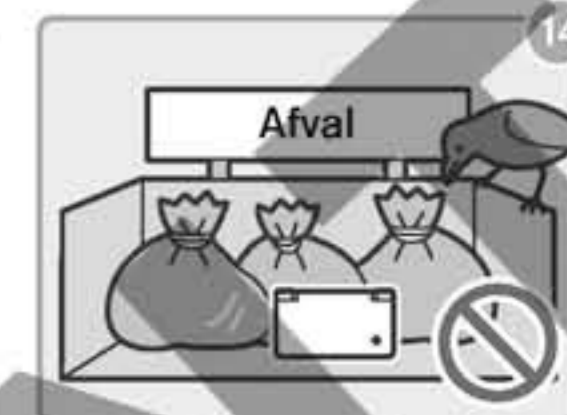

## ⚠ WAARSCHUWING – INTERFERENTIE MET RADIOFREQUENTIES

Het Nintendo DSi-systeem kan gebruikmaken van radiogolven die de werking van elektronische apparaten in de omgeving kunnen storen, waaronder pacemakers.

- Gebruik de draadloze communicatie van het Nintendo DSi-systeem niet binnen een afstand van 25 centimeter van een pacemaker.
- Als je een pacemaker of een ander geïmplantemd medisch apparaat draagt, moet je de draadloze communicatie van het Nintendo DSi-systeem niet gebruiken voordat je een arts of de producent van het medische apparaat hebt geraadpleegd.



## ⚠ WAARSCHUWING – HET GEBRUIK VAN HET NINTENDO DSi-SYSTEEM AAN BOORD VAN VLIEGTUIGEN, IN ZIEKENHUIZEN EN OP VLEGVELDEN

Het gebruik van het Nintendo DSi-systeem kan zijn toegestaan in vliegtuigen, ziekenhuizen en op vliegvelden, zolang GEEN gebruik wordt gemaakt van draadloze communicatie. Als draadloze communicatie wordt gebruikt, is dit te zien aan het draadlooslampje (geel) dat brandt als draadloze communicatie is geactiveerd, of knippert als draadloze communicatie wordt gebruikt. Het draadlooslampje zal knipperen als je PictoChat™ gebruikt, een multiplayer-spel speelt of een spel aan het downloaden bent van een ander systeem. Volg de regels voor het gebruik van draadloze apparaten in locaties als ziekenhuizen, vliegvelden en aan boord van vliegtuigen. Om aan de regelgeving van vliegtuigmaatschappijen te voldoen, mag je PictoChat niet gebruiken, geen multiplayer-spellen spelen en de DS draadloze communicatie op geen enkele andere manier gebruiken, terwijl je aan boord van een vliegtuig bent. Het gebruik van draadloze communicatie kan apparatuur beschadigen en ontregelen, wat kan resulteren in ongelukken en schade aan eigendommen.



## ⚠ WAARSCHUWING – VOORZORGSMAATREGELEN HARDWARE/ONDERHOUD

1. Probeer het Nintendo DSi-systeem, onderdelen of accessoires nooit uit elkaar te halen of zelf te repareren. Hierdoor vervalt de garantie.
2. Zet het Nintendo DSi-systeem altijd uit voordat er een Game Card in wordt gestoken of uitgehaald. Schuif de Game Card er volledig in, zonder het Nintendo DSi-systeem of de Game Card te forceren.
3. Bewaar het Nintendo DSi-systeem niet op een vochtige plaats, op de vloer of op een plaats waar het systeem in contact kan komen met vocht, vuil, stof of andere materialen. Het Nintendo DSi-systeem kan alleen worden gebruikt in droge ruimtes (zoals een woonkamer). Gebruik het Nintendo DSi-systeem niet in badkamers, keukens, of andere vochtige plaatsen waar het risico bestaat op morsen met water. Dit kan leiden tot elektrische schokken of schade aan het systeem.
4. Laat het Nintendo DSi-systeem of onderdelen ervan niet vallen, sla er niet op en behandel het systeem voorzichtig. Door onvoorzichtig gebruik kunnen de lcd-schermen of andere onderdelen van het Nintendo DSi-systeem beschadigd raken.
5. Sluit accessoires en software altijd op de juiste manier op het Nintendo DSi-systeem aan en let op dat je de juiste stekkers en openingen gebruikt. Steek stekkers recht in de daarvoor bedoelde openingen.
6. Zet het Nintendo DSi-systeem altijd uit voordat er stekkers uit het apparaat of uit het stopcontact worden getrokken. Trek voorzichtig aan de stekker en nooit aan het snoer. Ga niet op het snoer staan, trek er niet aan en probeer het snoer niet te buigen.
7. Stel het Nintendo DSi-systeem, Game Cards, onderdelen of accessoires van het Nintendo DSi-systeem niet bloot aan extreem hoge of lage temperaturen. De lcd-schermen kunnen langzamer reageren of uitvallen bij lage temperaturen. De lcd-schermen kunnen beschadigd raken bij hoge temperaturen. Stel het Nintendo DSi-systeem niet voor langere tijd bloot aan direct zonlicht.
8. Als je het Nintendo DSi-systeem vanuit de kou in een warme ruimte brengt, kan dat leiden tot condensvorming in het apparaat, waardoor het mogelijk niet goed werkt. Bij verder gebruik kan het apparaat dan mogelijk beschadigd raken. Zet het apparaat uit en wacht ongeveer een uur, alvorens het weer te gebruiken.
9. Sluit geen accessoires aan, behalve accessoires die zijn ontworpen voor gebruik met het Nintendo DSi-systeem. Anders kan dat leiden tot schade aan de apparatuur.
10. Accessoires van derden, die niet over een officiële licentie van Nintendo beschikken, zijn niet onderworpen aan Nintendo's strenge testprocedures en kwaliteitscontroles. Defecten of schade die worden veroorzaakt door, of bij gebruik van accessoires die niet onder licentie van Nintendo zijn geproduceerd, worden niet gedekt door Nintendo's productgarantie.

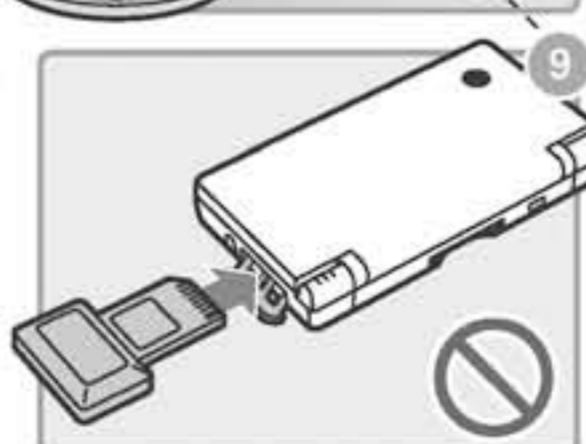
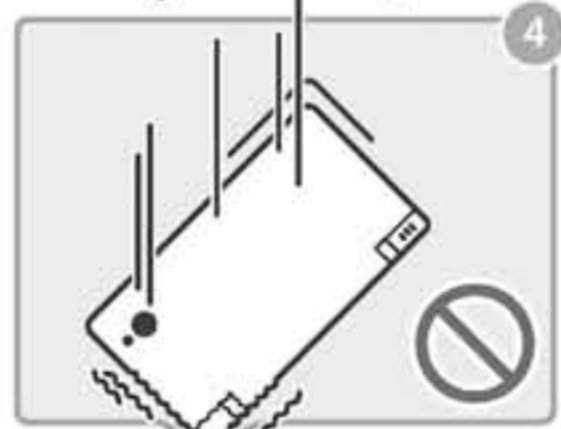
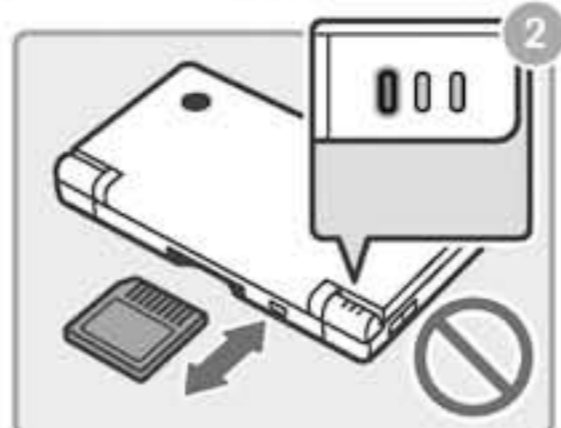
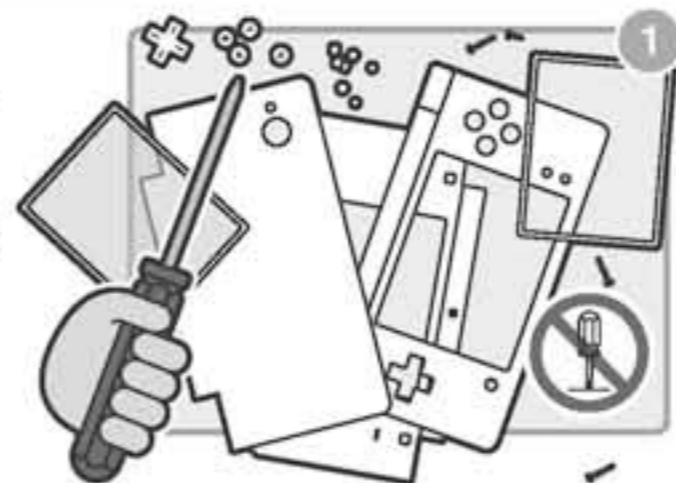

11. De lcd-schermen kunnen beschadigd raken door scherpe voorwerpen en druk. Bescherm de lcd-schermen tegen krassen en vlekken. Klap het Nintendo DSi-systeem altijd dicht als je het niet gebruikt, om beschadiging van de lcd-schermen te voorkomen. Steek het Nintendo DSi-systeem niet in je achterzak, anders kunnen de lcd-schermen mogelijk breken.
12. Houd er rekening mee dat voedingen die niet onder licentie van Nintendo zijn geproduceerd, en niet zijn onderworpen aan Nintendo's strenge testprocedures en kwaliteitscontroles, het Nintendo DSi-systeem mogelijk kunnen beschadigen. Voedingen die niet onder licentie van Nintendo zijn geproduceerd worden niet gedekt door Nintendo's productgarantie.
13. Mors geen vloeistoffen op het Nintendo DSi-systeem, Game Cards, andere onderdelen of accessoires. Steek geen voorwerpen in het Nintendo DSi-systeem die er niet in thuishoren. Als het Nintendo DSi-systeem in contact komt met vloeistoffen, zet hem dan onmiddellijk uit, verwijder de batterijdeksel en batterij, en wrijf het systeem droog met een schone, licht vochtige doek (gebruik alleen water). Gebruik nooit een vochtige doek om de interne onderdelen te drogen.
14. Het Nintendo DSi-systeem mag bij het schoonmaken niet aangesloten zijn op een stopcontact. Maak het systeem schoon met een zachte, licht vochtige doek (gebruik alleen water). Laat het systeem volledig drogen alvorens verder te spelen.
15. Zet het systeem niet snel achter elkaar aan en uit. Hierdoor kunnen opgeslagen spelgegevens op de Game Card verloren gaan.
16. Voor het beste beeld dien je de schermen van het Nintendo DSi-systeem recht van voren te bekijken en het systeem alleen bij voldoende licht te gebruiken.
17. Om te voorkomen dat er stof en vuil in het Nintendo DSi-systeem komen, dient er altijd een Game Card in het systeem te zijn gestoken, dus ook als hij uit staat en niet wordt gebruikt.
18. Verwijder de stekker van de voeding altijd uit het stopcontact als deze niet gebruikt wordt.
19. Voedingen die worden gebruikt met het Nintendo DSi-systeem, dienen regelmatig te worden gecontroleerd op beschadigingen aan het snoer, het omhulsel van de stekkers en andere onderdelen.
20. Gebruik de voeding niet als het snoer of de stekker beschadigd is.
21. Sluit niet teveel apparaten aan op één stopcontact of stekkerdoos. Sluit stekkerdozen ook niet op elkaar aan. Dit kan leiden tot brand of elektrische schokken.
22. Het gebruik van snoeren kan mogelijk leiden tot verwondingen, veroorzaakt door struikelen of beknelling.
23. Het Nintendo DSi-systeem is niet geschikt voor kinderen jonger dan 3 jaar, want het bevat onderdelen die mogelijk ingeslikt zouden kunnen worden.

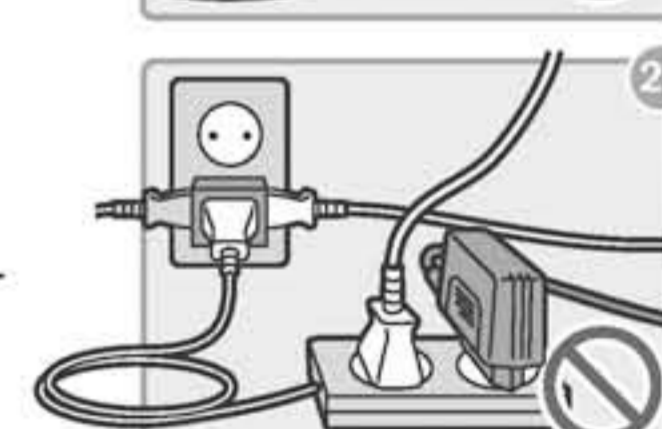
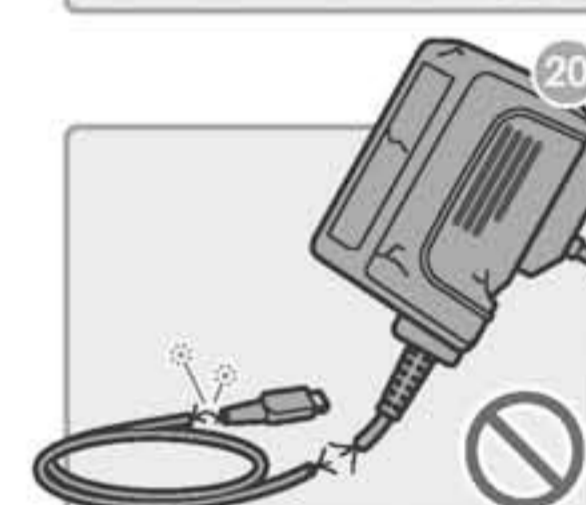
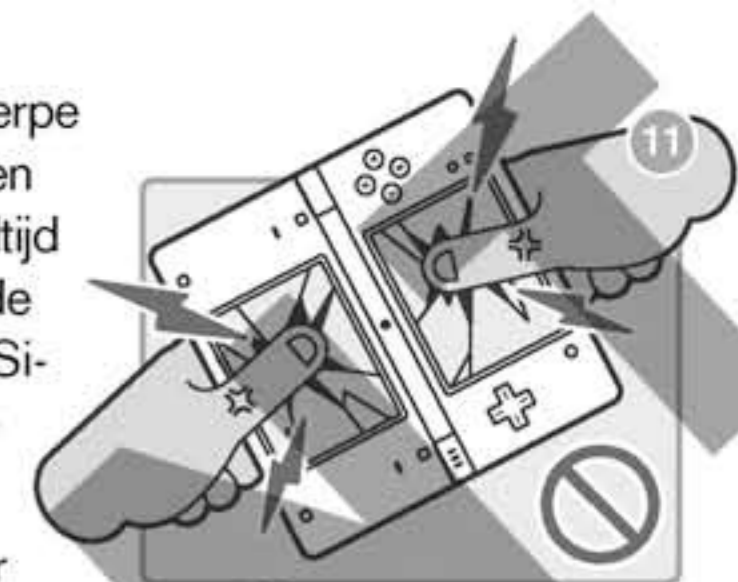

24. Stop geen enkel onderdeel van het Nintendo DSi-systeem, zoals de stylus, de stekker van de voeding of snoeren, in je mond. Dit kan leiden tot verwondingen of storingen.
25. Transformatoren en voedingen dienen niet als speelgoed te worden behandeld. Het gebruik van deze producten door jonge kinderen dient alleen onder toezicht van een ouder of verzorger te worden toegestaan.

### ⚠ WAARSCHUWING – MISSELIJKHEID

Het spelen van videogames kan bij sommige spelers bewegingsziekte (vergelijkbaar met wagenziekte) veroorzaken. Stop onmiddellijk met spelen bij duizeligheid, misselijkheid, bewegingsziekte of vergelijkbare symptomen, wanneer ogen, handen of armen vermoeid of pijnlijk aanvoelen of bij andere lichamelijke klachten. Rijd geen auto en onderneem geen andere fysieke activiteiten totdat de klachten zijn verdwenen.

### ⚠ WAARSCHUWING – VOORZORGSMAATREGELEN/ONDERHOUD GAME CARD

1. Raak de contactpunten niet aan. Blaas ze niet schoon en zorg dat ze niet nat of vuil worden. Hierdoor kan de Game Card en/of het Nintendo DSi-systeem beschadigd raken.
2. Game Cards zijn elektronische precisieproducten. Bewaar ze niet bij extreem hoge of lage temperaturen. Voorkom ruwe behandeling, schokken of stoten, en haal ze nooit uit elkaar.
3. Maak de Game Card niet schoon met wasbenzine, ververdunner, alcohol of andere oplosmiddelen.
4. Controleer altijd of er geen vuil of stof op de contactpunten zit, voordat de Game Card in het Nintendo DSi-systeem wordt gestoken.



### Voorzorgsmaatregelen voor de camera

- Stel de camera niet gedurende lange tijd bloot aan direct zonlicht en maak geen foto's in de richting van een intense lichtbron, zoals de zon. Dit kan leiden tot een verstoorde werking van de camera of verkleuring van de gefotografeerde beelden.
- Met de camera gemaakte afbeeldingen kunnen andere kleuren of een andere helderheid hebben dan de gefotografeerde objecten. Houd er rekening mee dat puntjes in de gefotografeerde beelden dof (dode pixels) of helder (hete pixels) kunnen zijn. Dit duidt in geen van de gevallen op een mankement.
- Wees voorzichtig bij het gebruik van de lenzen en voorkom dat ze vuil worden. Worden ze toch vuil, veeg ze dan voorzichtig schoon met een zachte doek. Let er daarbij op dat je niet te hard op de lenzen drukt, want dat kan leiden tot storingen.

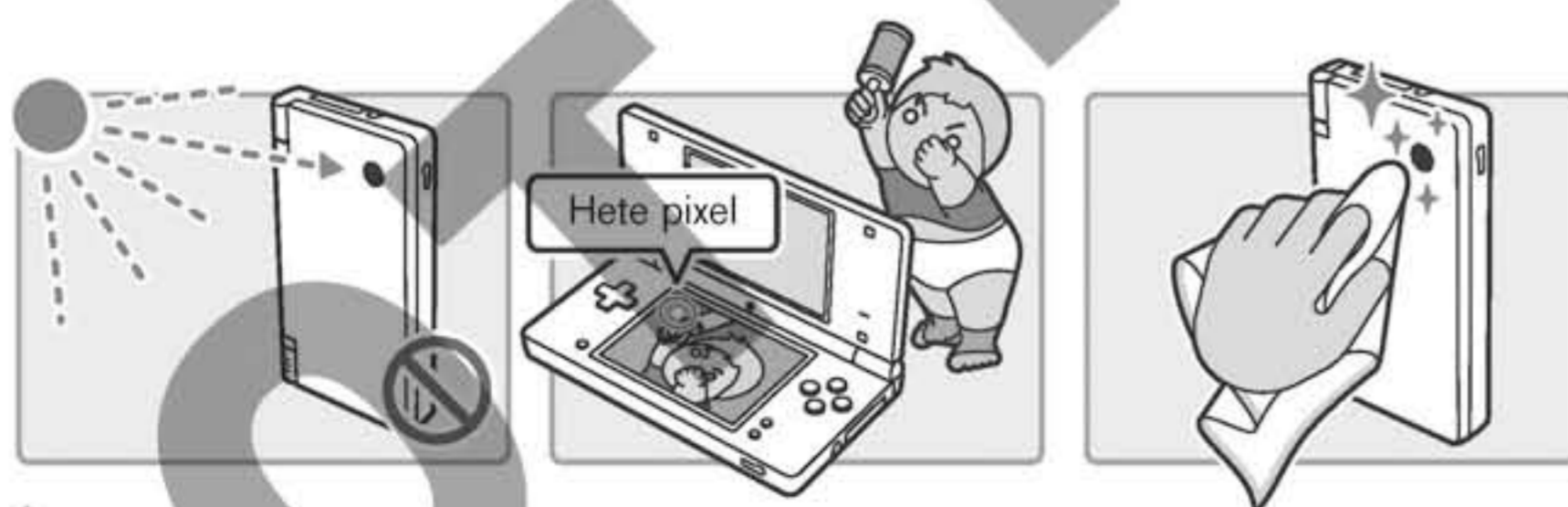

### Voorzorgsmaatregelen bij het gebruik van de microfoon

Verlaag het volume van de luidspreker als de microfoon lijkt te reageren zonder dat er geluid wordt gemaakt, of als de microfoon 'feedback'\* veroorzaakt.

Bij gebruik van software die de ingebouwde microfoon gebruikt, kan het geluid uit de luidsprekers er mogelijk voor zorgen dat de microfoon willekeurige reacties vertoont of dat er 'feedback'\* optreedt.

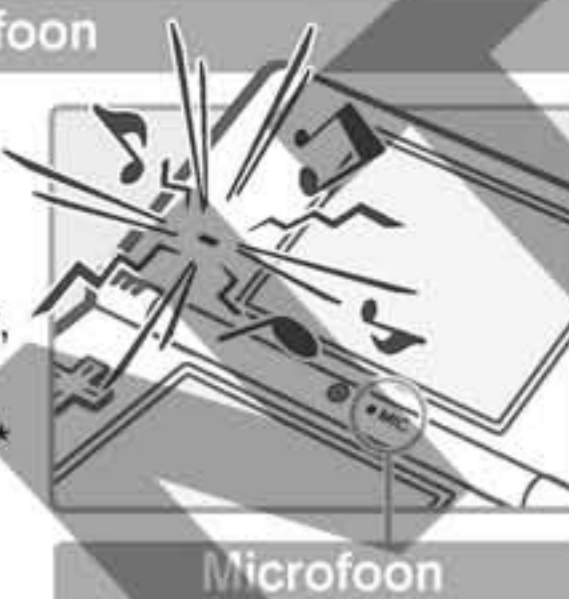

#### \* Wat is 'feedback'?

Feedback is een term die verwijst naar de hoge piepgeluiden die te horen zijn wanneer er een vicieuze cirkel ontstaat, doordat geluid dat door de microfoon worden opgevangen, wordt afgespeeld door de luidspreker, wat dan weer wordt opgevangen door de microfoon, etc.

#### Als je feedback hoort

Zorg dat er minder geluid uit de luidspreker komt door de volume-instellingen aan te passen of een hoofdtelefoon aan te sluiten.

#### Het volume verlagen

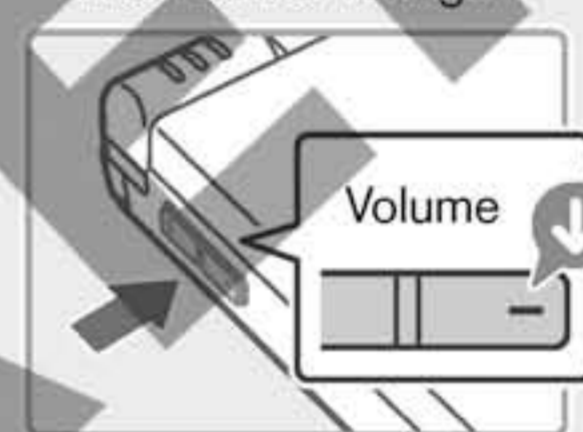

#### Een hoofdtelefoon gebruiken

