

Vai dobrando enquanto acompanhas este vídeo instrutivo! <https://youtu.be/IMtrlub17-s>

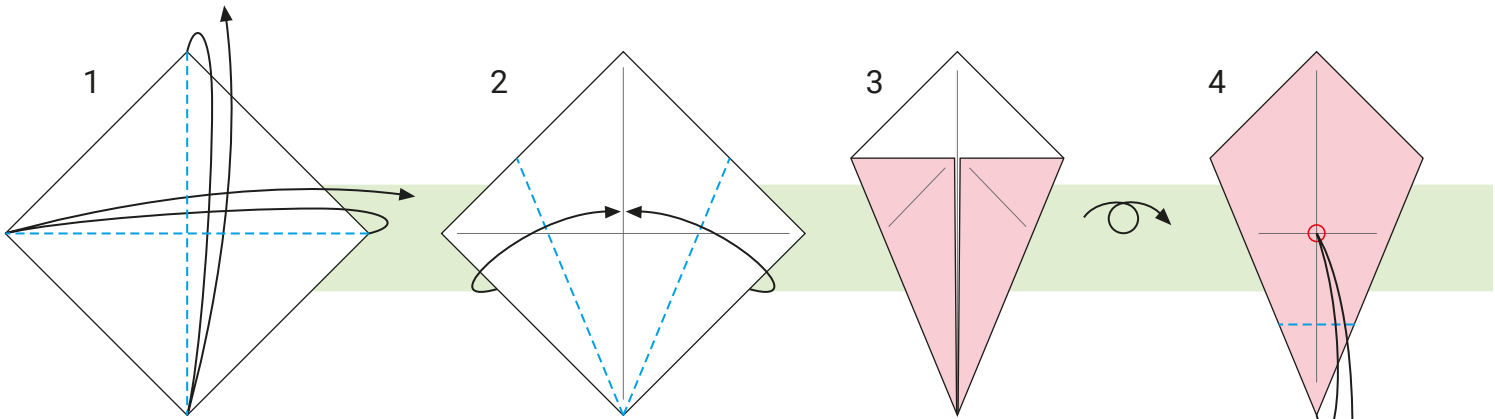

1
Dobra ao meio nos dois sentidos, alinhando os cantos e os vincos.

2
Dobra o canto esquerdo e o direito para dentro, alinhando as bordas com o vinco central.

3
Vira o papel.

4
Dobra a ponta inferior para o centro e vinca.

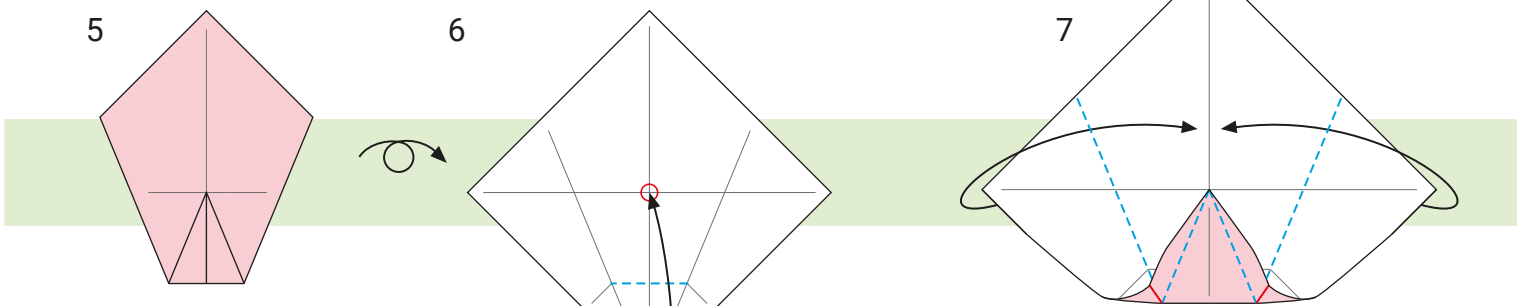

5
Desdobra o papel completamente e vira-o.

6
Alinha o canto inferior com o centro e dobra ao longo do vinco do passo 4.

7
Dobra os cantos esquerdo e direito ao longo dos vincos do passo 2.

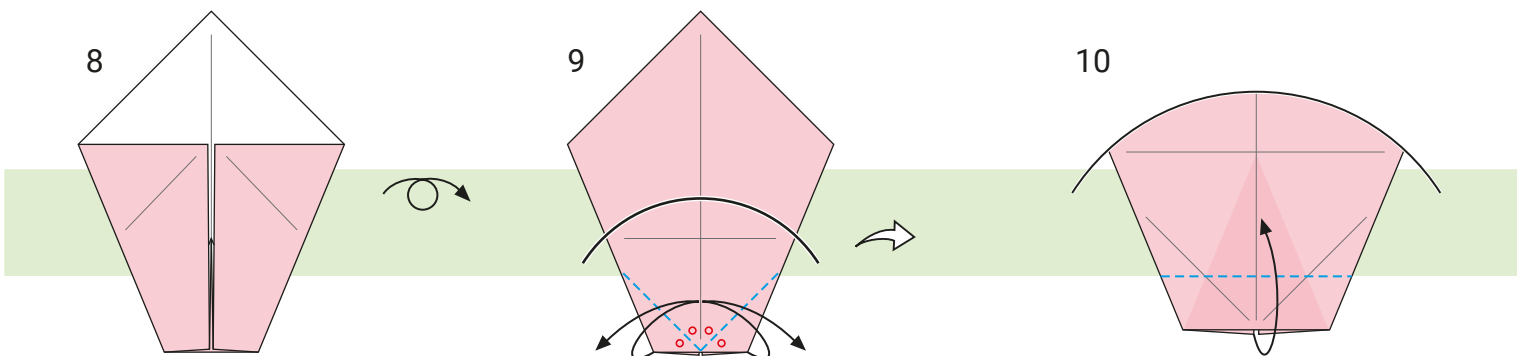

8
Vira o papel.

9
Dobra os cantos inferiores para o vinco central, depois vinca e desdobra.

10
Dobra a parte inferior para cima de forma que a borda plana fique nivelada com o topo dos vincos do passo 9.

Legenda

- - - - - Dobra do vale (para dentro)
- · - · - Dobra da montanha (para fora)
- Linha de guia

- Alargar espaço ou puxar
- ★ Pontos importantes

- Virar ou ver parte de trás
- Vista ampliada

11

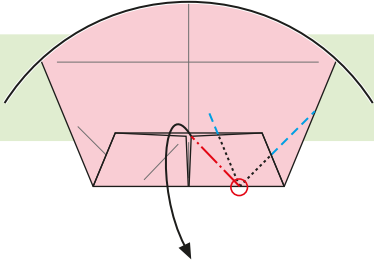

Coloca o dedo no interior da aba frontal direita e puxa-a para fora. Pressiona o ponto indicado e dobra no ângulo...

12

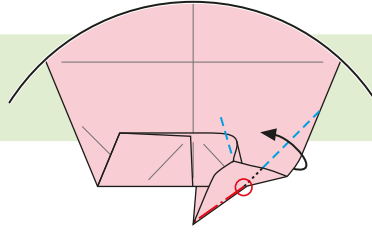

... depois dobra conforme indicado.

13

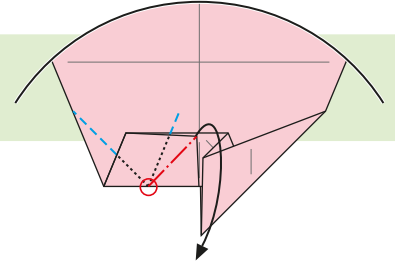

Repete o processo no outro lado.

14

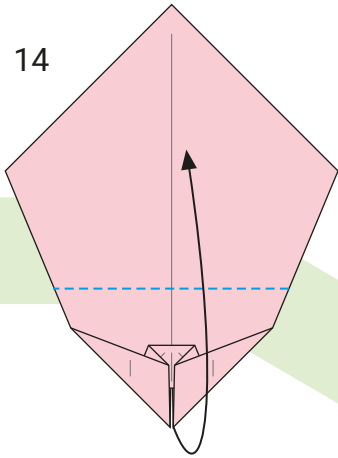

Dobra a parte inferior ao longo do vinco central horizontal. Vira o papel e roda-o 180 graus.

15

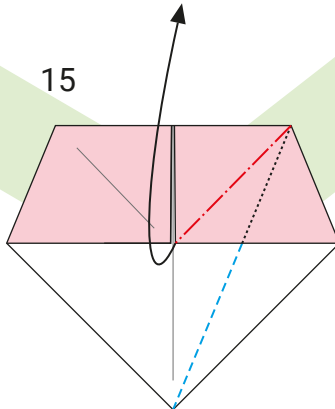

Coloca o dedo debaixo da aba direita, puxa o canto para fora, depois dobra ao longo do vinco, alinhando a borda com o vinco central.

16

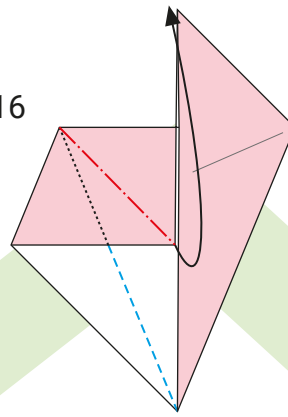

Repete o processo no outro lado.

17

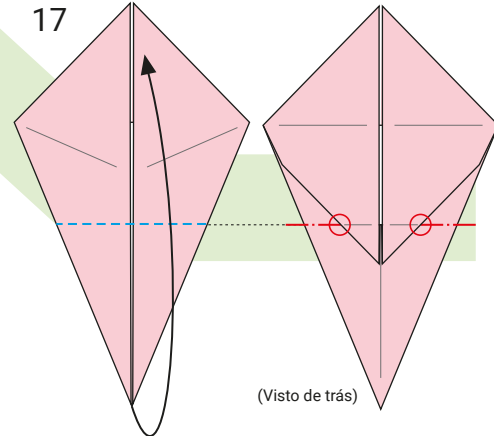

(Visto de trás)

Dobra a ponta inferior, mas não a aba atrás, nivelando-o com o vinco no verso.

18

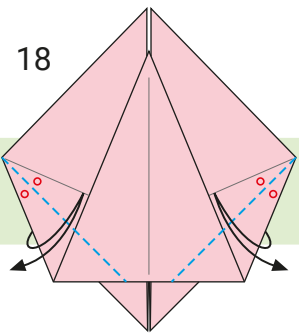

Dobra os cantos esquerdo e direito para dentro, alinhando as bordas exteriores com os vincos interiores indicados, depois vinca e desdobra.

19

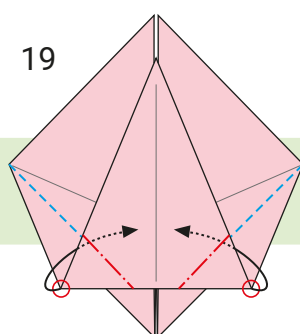

Na aba frontal, reverte os vincos feitos no passo 18, para que a aba fique virada para o exterior e não para o interior. Coloca o canto esquerdo e direito atrás da aba frontal, conforme indicado.

20

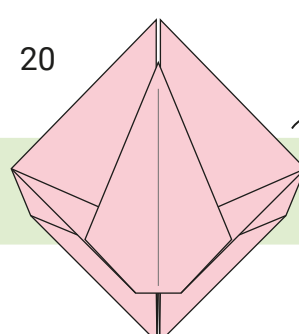

Vira o papel.

21

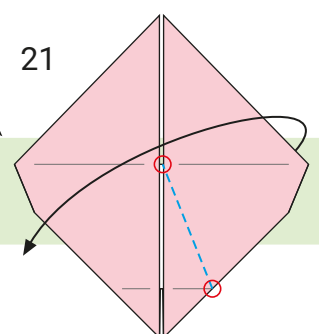

Dobra o canto direito ao longo da linha indicada.

22

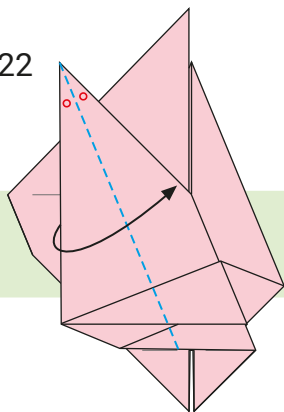

Dobra o painel ao meio ao longo da linha pontuada, para que a borda exterior e o ângulo interior fiquem alinhados.

23

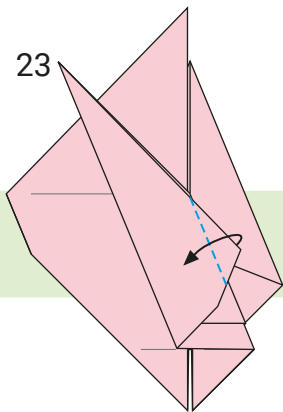

Dobra a ponta direita do painel conforme indicado, para que o vinco fique alinhado com o vinco de trás.

24

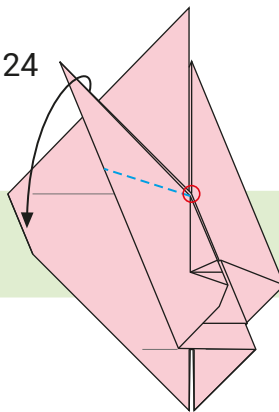

Dobra a ponta superior do painel para baixo a partir do ponto indicado.

25

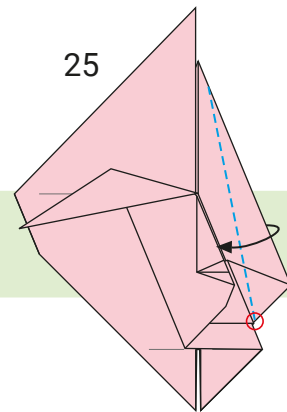

Faz uma dobra fina no lado direito a partir do ponto indicado.

26

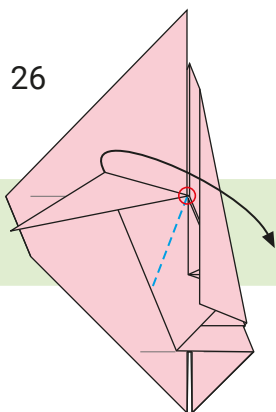

Dobra o canto para baixo a partir do ponto indicado.

27

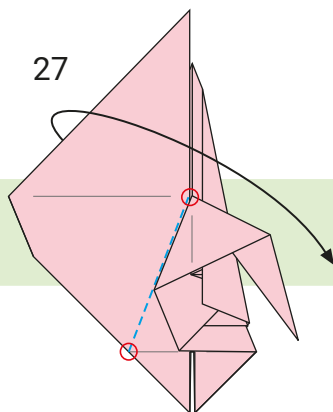

Dobra o canto esquerdo ao longo da linha entre os dois pontos.

28

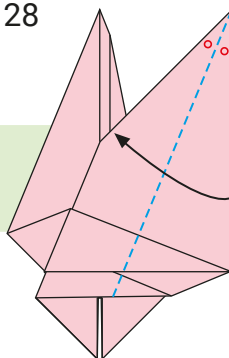

Dobra este painel ao meio ao longo da linha pontuada, de forma semelhante à do passo 22.

29

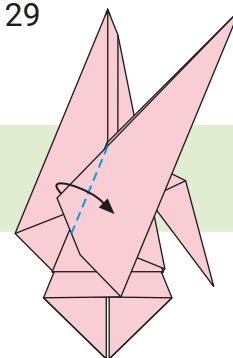

Dobra a ponta esquerda do painel conforme indicado, de forma semelhante à do passo 23.

30

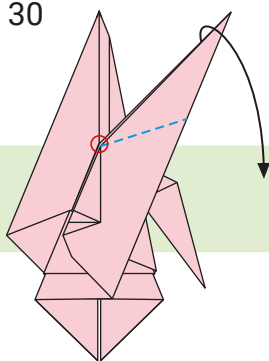

Dobra a ponta superior do painel para baixo a partir do ponto indicado, de forma semelhante à do passo 24.

31

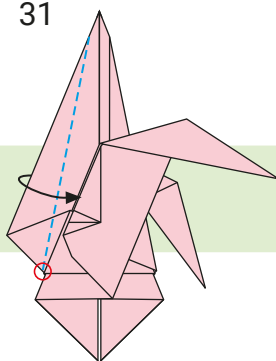

Faz uma dobra fina na lateral a partir do ponto indicado, de forma semelhante à do passo 25.

32

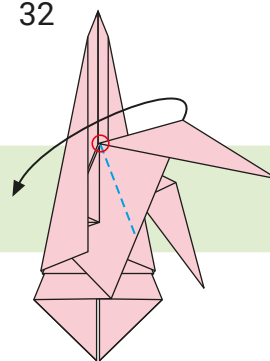

Dobra o canto para baixo a partir do ponto indicado, de forma semelhante à do passo 26.

33

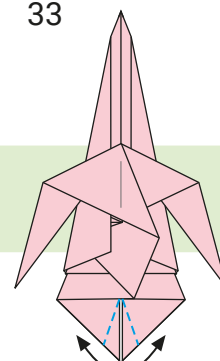

Dobra os cantos interiores de baixo para fora, conforme indicado, para formar os pés.

34

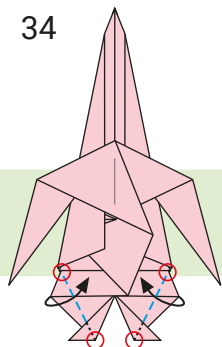

Dobra ao longo das linhas indicadas para tornar as pernas mais finas.

35

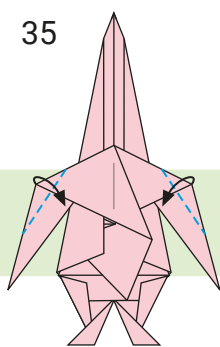

Dobra as bordas esquerda e direita para tornar os braços mais finos.

36

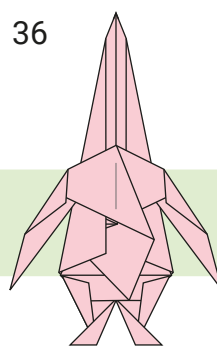

Vira o papel.

37

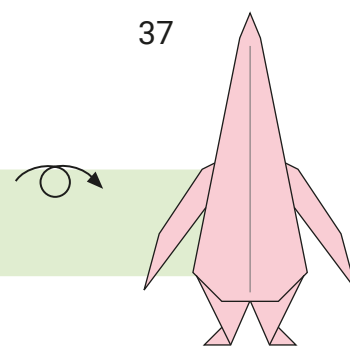

Terminaste!



Montagem do Pikmin vermelho

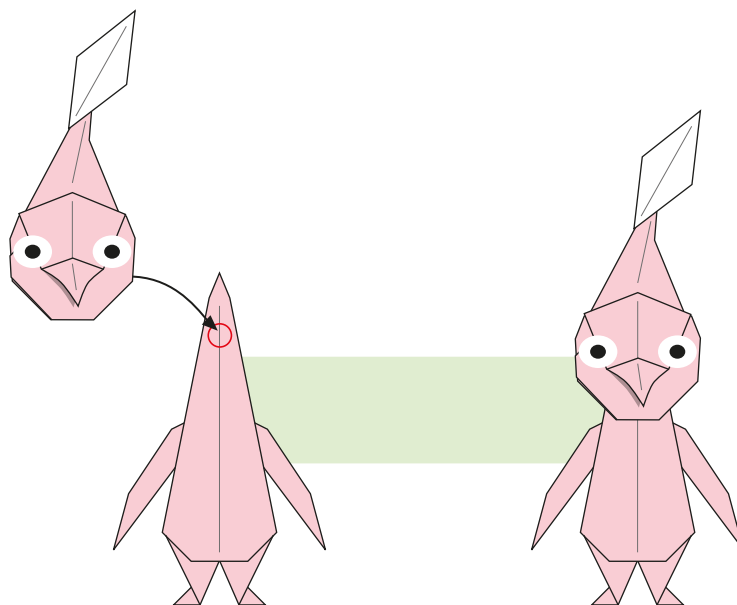

Usa papel do mesmo tamanho para a cabeça e para o corpo.
Apica cola no ponto indicado e une a cabeça ao corpo.

Terminaste!

Vai dobrando enquanto acompanhas este vídeo instrutivo! <https://youtu.be/IMtrlub17-s>

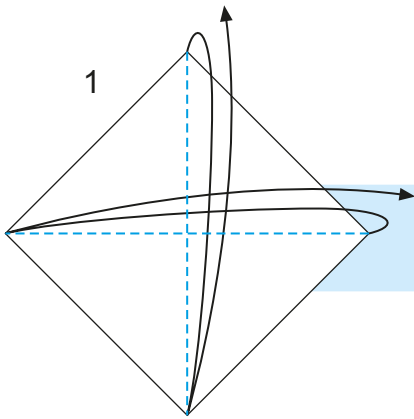

1
Dobra ao meio nos dois sentidos, alinhando os cantos e os vincos.

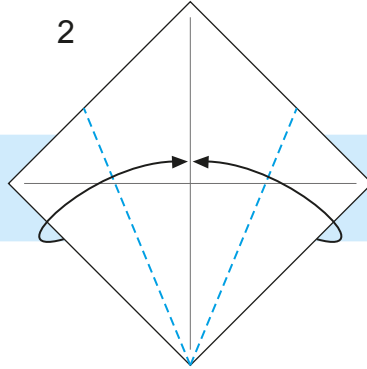

2
Dobra o canto esquerdo e o direito para dentro, alinhando as bordas com o vinco central.

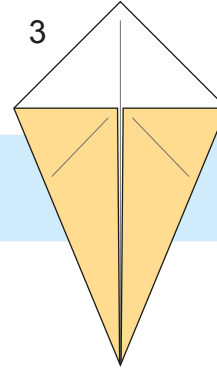

3
Vira o papel.

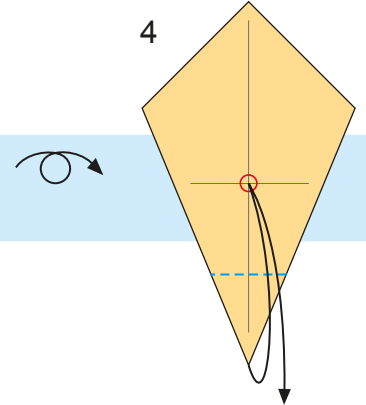

4
Dobra a ponta inferior para o centro e vinca.

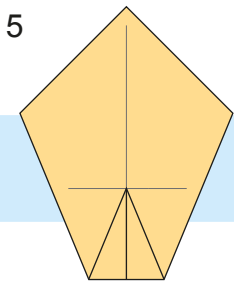

5
Desdobra o papel completamente e vira-o.

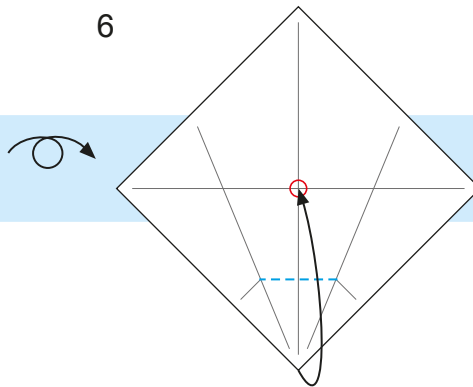

6
Alinha o canto inferior com o centro e dobra ao longo do vinco do passo 4.

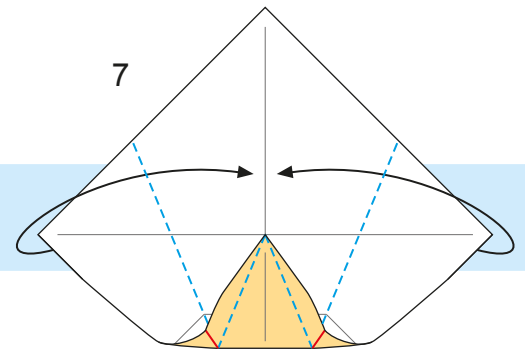

7
Dobra os cantos esquerdo e direito ao longo dos vincos do passo 2.

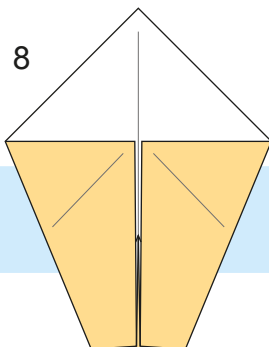

8
Vira o papel.

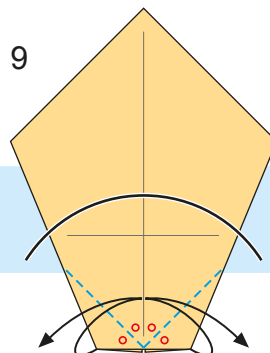

9
Dobra os cantos inferiores para o vinco central, depois vinca e desdobra.

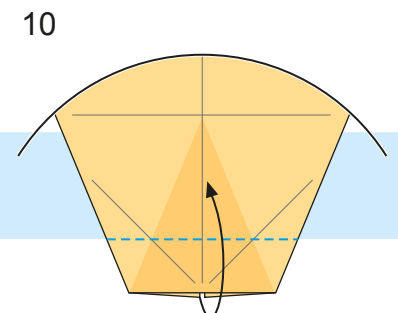

10
Dobra a parte inferior para cima de forma que a borda plana fique nivelada com o topo dos vincos do passo 9.

Legenda

- - - - - Dobra em vale (para dentro)
- · - · - Dobra em montanha (para fora)
- Linha de guia

- Alargar espaço ou puxar
- ★ Pontos importantes

- Virar ou ver parte de trás
- Vista ampliada

11

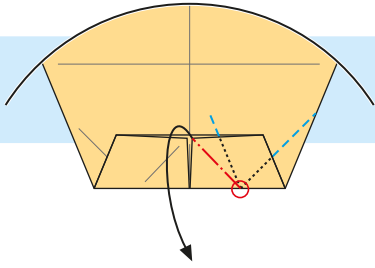

Coloca o dedo no interior da aba frontal direita e puxa-a para fora. Pressiona o ponto indicado e dobra no ângulo...

12

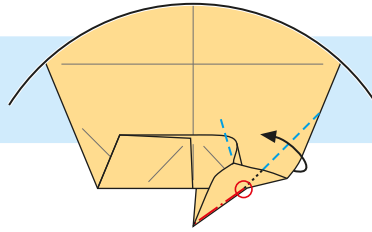

... depois dobra conforme indicado.

13

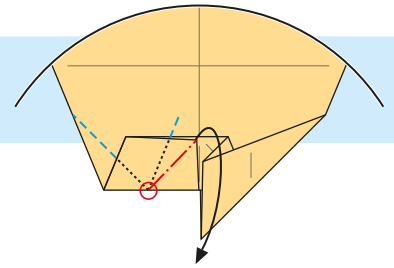

Repete o processo no outro lado.

14

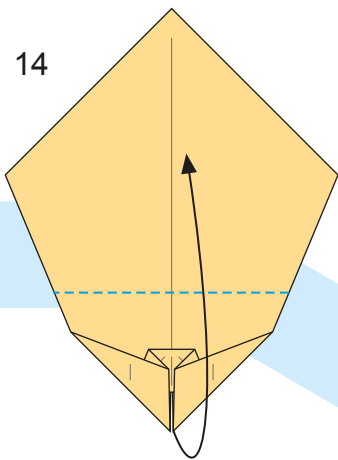

Dobra a parte inferior ao longo do vinco central horizontal. Vira o papel e roda-o 180 graus.

15

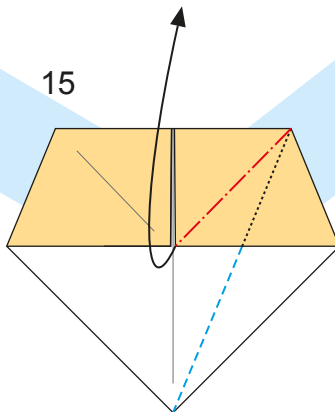

Coloca o dedo debaixo da aba direita, puxa o canto para fora, depois dobra ao longo do vinco, alinhando a borda com o vinco central.

16

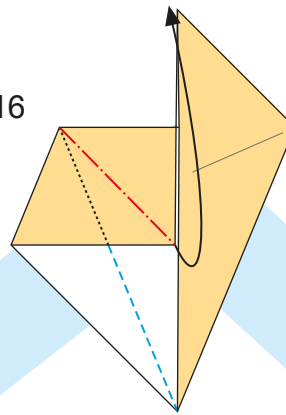

Repete o processo no outro lado.

17

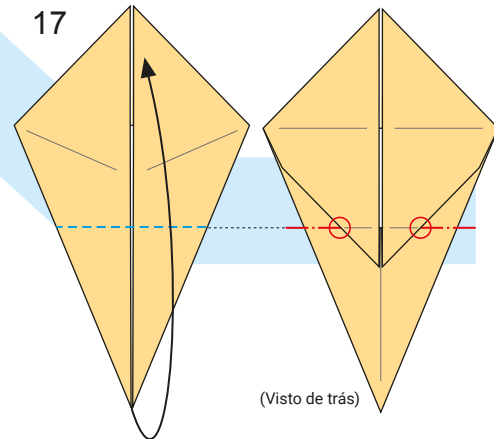

(Visto de trás)

Dobra a ponta inferior, mas não a aba atrás dela, nivelando-a com o vinco no verso.

18

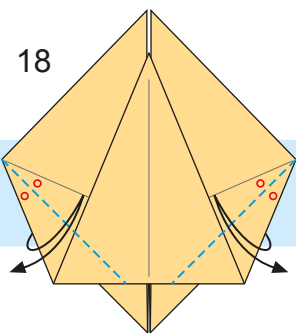

Dobra os cantos esquerdo e direito para dentro, alinhando as bordas exteriores com os vincos interiores indicados, depois vinca e desdobra.

19

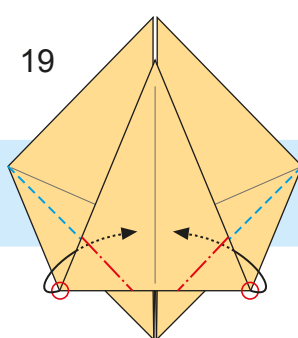

Na aba frontal, inverte os vincos feitos no passo 18, para que a aba fique virada para o exterior e não para o interior. Coloca o canto esquerdo e direito atrás da aba frontal, conforme indicado.

20

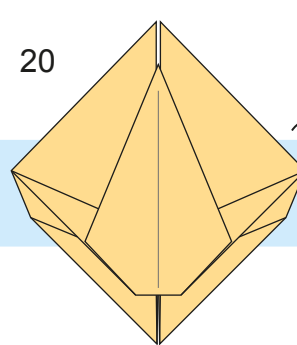

Vira o papel.

21

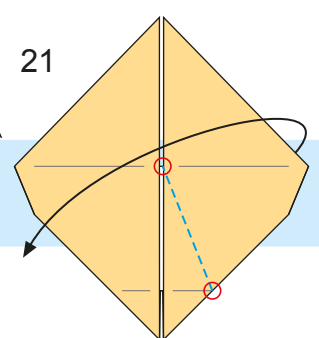

Dobra o canto direito ao longo da linha indicada.

22

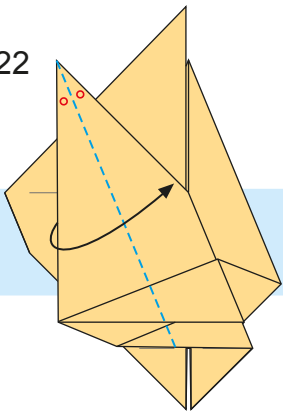

Dobra o painel ao meio ao longo da linha pontuada, para que a borda exterior e o ângulo interior fiquem alinhados.

23

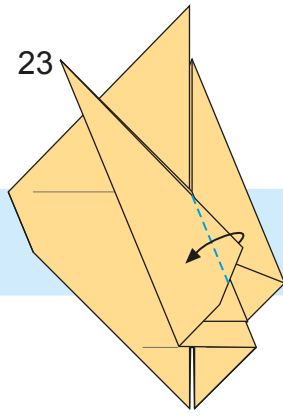

Dobra a ponta direita do painel conforme indicado, para que o vinco fique alinhado com o vinco de trás.

24

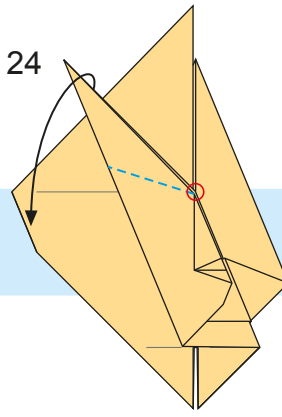

Dobra a ponta superior do painel para baixo a partir do ponto indicado.

25

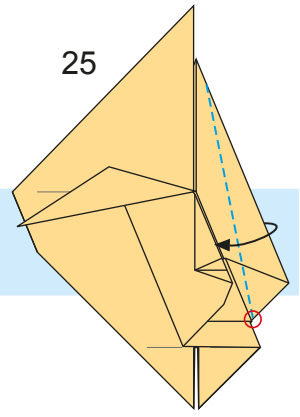

Faz uma dobra fina no lado direito a partir do ponto indicado.

26

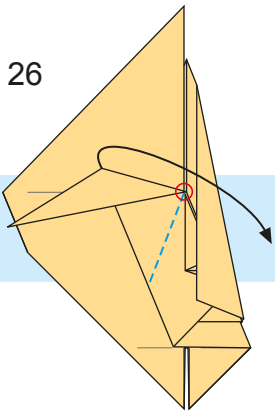

Dobra o canto para baixo a partir do ponto indicado.

27

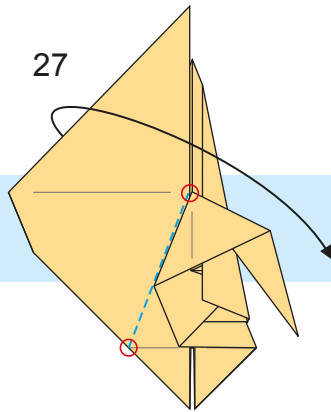

Dobra o canto esquerdo ao longo da linha entre os dois pontos.

28

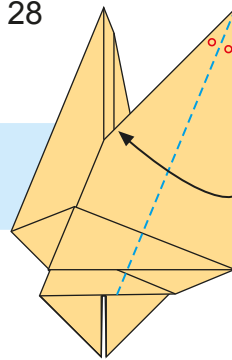

Dobra este painel ao meio ao longo da linha pontuada, de forma semelhante à do passo 22.

29

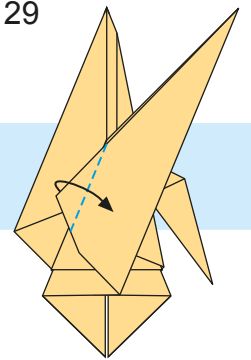

Dobra a ponta esquerda do painel conforme indicado, de forma semelhante à do passo 23.

30

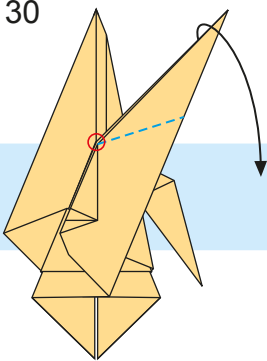

Dobra a ponta superior do painel para baixo a partir do ponto indicado, de forma semelhante à do passo 24.

31

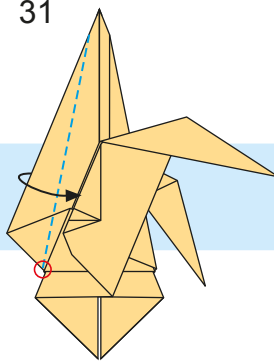

Faz uma dobra fina no lado esquerdo a partir do ponto indicado, de forma semelhante à do passo 25.

32

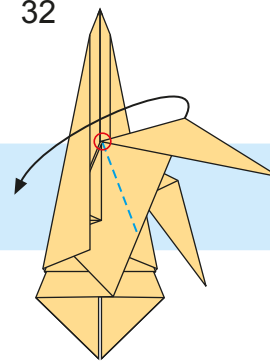

Dobra o canto para baixo a partir do ponto indicado, de forma semelhante à do passo 26.

33

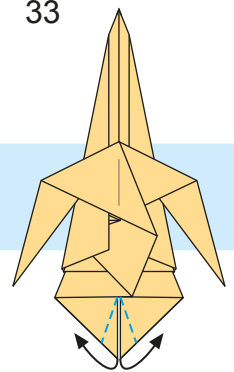

Dobra os cantos interiores de baixo para fora, conforme indicado, para formar os pés.

34

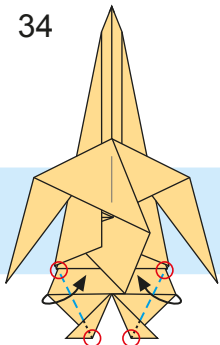

Dobra ao longo das linhas indicadas para tornar as pernas mais finas.

35

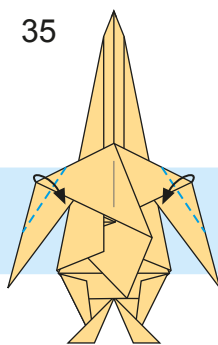

Dobra as bordas esquerda e direita para tornar os braços mais finos.

36

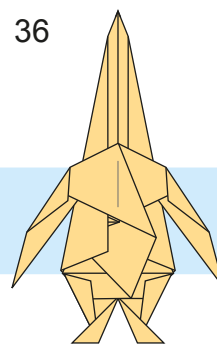

Vira o papel.

37

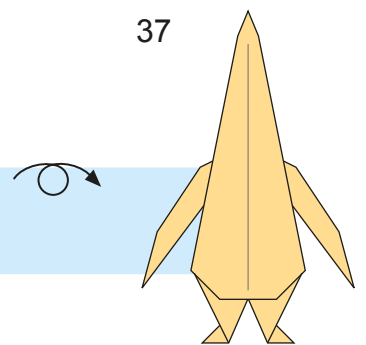

Terminaste!

Vai dobrando enquanto acompanhas este vídeo instrutivo! <https://youtu.be/IMtrlub17-s>

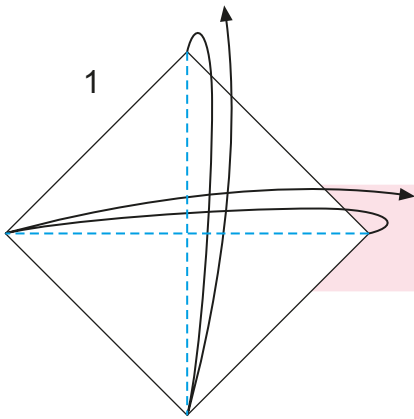

1
Dobra ao meio nos dois sentidos, alinhando os cantos e os vincos.

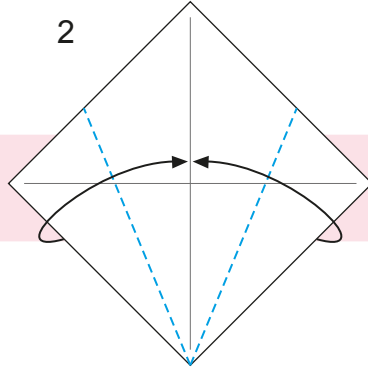

2
Dobra o canto esquerdo e o direito para dentro, alinhando as bordas com o vinco central.

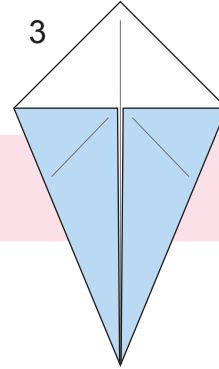

3
Vira o papel.

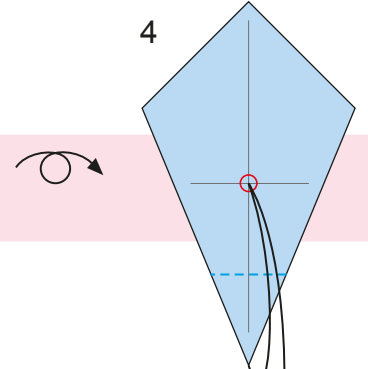

4
Dobra a ponta inferior para o centro e vinca.

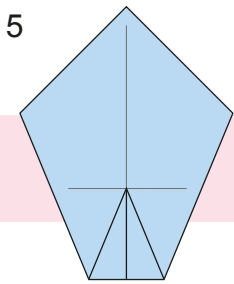

5
Desdobra o papel completamente e vira-o.

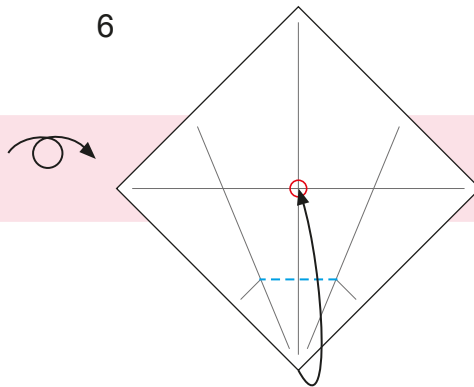

6
Alinha o canto inferior com o centro e dobra ao longo do vinco do passo 4.

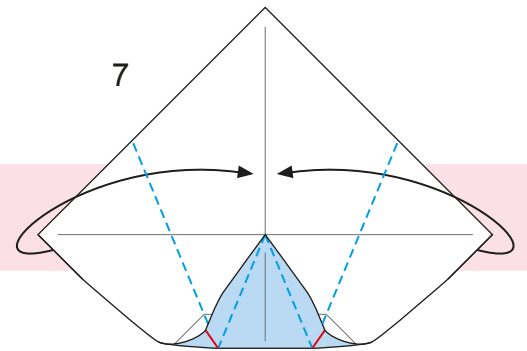

7
Dobra os cantos esquerdo e direito ao longo dos vincos do passo 2.

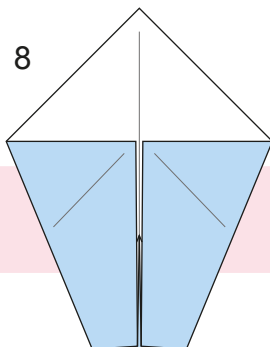

8
Vira o papel.

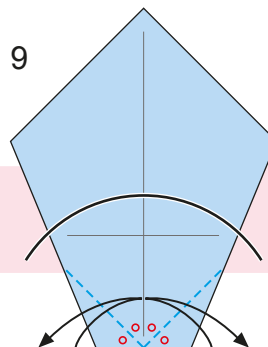

9
Dobra os cantos inferiores para o vinco central, depois vinca e desdobra.

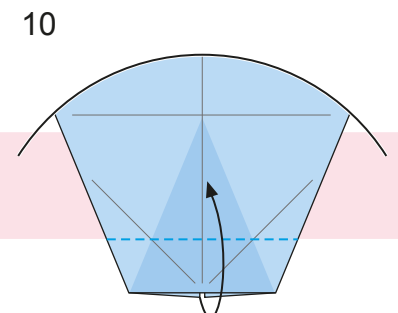

10
Dobra a parte inferior para cima de forma que a borda plana fique nivelada com o topo dos vincos do passo 9.

Legenda

- Dobra em vale (para dentro)
- Dobra em montanha (para fora)
- Linha de guia

- Alargar espaço ou puxar
- Pontos importantes

- Virar ou ver parte de trás
- Vista ampliada

11

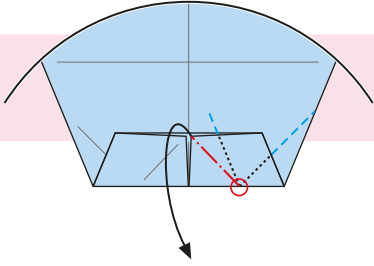

Coloca o dedo no interior da aba frontal direita e puxa-a para fora. Pressiona o ponto indicado e dobra no ângulo...

12

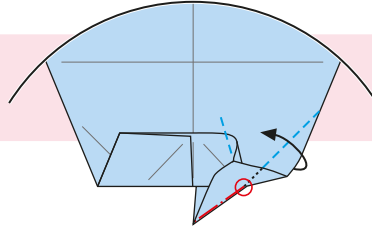

... depois dobra conforme indicado.

13

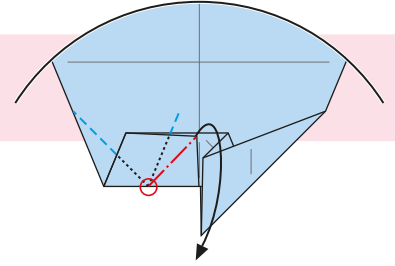

Repete o processo no outro lado.

14

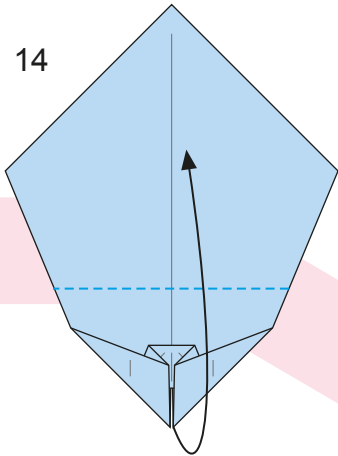

Dobra a parte inferior ao longo do vinco central horizontal. Vira o papel e roda-o 180 graus.

15

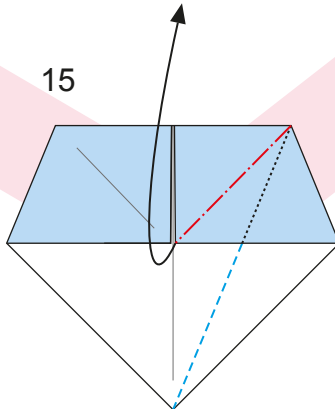

Coloca o dedo debaixo da aba direita, puxa o canto para fora, depois dobra ao longo do vinco, alinhando a borda com o vinco central.

16

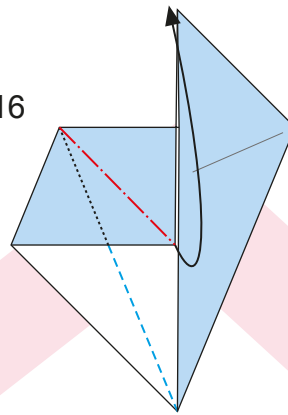

Repete o processo no outro lado.

17

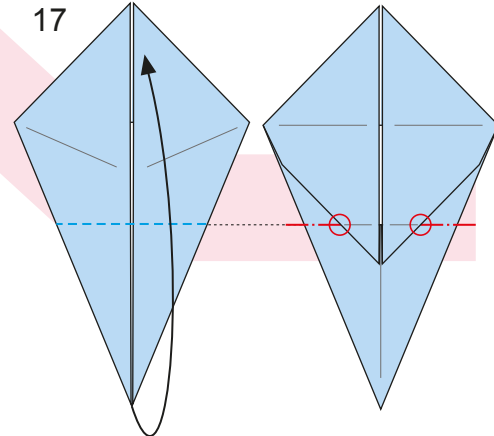

Dobra a ponta inferior, mas não a aba atrás dela, nivelando-a com o vinco no verso.

18

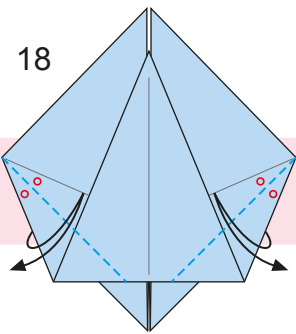

Dobra os cantos esquerdo e direito para dentro, alinhando as bordas exteriores com os vincos interiores indicados, depois vinca e desdobra.

19

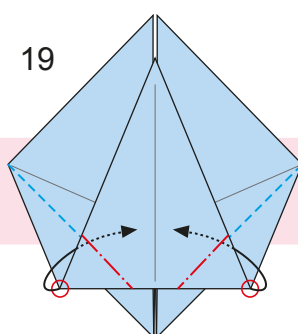

Na aba frontal, inverte os vincos feitos no passo 18, para que a aba fique virada para o exterior e não para o interior. Coloca o canto esquerdo e direito atrás da aba frontal, conforme indicado.

20

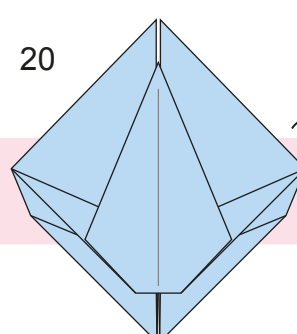

Vira o papel.

21

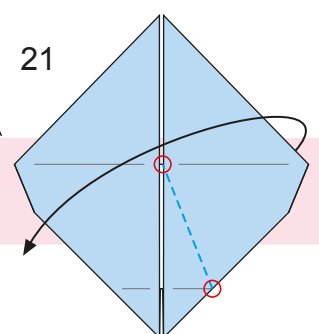

Dobra o canto direito ao longo da linha indicada.

22

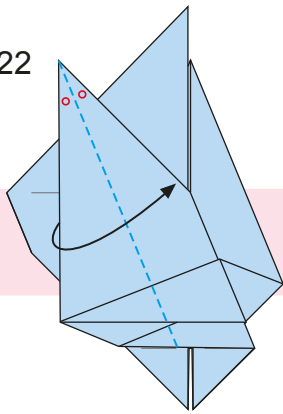

Dobra o painel ao meio ao longo da linha pontuada, para que a borda exterior e o ângulo interior fiquem alinhados.

23

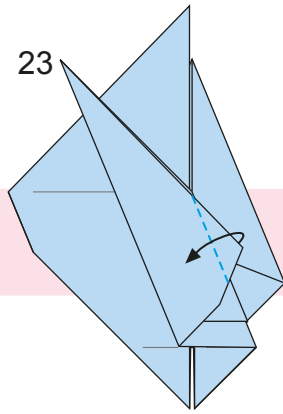

Dobra a ponta direita do painel conforme indicado, para que o vinco fique alinhado com o vinco de trás.

24

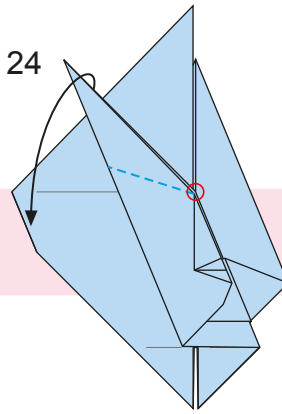

Dobra a ponta superior do painel para baixo a partir do ponto indicado.

25

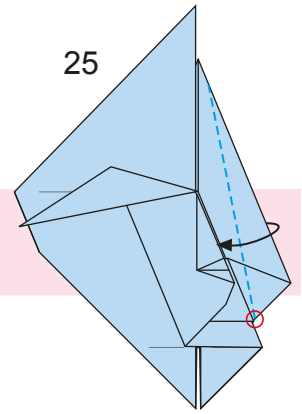

Faz uma dobra fina no lado direito a partir do ponto indicado.

26

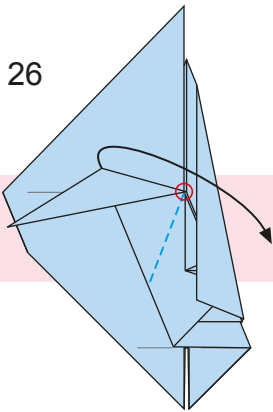

Dobra o canto para baixo a partir do ponto indicado.

27

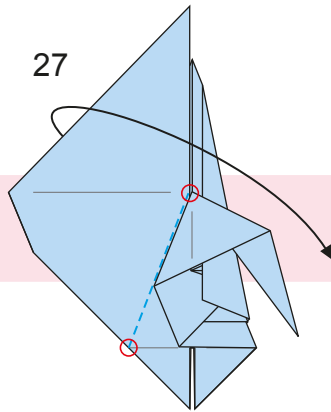

Dobra o canto esquerdo ao longo da linha entre os dois pontos.

28

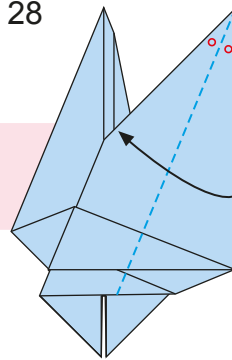

Dobra este painel ao meio ao longo da linha pontuada, de forma semelhante à do passo 22.

29

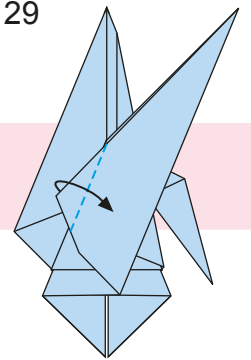

Dobra a ponta esquerda do painel conforme indicado, de forma semelhante à do passo 23.

30

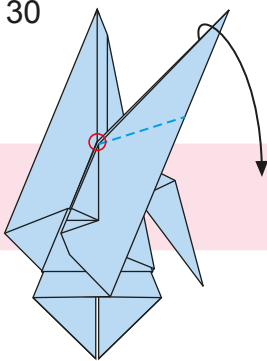

Dobra a ponta superior do painel para baixo a partir do ponto indicado, de forma semelhante à do passo 24.

31

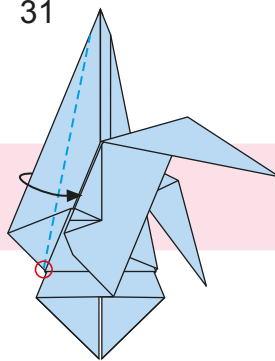

Faz uma dobra fina no lado esquerdo a partir do ponto indicado, de forma semelhante à do passo 25.

32

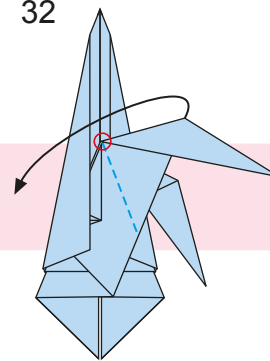

Dobra o canto para baixo a partir do ponto indicado, de forma semelhante à do passo 26.

33

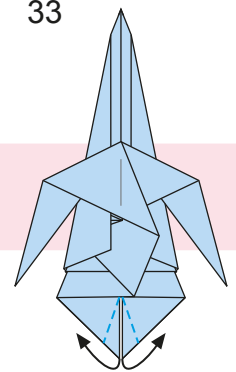

Dobra os cantos interiores de baixo para fora, conforme indicado, para formar os pés.

34

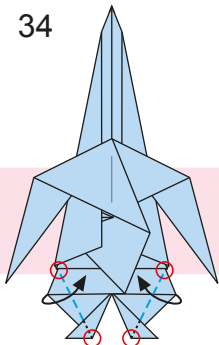

Dobra ao longo das linhas indicadas para tornar as pernas mais finas.

35

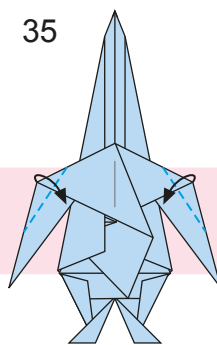

Dobra as bordas esquerda e direita para tornar os braços mais finos.

36

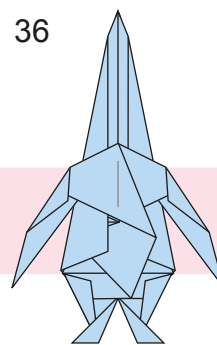

Vira o papel.

37

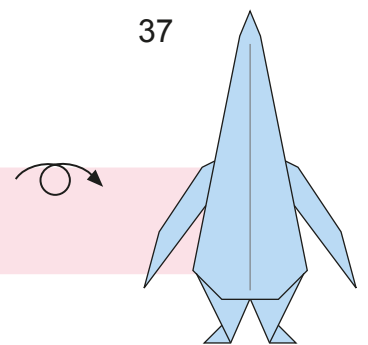

Terminaste!