

Vouw mee met deze video-uitleg! <https://youtu.be/y1MDDMDPLbc>

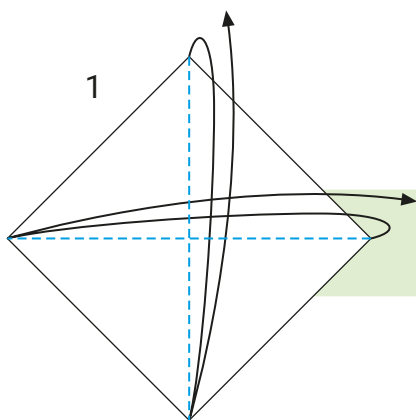

1
Vouw horizontaal en verticaal door het midden en zorg ervoor dat de hoeken precies op elkaar liggen.

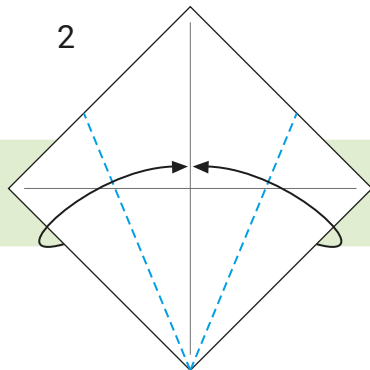

2
Vouw de linker- en rechterpunt naar beneden langs de verticale hulpvouw en zorg ervoor dat de randen precies op de vouwlijn liggen.

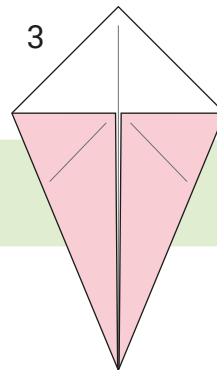

3
Draai het vouwwerk om.

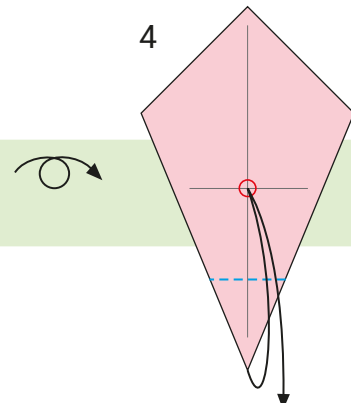

4
Vouw de onderste punt naar het midden, maak een vouw en vouw weer terug.

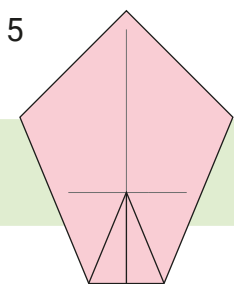

5
Ontvouw het papier helemaal en draai het om.

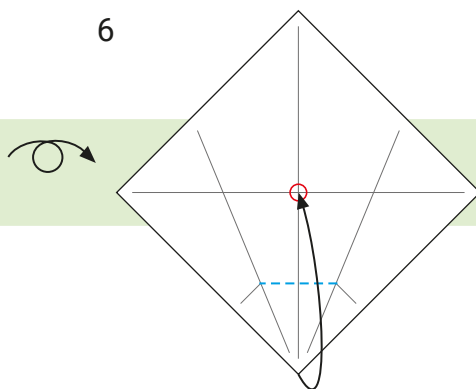

6
Leg de onderste punt op het middelste punt en vouw langs de vouw van stap 4.

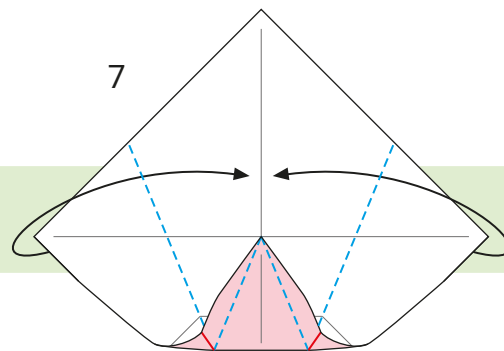

7
Vouw de linker- en rechterhoek naar binnen langs de vouwen van stap 2.

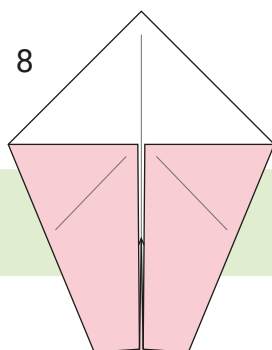

8
Draai het vouwwerk om.

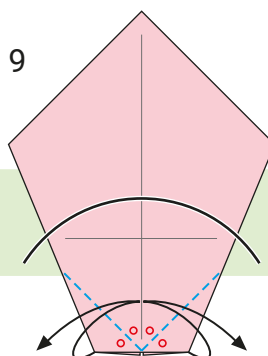

9
Vouw de onderste hoeken naar de middelste hulpvouw, maak een vouw en vouw weer terug.

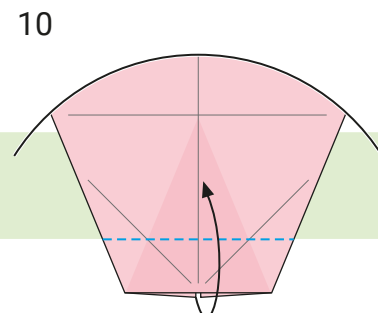

10
Vouw de onderkant om, zodat de platte rand op dezelfde hoogte uitkomt als de vouwen uit stap 9.

Legenda

- - - - - Dalvouw (naar binnen)
- - - - - Bergvouw (naar buiten)
- - - - - Hulpvouw

- Vergroot opening/trek naar buiten
- ★ Belangrijke punten

- Draai om naar de andere kant
- Vergrote weergave

11

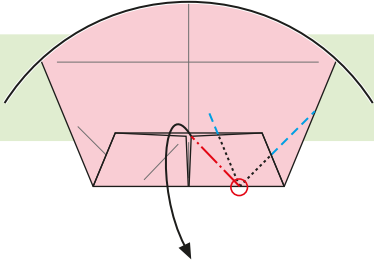

Trek de rechter voorflap naar buiten.
Knijp voorzichtig in het aangegeven
punt en vouw langs een hoek...

12

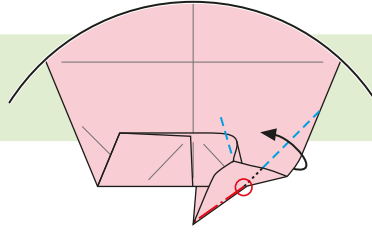

...en vouw dan om zoals aangegeven.

13

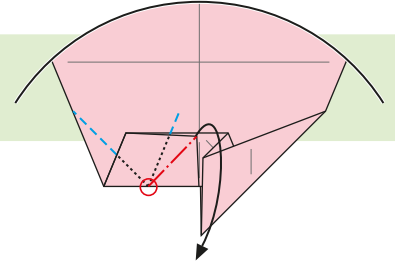

Herhaal dezelfde stappen aan de andere kant.

14

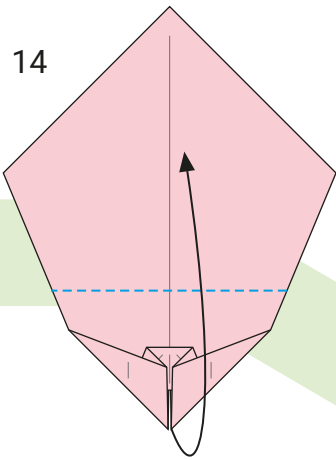

Vouw de onderkant omhoog langs
de middelste horizontale
hulpvouw, draai het papier dan
om en draai 180 graden.

15

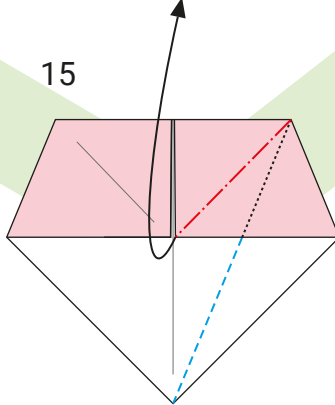

Til de rechterflap op, trek de hoek naar buiten
en vouw langs de middelste hulpvouw.
Zorg ervoor dat de rand precies
langs de middelste vouw ligt.

16

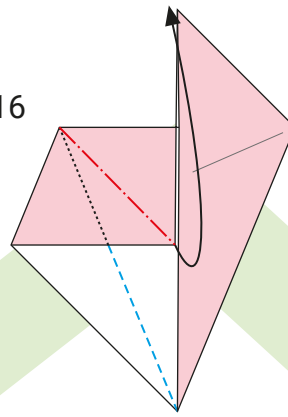

Herhaal dezelfde stappen
aan de andere kant.

17

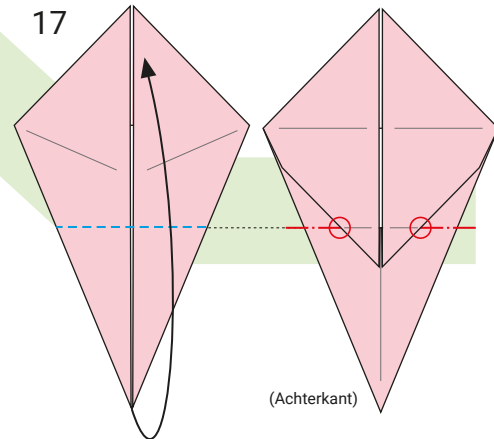

Vouw de onderste punt,
maar niet de flap erachter,
naar boven, zodat die gelijk ligt
met de vouw aan de achterkant.

18

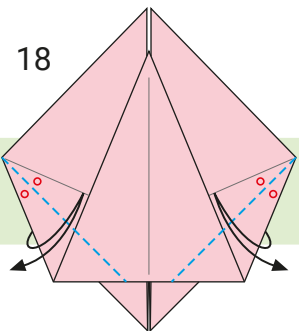

Vouw de linker- en rechterhoeken
naar binnen en zorg ervoor dat de
buitenste randen langs de
aangegeven vouwen liggen.
Vouw ze om en weer terug.

19

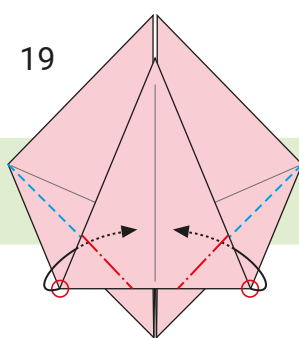

Maak dezelfde vouwen
als in stap 18,
maar dan omgekeerd,
zodat ze naar buiten draaien
en niet naar binnen.

20

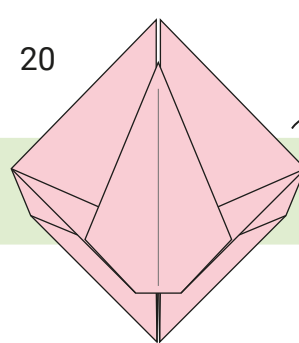

Draai het vouwwerk om.

21

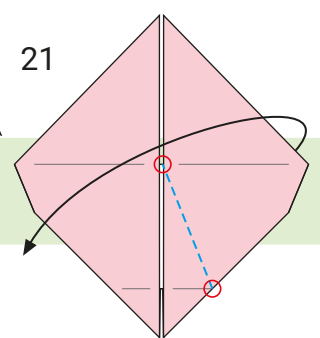

Vouw de rechterpunt
langs de aangegeven lijn.

22

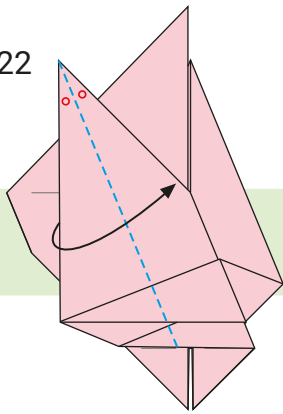

Vouw de flap door midden langs de stippellijn, zodat de buitenste rand en de binnenhoek op één lijn liggen.

23

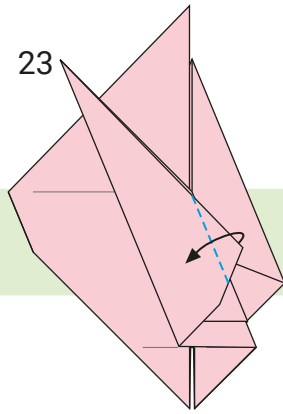

Vouw de rechterpunt van de flap naar binnen zoals aangegeven, zodat de vouw langs de middelste hulpvouw ligt.

24

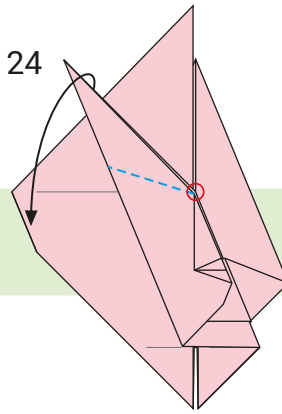

Vouw de bovenste punt van de flap naar beneden vanaf het aangegeven punt.

25

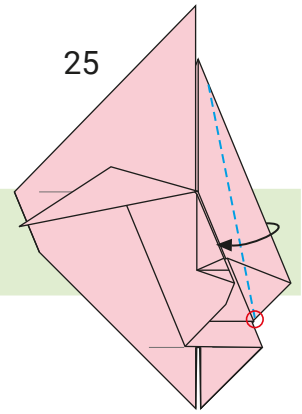

Maak een dunne vouw aan de rechterkant vanaf het aangegeven punt.

26

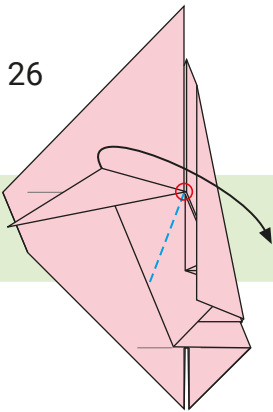

Vouw de hoek naar beneden vanaf het aangegeven punt.

27

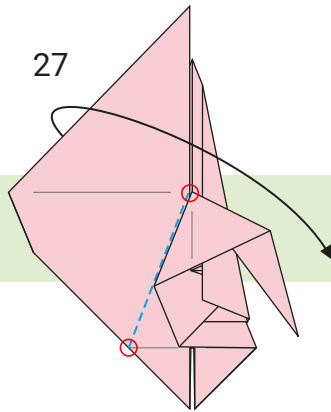

Vouw de linkerpunt naar beneden langs de lijn tussen de twee aangegeven punten.

28

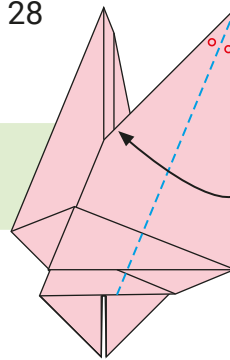

Vouw deze flap door midden langs de stippellijn, net als in stap 22.

29

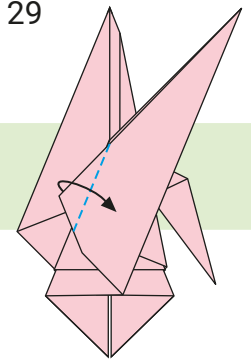

Vouw de linkerpunt naar binnen zoals aangegeven, net als in stap 23.

30

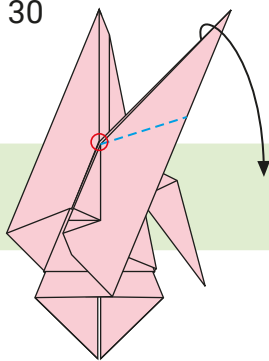

Vouw de bovenste punt van de flap naar beneden vanaf het aangegeven punt, net als in stap 24.

31

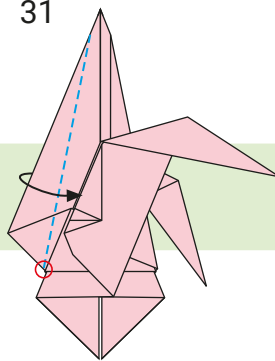

Maak een dunne vouw aan de linkerkant vanaf het aangegeven punt, net als in stap 25.

32

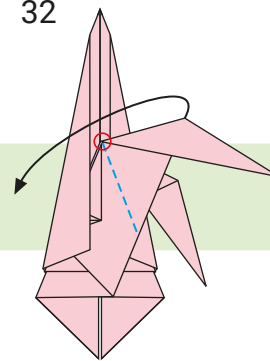

Vouw de bovenste punt van het flapje naar beneden vanaf het aangegeven punt, net als in stap 26.

33

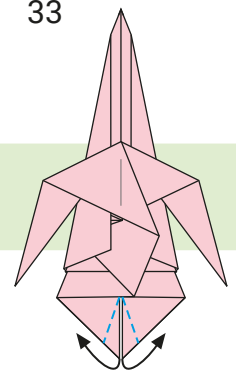

Vouw de binnenste hoeken naar buiten zoals aangegeven, om de voeten te maken.

34

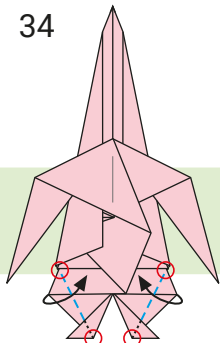

Vouw langs de lijnen zoals aangegeven om de benen iets dunner te maken.

35

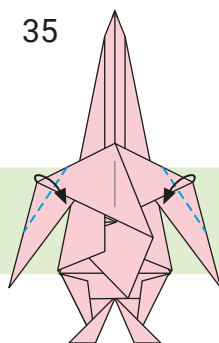

Vouw de linker- en rechterrand naar binnen om de armen iets dunner te maken.

36

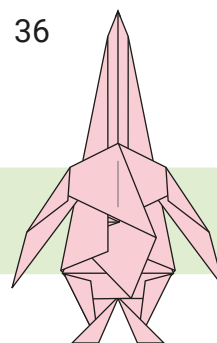

Draai het vouwwerk om.

37

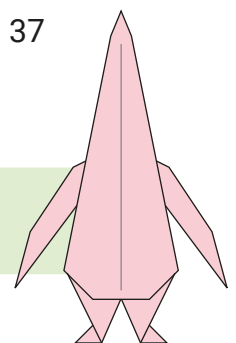

Klaar is kees!



Rode Pikmin in elkaar zetten

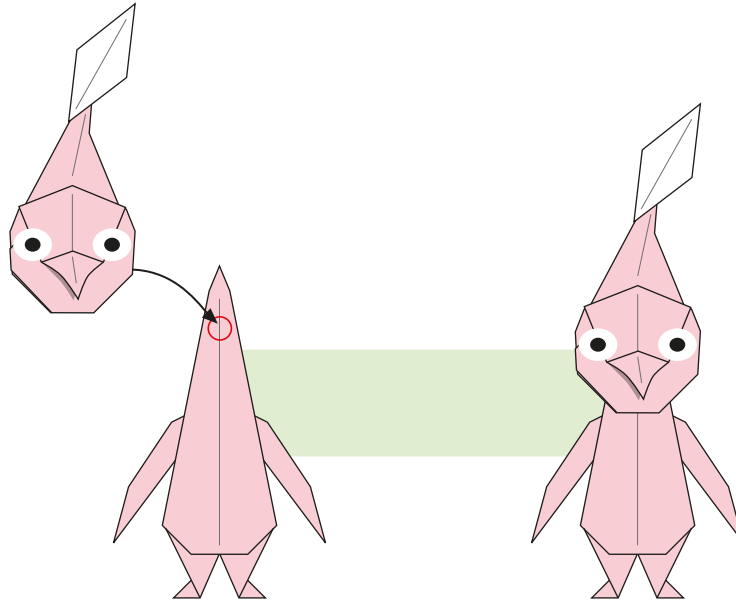

Gebruik voor de kop en het lichaam hetzelfde formaat papier.
Breng wat lijm aan op het aangegeven punt
en maak daar de kop vast aan het lichaam.

Klaar is kees!

Vouw mee met deze video-uitleg! <https://youtu.be/y1MDDMDPLbc>

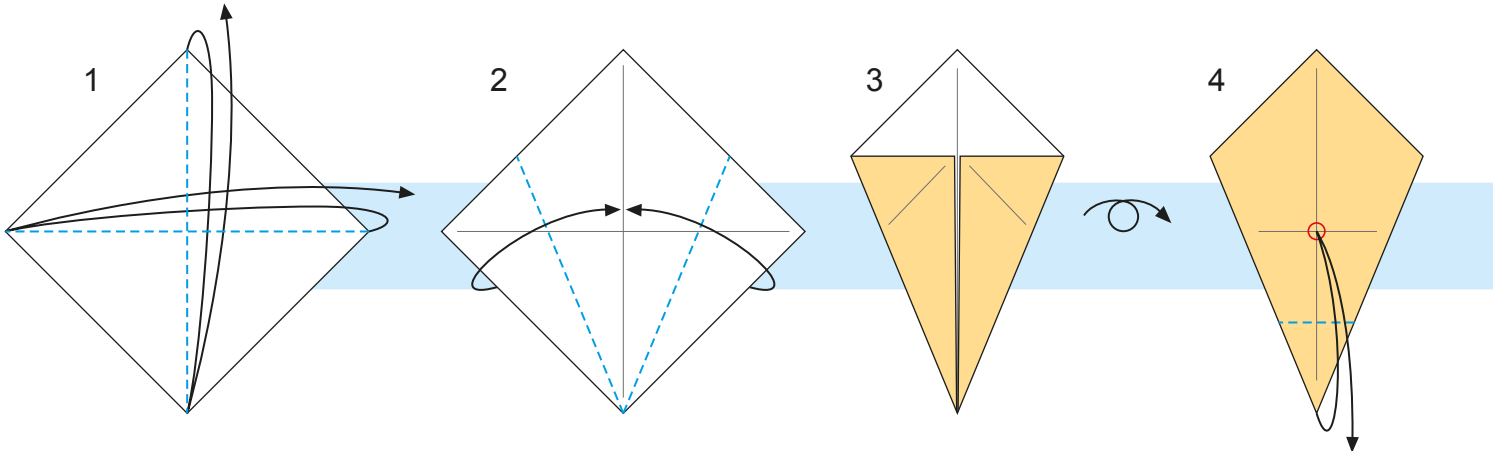

1 Vouw horizontaal en verticaal door het midden en zorg ervoor dat de hoeken precies op elkaar liggen.

2 Vouw de linker- en rechterpunt naar beneden langs de verticale hulpvouw en zorg ervoor dat de randen precies op de vouwlijn liggen.

3 Draai het vouwwerk om.

4 Vouw de onderste punt naar het midden, maak een vouw en vouw weer terug.

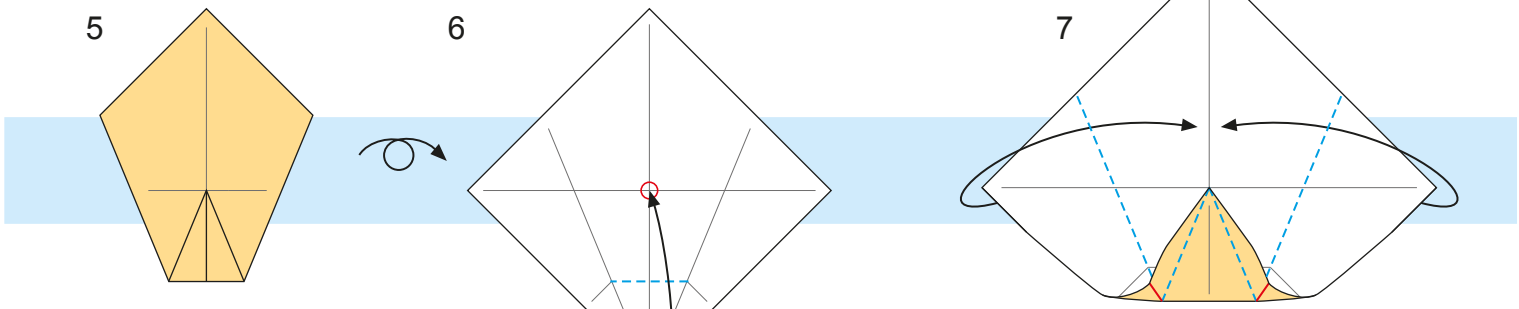

5 Ontvouw het papier helemaal en draai het om.

6 Leg de onderste punt op het middelste punt en vouw langs de vouw van stap 4.

7 Vouw de linker- en rechterhoek naar binnen langs de vouwen van stap 2.

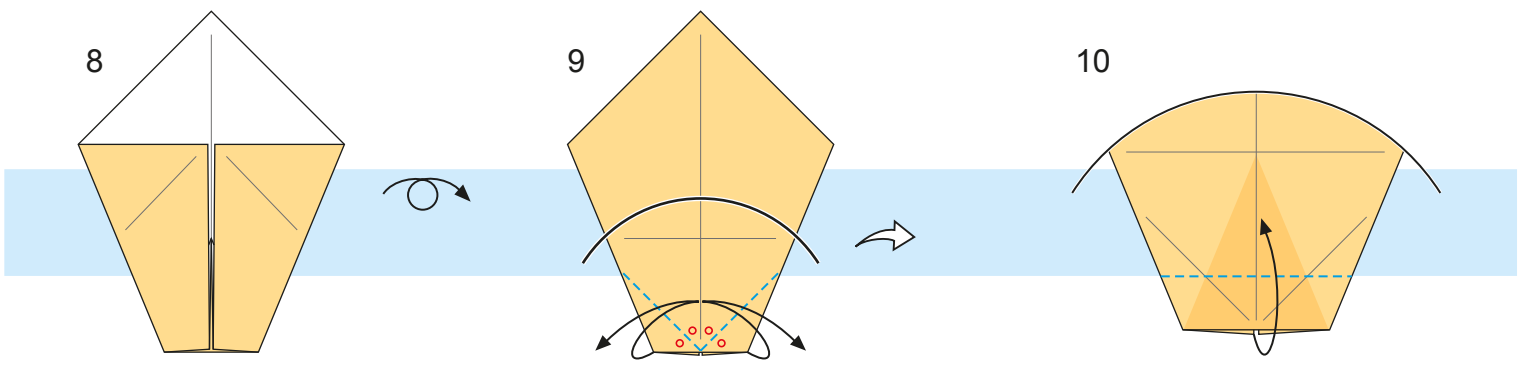

8 Draai het vouwwerk om.

9 Vouw de onderste hoeken naar de middelste hulpvouw, maak een vouw en vouw weer terug.

10 Vouw de onderkant om, zodat de platte rand op dezelfde hoogte uitkomt als de vouwen uit stap 9.

Legenda

- - - - - Dalvouw (naar binnen)
- - - - - Bergvouw (naar buiten)
- - - - - Hulpvouw

- Vergroot opening/trek naar buiten
- ★ Belangrijke punten

- Draai om naar de andere kant
- Vergrote weergave

11

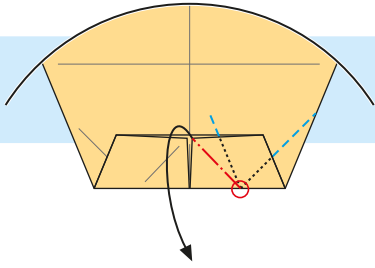

Trek de rechter voorflap naar buiten. Knijp voorzichtig in het aangegeven punt en vouw langs een hoek...

12

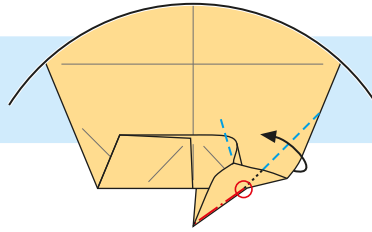

...en vouw dan om zoals aangegeven.

13

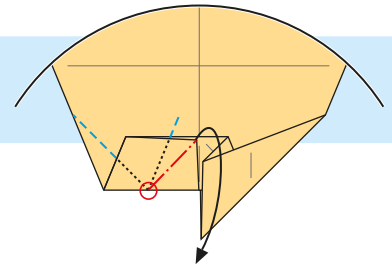

Herhaal dezelfde stappen aan de andere kant.

14

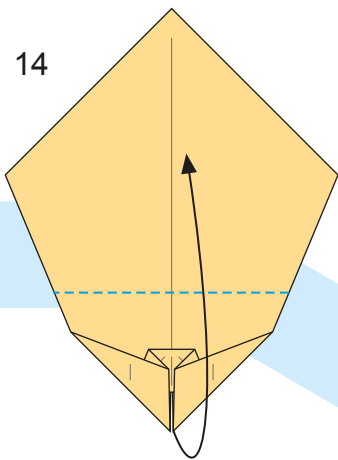

Vouw de onderkant omhoog langs de middelste horizontale hulpvouw, draai het papier dan om en draai 180 graden.

15

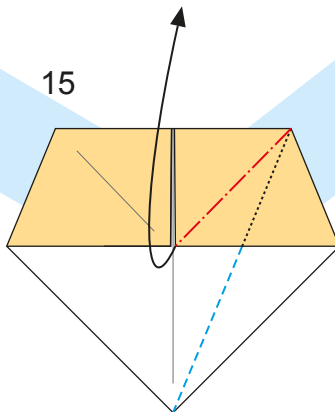

Til de rechterflap op, trek de hoek naar buiten en vouw langs de middelste hulpvouw. Zorg ervoor dat de rand precies langs de middelste vouw ligt.

16

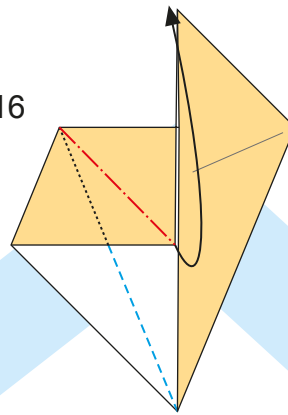

Herhaal dezelfde stappen aan de andere kant.

17

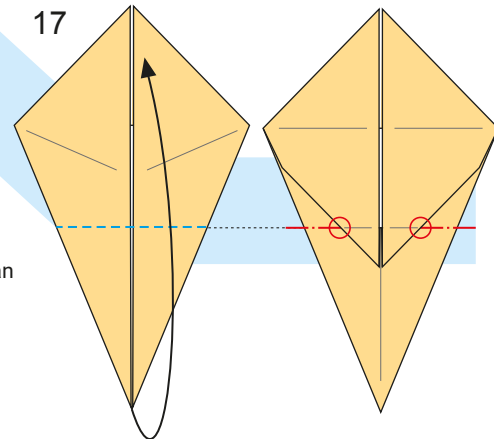

Vouw de onderste punt, maar niet de flap erachter, naar boven, zodat die gelijk ligt met de vouw aan de achterkant.

18

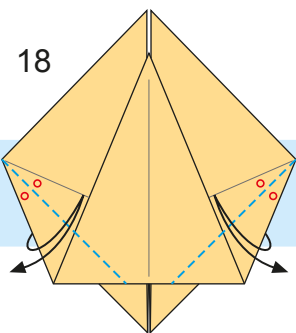

Vouw de linker- en rechterhoeken naar binnen en zorg ervoor dat de buitenste randen langs de aangegeven vouwen liggen. Vouw ze om en weer terug.

19

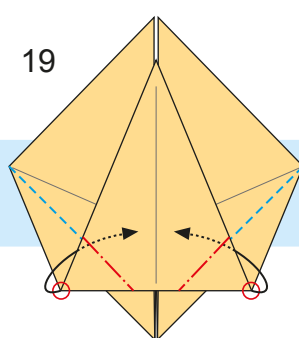

Maak dezelfde vouwen als in stap 18, maar dan omgekeerd, zodat ze naar buiten draaien en niet naar binnen.

20

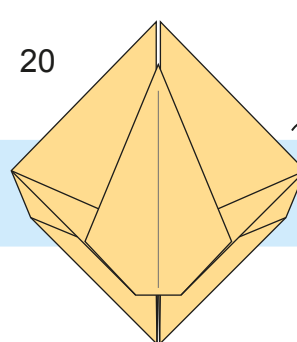

Draai het vouwwerk om.

21

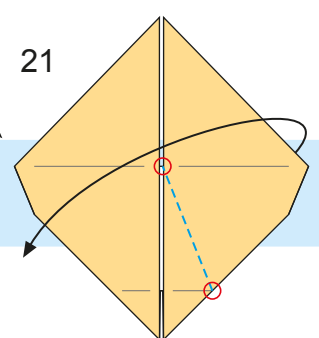

Vouw de rechterpunt langs de aangegeven lijn.

22

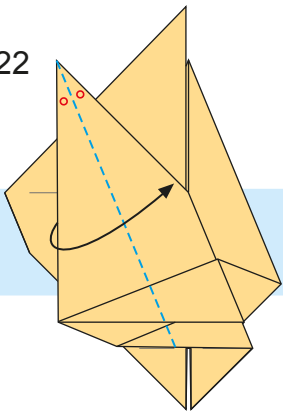

Vouw de flap door midden langs de stippellijn, zodat de buitenste rand en de binnenhoek op één lijn liggen.

23

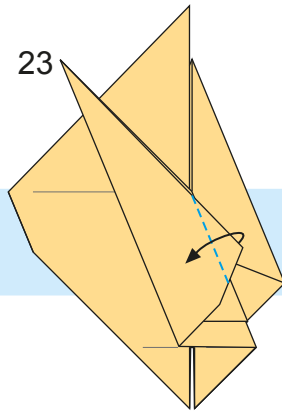

Vouw de rechterpunt van de flap naar binnen zoals aangegeven, zodat de vouw langs de middelste hulpvouw ligt.

24

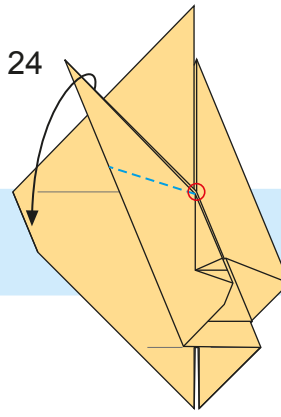

Vouw de bovenste punt van de flap naar beneden vanaf het aangegeven punt.

25

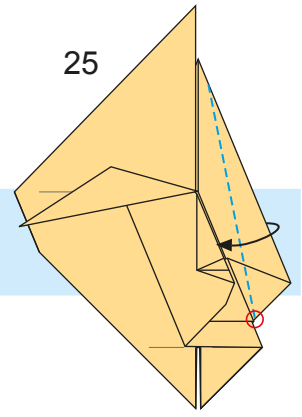

Maak een dunne vouw aan de rechterkant vanaf het aangegeven punt.

26

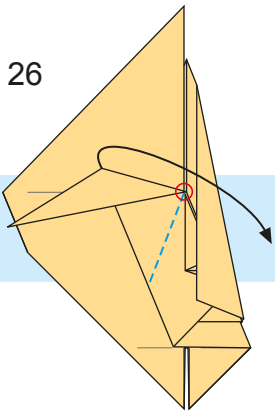

Vouw de hoek naar beneden vanaf het aangegeven punt.

27

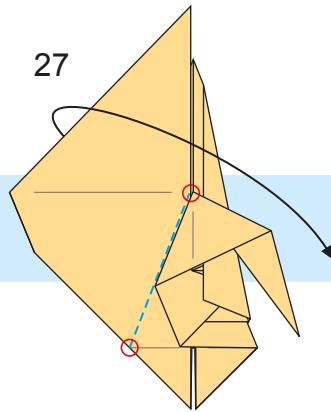

Vouw de linkerpunt naar beneden langs de lijn tussen de twee aangegeven punten.

28

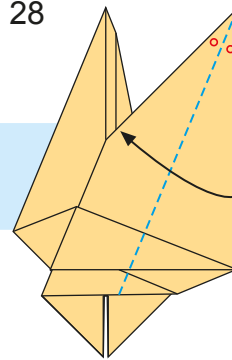

Vouw deze flap door midden langs de stippellijn, net als in stap 22.

29

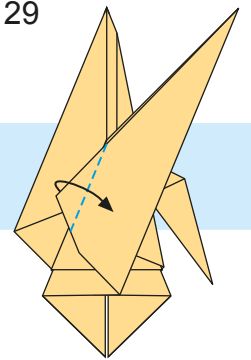

Vouw de linkerpunt naar binnen zoals aangegeven, net als in stap 23.

30

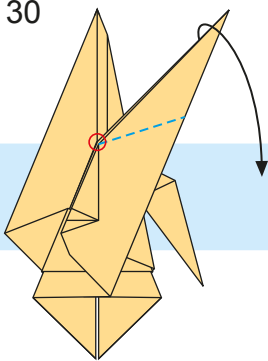

Vouw de bovenste punt van de flap naar beneden vanaf het aangegeven punt, net als in stap 24.

31

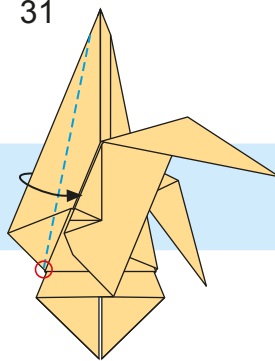

Maak een dunne vouw aan de linkerkant vanaf het aangegeven punt, net als in stap 25.

32

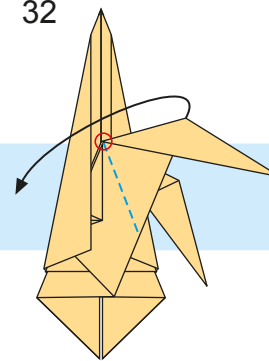

Vouw de bovenste punt van het flapje naar beneden vanaf het aangegeven punt, net als in stap 26.

33

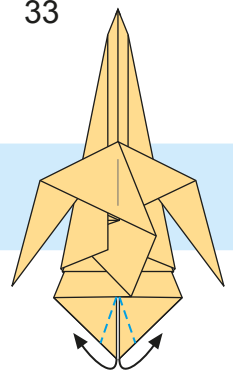

Vouw de binnenste hoeken naar buiten zoals aangegeven, om de voeten te maken.

34

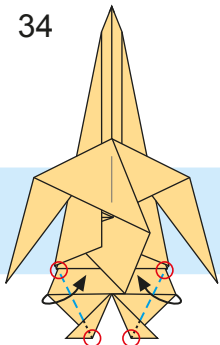

Vouw langs de lijnen zoals aangegeven om de benen iets dunner te maken.

35

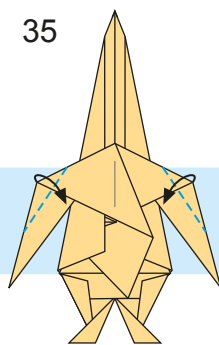

Vouw de linker- en rechterrand naar binnen om de armen iets dunner te maken.

36

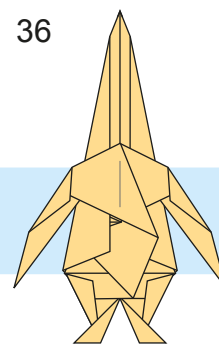

Draai het vouwwerk om.

37

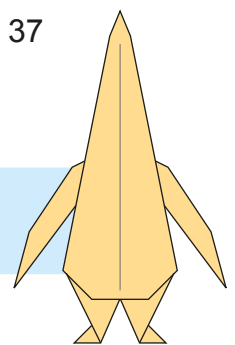

Klaar is kees!

Vouw mee met deze video-uitleg! <https://youtu.be/y1MDDMDPLbc>

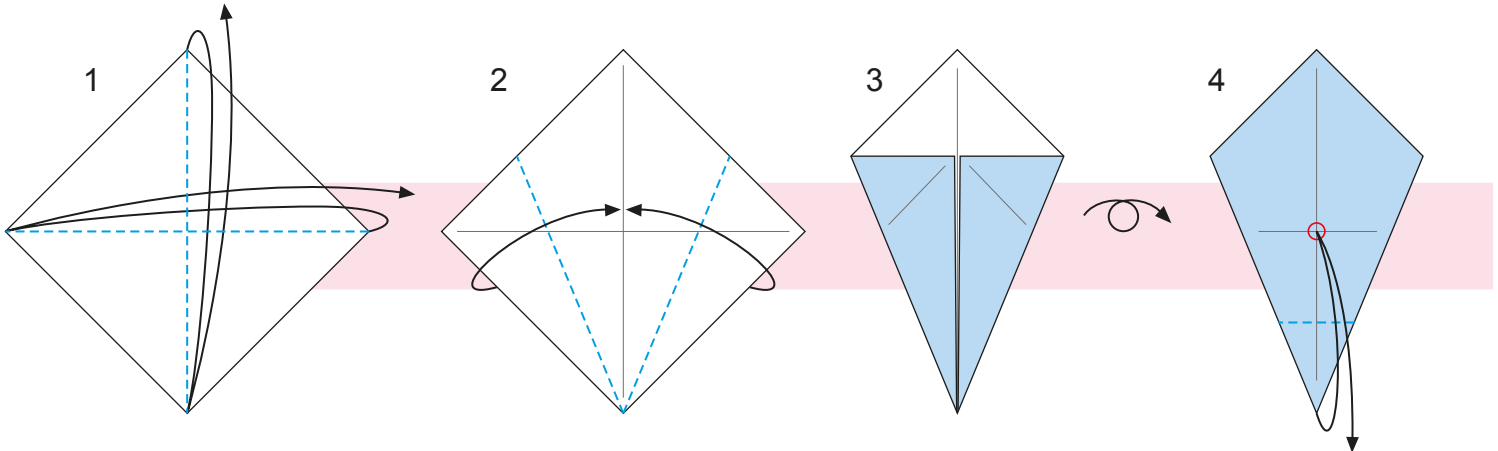

1 Vouw horizontaal en verticaal door het midden en zorg ervoor dat de hoeken precies op elkaar liggen.

2 Vouw de linker- en rechterpunt naar beneden langs de verticale hulpvouw en zorg ervoor dat de randen precies op de vouwlijn liggen.

3 Draai het vouwwerk om.

4 Vouw de onderste punt naar het midden, maak een vouw en vouw weer terug.

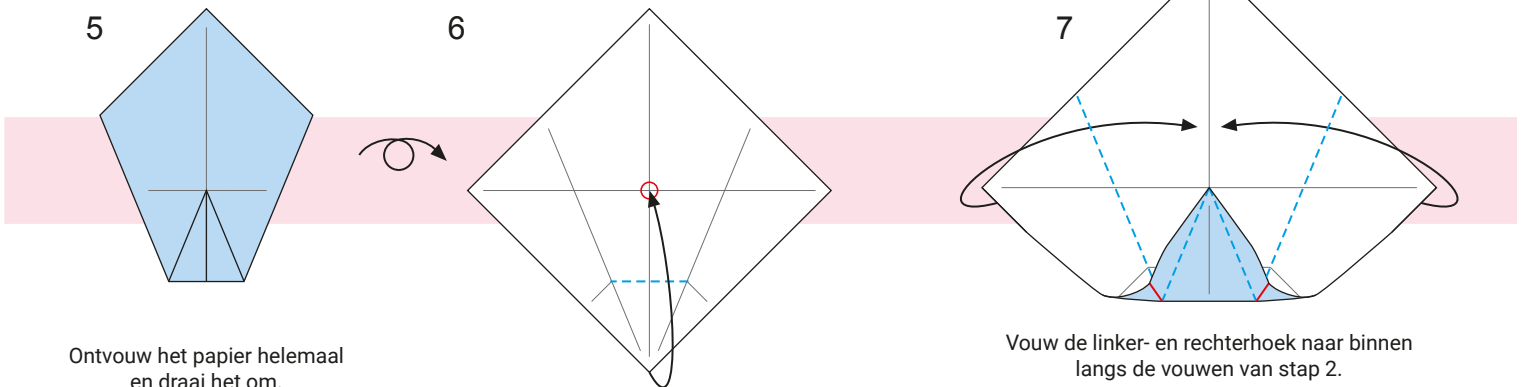

5 Ontvouw het papier helemaal en draai het om.

6 Leg de onderste punt op het middelste punt en vouw langs de vouw van stap 4.

7 Vouw de linker- en rechterhoek naar binnen langs de vouwen van stap 2.

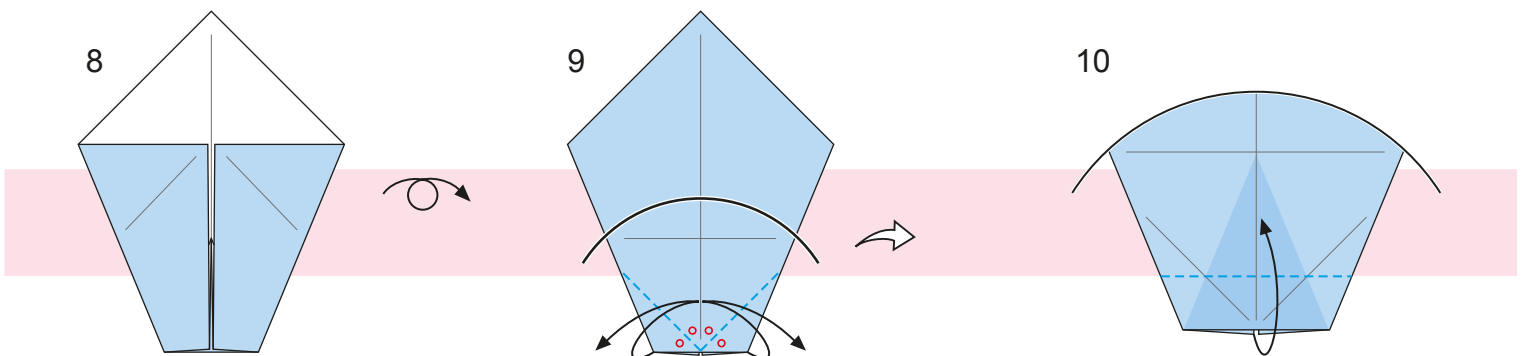

8 Draai het vouwwerk om.

9 Vouw de onderste hoeken naar de middelste hulpvouw, maak een vouw en vouw weer terug.

10 Vouw de onderkant om, zodat de platte rand op dezelfde hoogte uitkomt als de vouwen uit stap 9.

Legenda

- - - - - Dalvouw (naar binnen)
- · - · - Bergvouw (naar buiten)
- · · · · Hulpvouw

- Vergroot opening/trek naar buiten
- ★ Belangrijke punten

- Draai om naar de andere kant
- Vergrote weergave

11

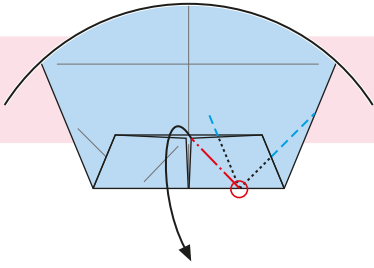

Trek de rechter voorflap naar buiten. Knijp voorzichtig in het aangegeven punt en vouw langs een hoek...

12

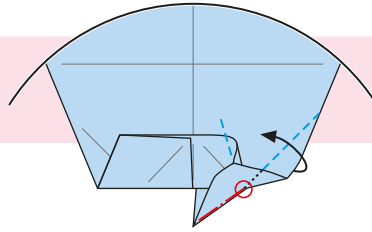

...en vouw dan om zoals aangegeven.

13

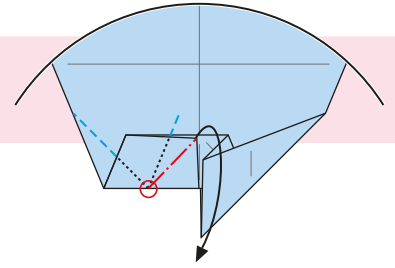

Herhaal dezelfde stappen aan de andere kant.

14

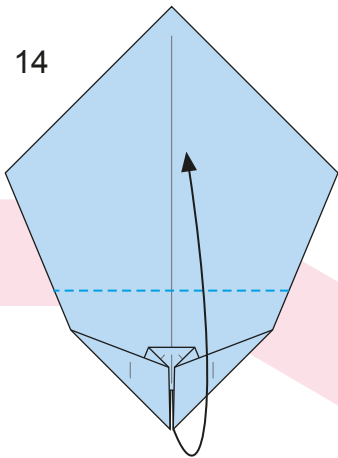

Vouw de onderkant omhoog langs de middelste horizontale hulpvouw, draai het papier dan om en draai 180 graden.

15

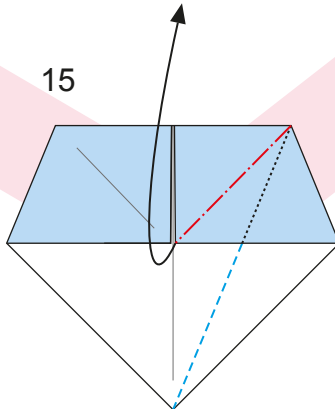

Til de rechterflap op, trek de hoek naar buiten en vouw langs de middelste hulpvouw. Zorg ervoor dat de rand precies langs de middelste vouw ligt.

16

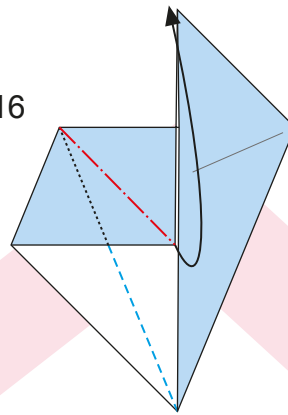

Herhaal dezelfde stappen aan de andere kant.

17

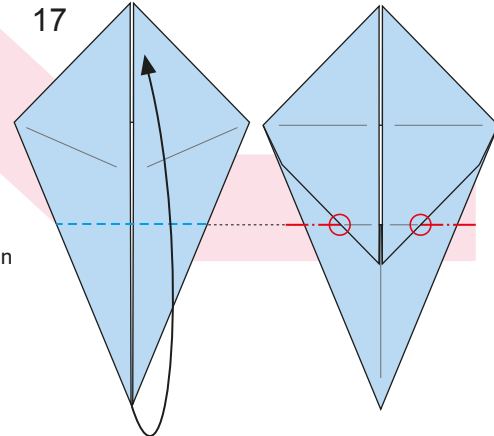

Vouw de onderste punt, maar niet de flap erachter, naar boven, zodat die gelijk ligt met de vouw aan de achterkant.

18

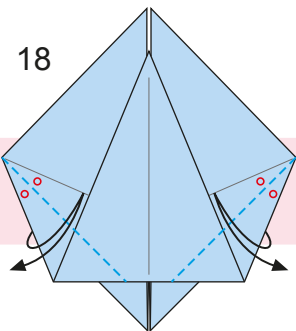

Vouw de linker- en rechterhoeken naar binnen en zorg ervoor dat de buitenste randen langs de aangegeven vouwen liggen. Vouw ze om en weer terug.

19

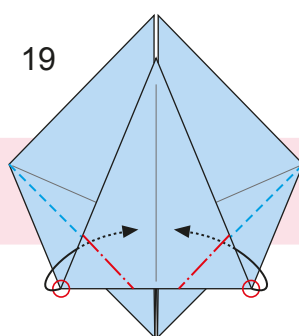

Maak dezelfde vouwen als in stap 18, maar dan omgekeerd, zodat ze naar buiten draaien en niet naar binnen.

20

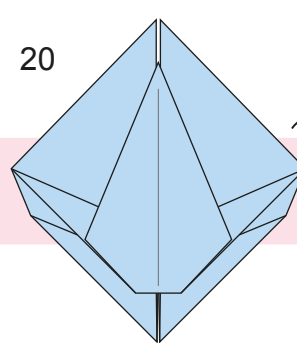

Draai het vouwwerk om.

21

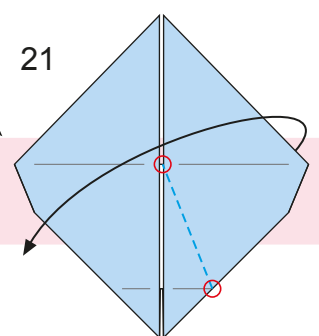

Vouw de rechterpunt langs de aangegeven lijn.

22

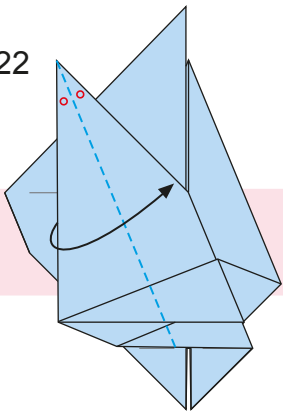

Vouw de flap door midden langs de stippellijn, zodat de buitenste rand en de binnenhoek op één lijn liggen.

23

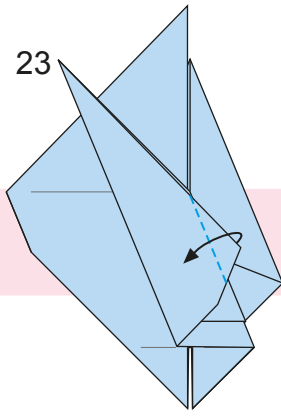

Vouw de rechterpunt van de flap naar binnen zoals aangegeven, zodat de vouw langs de middelste hulpvouw ligt.

24

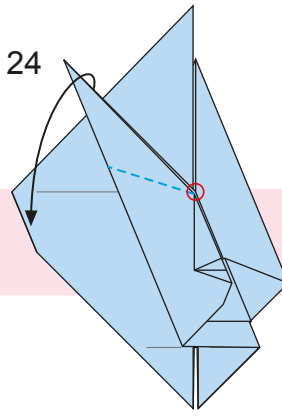

Vouw de bovenste punt van de flap naar beneden vanaf het aangegeven punt.

25

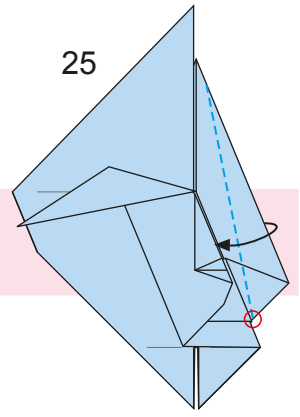

Maak een dunne vouw aan de rechterkant vanaf het aangegeven punt.

26

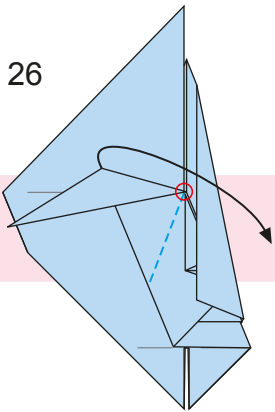

Vouw de hoek naar beneden vanaf het aangegeven punt.

27

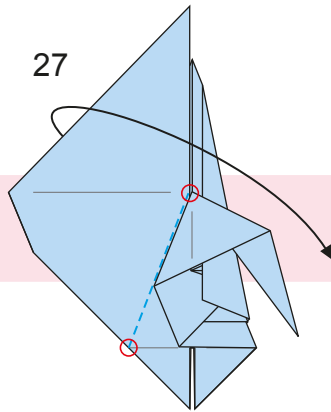

Vouw de linkerpunt naar beneden langs de lijn tussen de twee aangegeven punten.

28

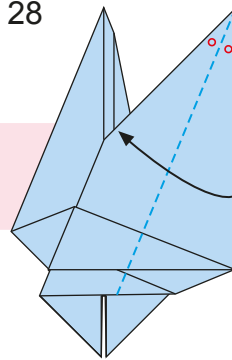

Vouw deze flap door midden langs de stippellijn, net als in stap 22.

29

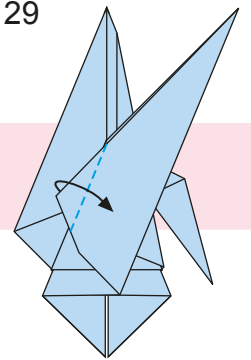

Vouw de linkerpunt naar binnen zoals aangegeven, net als in stap 23.

30

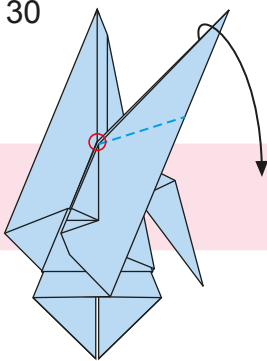

Vouw de bovenste punt van de flap naar beneden vanaf het aangegeven punt, net als in stap 24.

31

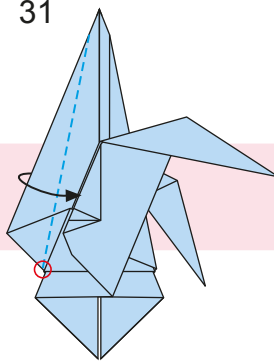

Maak een dunne vouw aan de linkerkant vanaf het aangegeven punt, net als in stap 25.

32

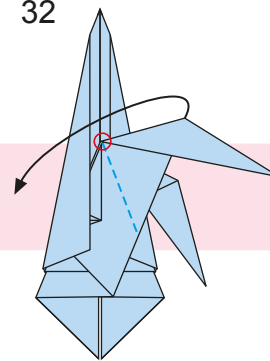

Vouw de bovenste punt van het flapje naar beneden vanaf het aangegeven punt, net als in stap 26.

33

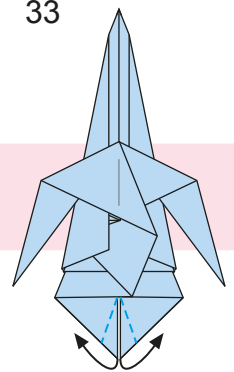

Vouw de binnenste hoeken naar buiten zoals aangegeven, om de voeten te maken.

34

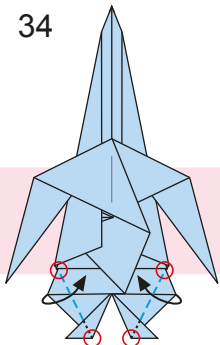

Vouw langs de lijnen zoals aangegeven om de benen iets dunner te maken.

35

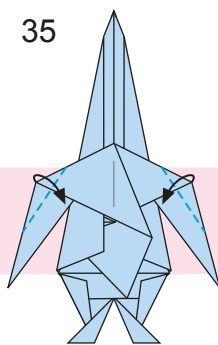

Vouw de linker- en rechterrand naar binnen om de armen iets dunner te maken.

36

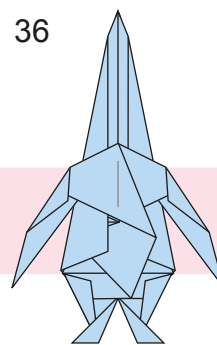

Draai het vouwwerk om.

37

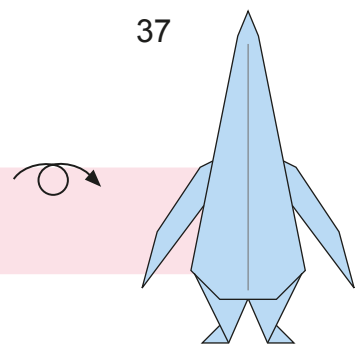

Klaar is kees!