

Pliez en suivant ce guide vidéo ! <https://youtu.be/29Miy9A3CIY>

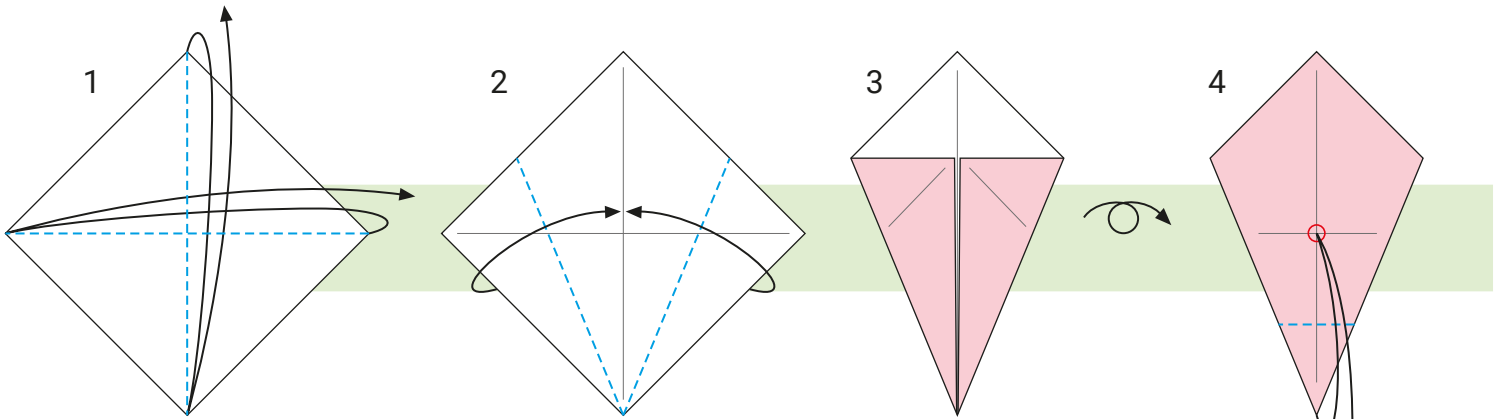

1 Pliez en deux dans les deux sens, en superposant les coins, et marquez les plis.

2 Repliez les coins gauche et droit, en alignant les bords avec le pli central.

3 Retournez.

4 Repliez la pointe du bas sur le centre et marquez le pli.

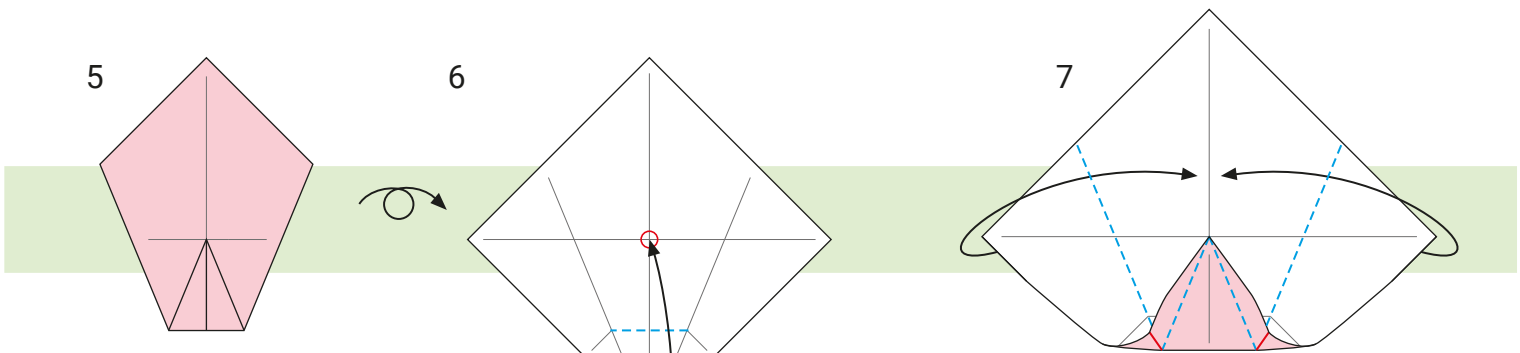

5 Dépliez complètement la feuille et retournez.

6 Alignez le coin du bas avec le centre et pliez le long du pli de l'étape 4.

7 Repliez les coins gauche et droit le long des plis de l'étape 2.

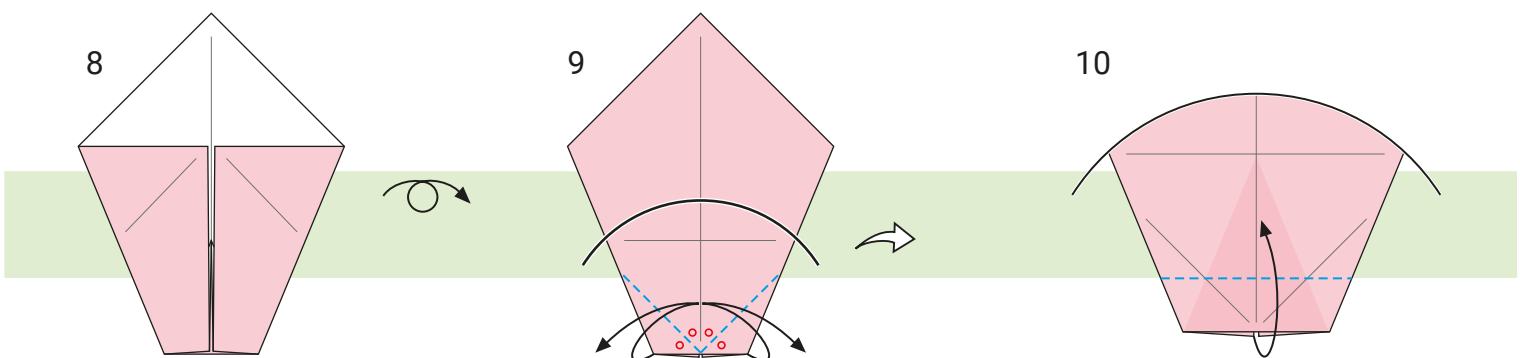

8 Retournez.

9 Repliez les coins vers le pli du centre, marquez le pli et dépliez.

10 Repliez le bas vers le haut afin que le bord plat soit au niveau du sommet des plis de l'étape 9.

Légende

--- Vallée (pli vers l'intérieur)
 - - - Montagne (pli vers l'extérieur)
 Ligne guide



Écarter/ouvrir



Points importants



Retourner/voir le dos



Vue agrandie

11

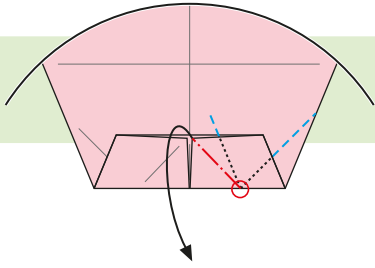

Glissez un doigt à l'intérieur du volet devant droit et tirez. Pincez le point indiqué et pliez vers le bas en formant un angle...

12

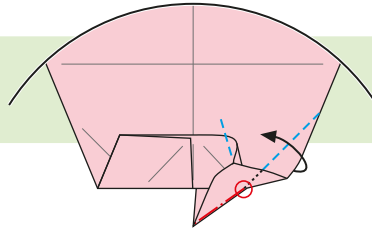

... puis pliez comme indiqué.

13

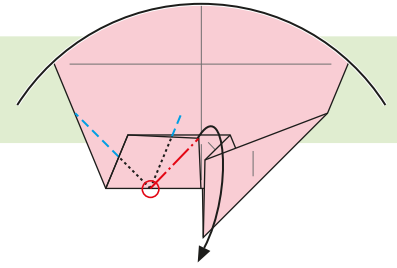

Recommencez le procédé de l'autre côté.

14

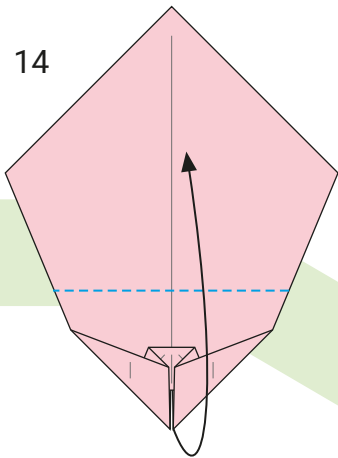

Repliez le bas vers le haut le long du pli horizontal central, puis retournez la feuille et pivotez à 180°.

15

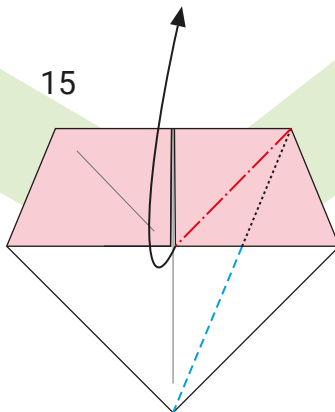

Glissez le doigt sous le volet de droite, sortez le coin, puis pliez le long du pli en alignant le bord avec le pli central.

16

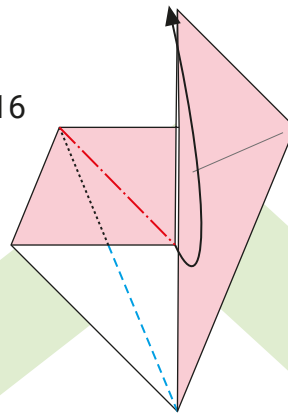

Recommencez le procédé de l'autre côté.

17

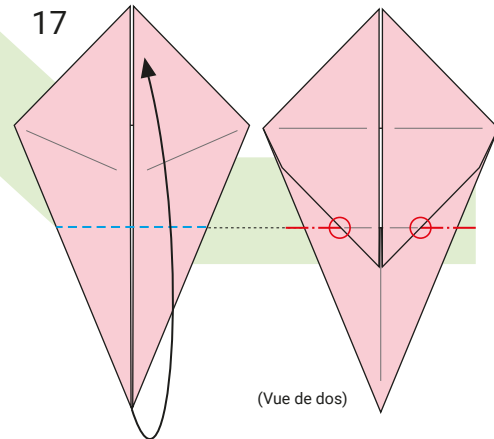

Repliez la pointe du bas (mais pas le volet qui se trouve derrière) jusqu'à ce qu'elle soit au niveau du pli au dos.

18

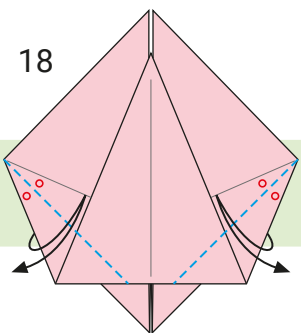

Repliez les coins de gauche et de droite en alignant les bords extérieurs avec les plis intérieurs indiqués, marquez le pli et dépliez.

19

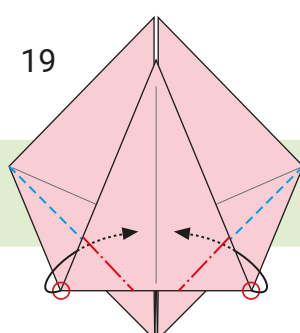

Sur le volet de devant, inversez les plis formés à l'étape 18 afin qu'ils soient vers l'extérieur et non vers l'intérieur. Rentrez les coins de gauche et de droite derrière le volet de devant comme indiqué.

20

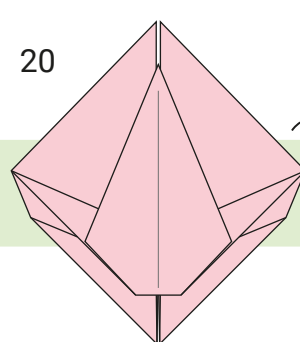

Retournez.

21

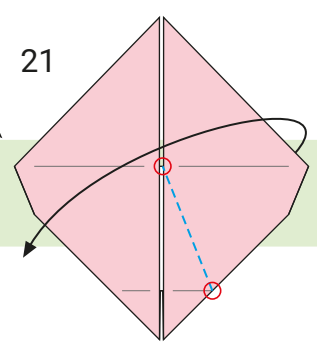

Pliez le coin droit le long de la ligne indiquée.

22

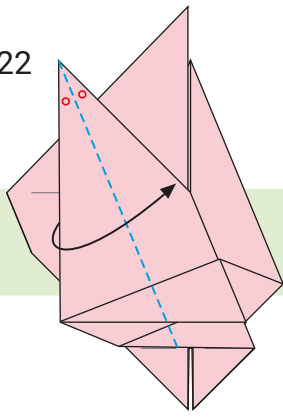

Pliez le volet en deux le long de la ligne en pointillés de façon à ce que le bord externe et l'angle interne soient alignés.

23

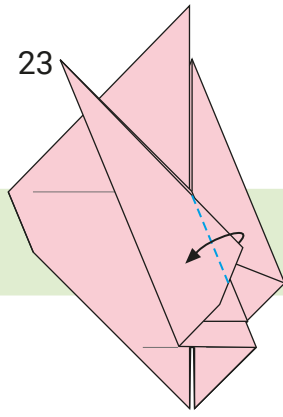

Repliez la pointe de droite du volet comme indiqué, de façon à ce que le pli soit aligné avec le pli derrière.

24

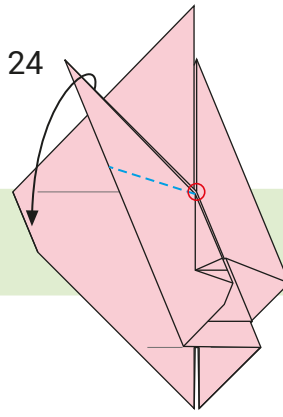

Repliez la pointe du haut du volet vers le bas depuis le point indiqué.

25

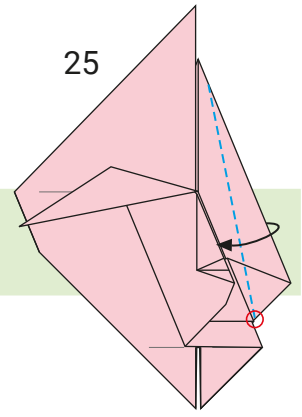

Réalisez un rebord étroit du côté droit à partir du point indiqué.

26

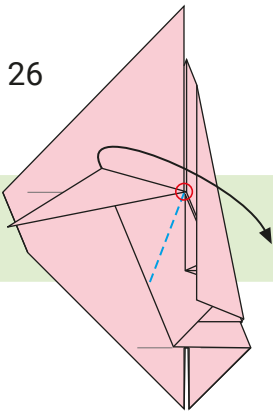

Repliez le coin vers le bas depuis le point indiqué.

27

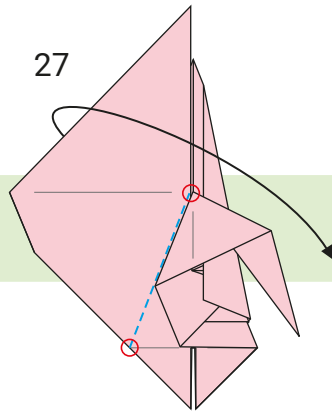

Repliez le coin gauche le long de la ligne entre les deux points.

28

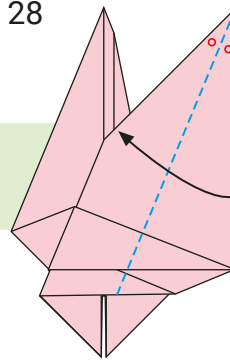

Repliez ce volet en deux le long de la ligne en pointillés, comme à l'étape 22.

29

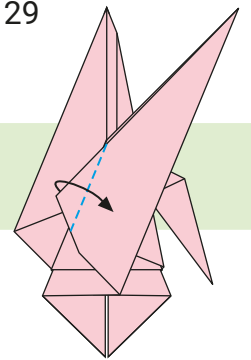

Repliez la pointe gauche du panneau comme indiqué, comme à l'étape 23.

30

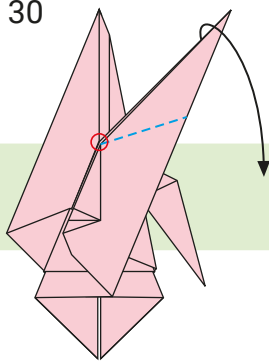

Repliez la pointe du haut du volet vers le bas depuis le point indiqué, comme à l'étape 24.

31

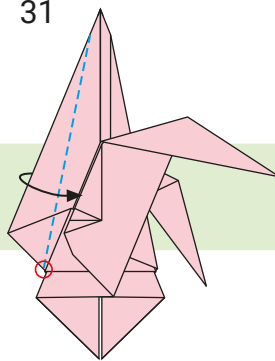

Réalisez un rebord étroit sur le côté à partir du point indiqué, comme à l'étape 25.

32

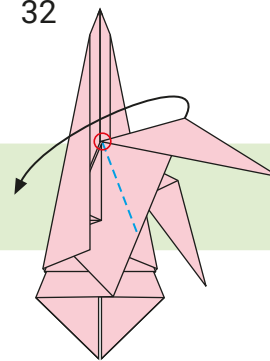

Repliez le coin vers le bas depuis le point indiqué, comme à l'étape 26.

33

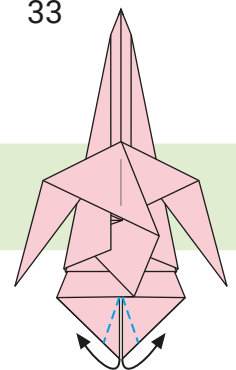

Repliez les coins intérieurs du bas vers l'extérieur comme indiqué pour former les pieds.

34

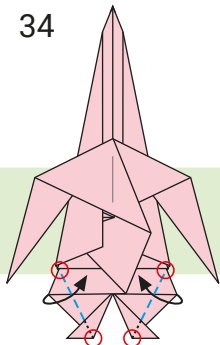

Pliez le long des lignes indiquées pour affiner les jambes.

35

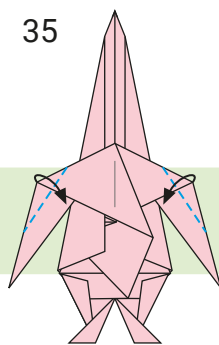

Repliez les bords gauche et droit vers l'intérieur pour affiner les bras.

36

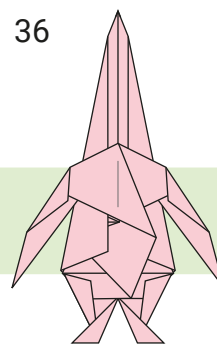

Retournez.

37

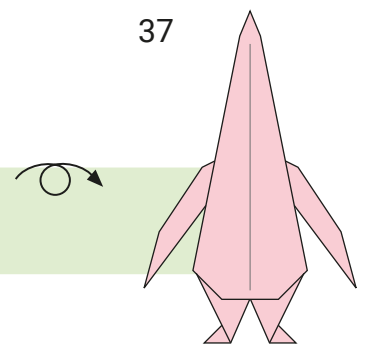

C'est fini !



Assemblage du Pikmin rouge

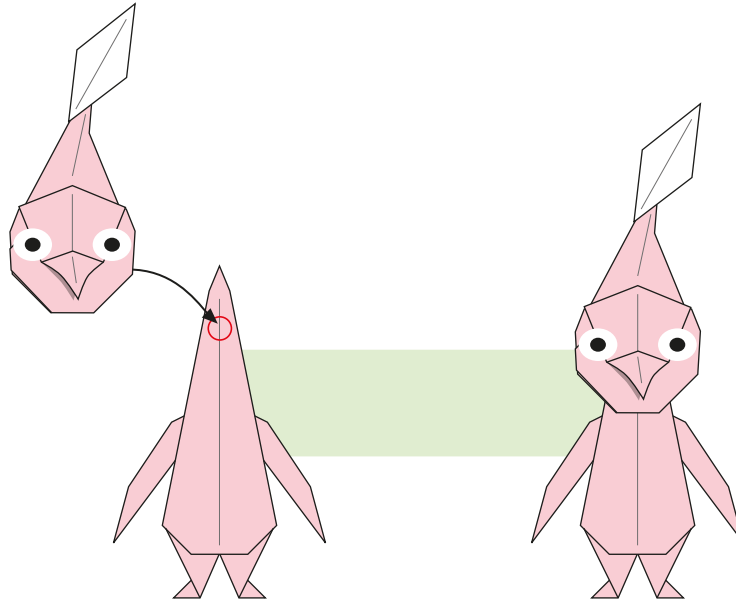

Utilisez une feuille de la même taille pour le corps et pour la tête.
Appliquez de la colle sur les points indiqués et fixez la tête au corps.

C'est fini !

Pliez en suivant ce guide vidéo ! <https://youtu.be/29Miy9A3CIY>



1 Pliez en deux dans les deux sens, en superposant les coins, et marquez les plis.

2 Repliez les coins gauche et droit, en alignant les bords avec le pli central.

3 Retournez.

4 Repliez la pointe du bas sur le centre et marquez le pli.

5 Dépliez complètement la feuille et retournez.

6 Alignez le coin du bas avec le centre et pliez le long du pli de l'étape 4.

7 Repliez les coins gauche et droit le long des plis de l'étape 2.

8 Retournez.

9 Repliez les coins vers le pli du centre, marquez le pli et dépliez.

10 Repliez le bas vers le haut afin que le bord plat soit au niveau du sommet des plis de l'étape 9.

Légende

--- Pli vallée (vers l'intérieur)
 - - - Pli montagne (vers l'extérieur)
 Ligne guide



Écarter/ouvrir



Points importants



Retourner/voir le dos



Vue agrandie

11

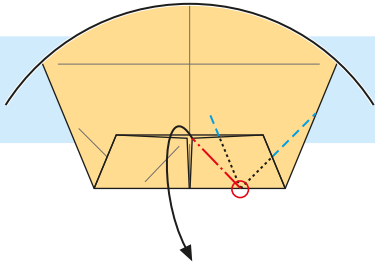

Glissez un doigt à l'intérieur du rabat avant droit et tirez. Pincez le point indiqué et pliez vers le bas en formant un angle...

12

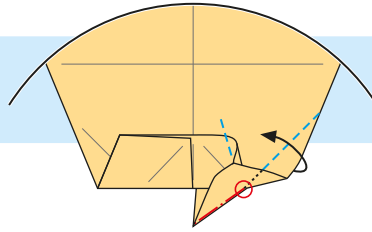

... puis pliez comme indiqué.

13

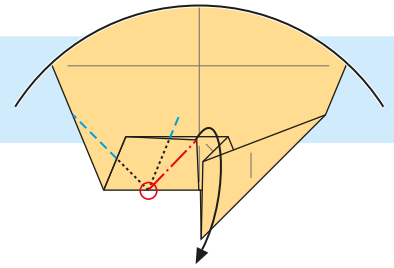

Recommencez le procédé de l'autre côté.

14

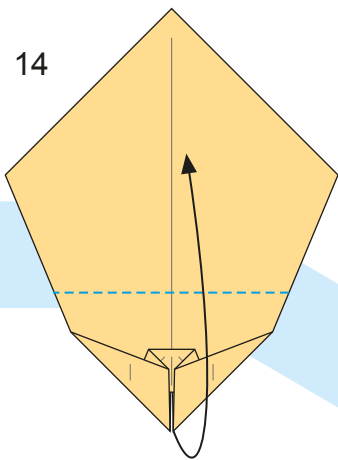

Repliez le bas vers le haut le long du pli horizontal central, puis retournez la feuille et pivotez à 180°.

15

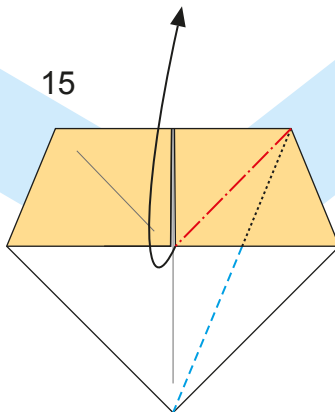

Glissez le doigt sous le rabat de droite, sortez le coin, puis pliez le long du pli en alignant le bord avec le pli central.

16

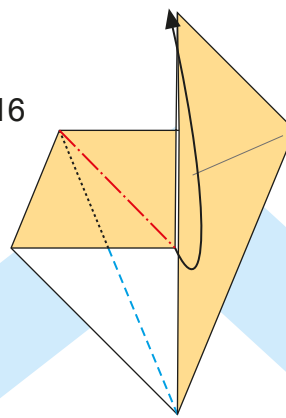

Recommencez le procédé de l'autre côté.

17

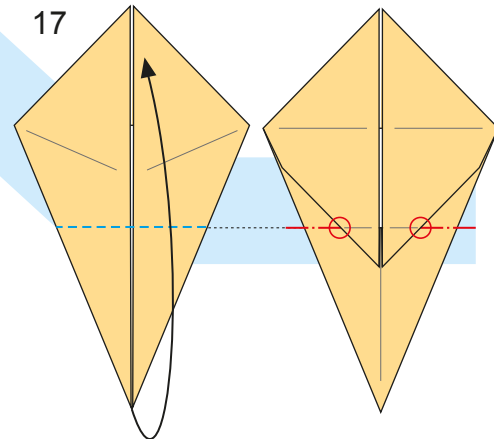

Repliez la pointe du bas (mais pas le rabat qui se trouve derrière) jusqu'à ce qu'elle soit au niveau du pli au dos.

18

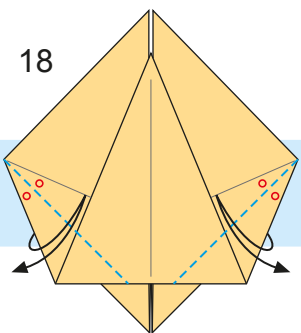

Repliez les coins de gauche et de droite en alignant les bords extérieurs avec les plis intérieurs indiqués, marquez le pli et dépliez.

19

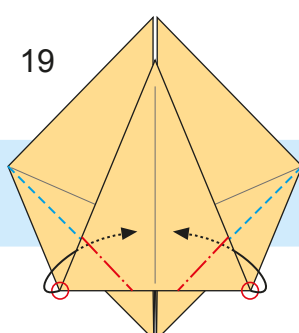

Sur le rabat avant, inversez les plis formés à l'étape 18 afin qu'ils soient vers l'extérieur et non vers l'intérieur. Rentrez les coins de gauche et de droite derrière le rabat avant comme indiqué.

20

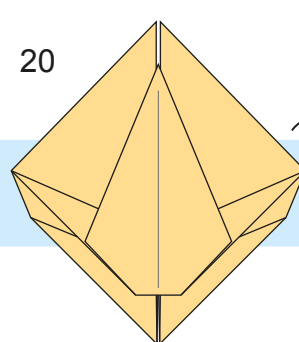

Retournez.

21

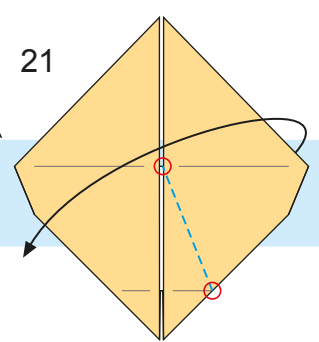

Pliez le coin droit le long de la ligne indiquée.

22

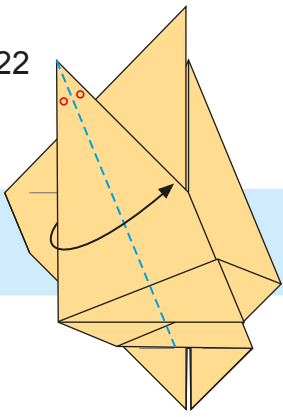

Pliez le volet en deux le long de la ligne en pointillés de façon à ce que le bord externe et l'angle interne soient alignés.

23

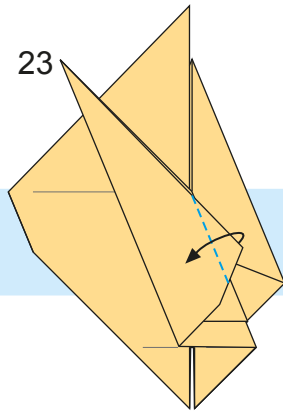

Repliez la pointe de droite du volet comme indiqué, de façon à ce que le pli soit aligné avec le pli derrière.

24

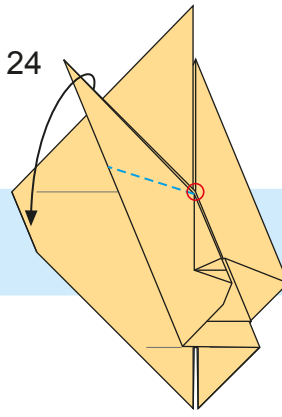

Repliez la pointe du haut du volet vers le bas depuis le point indiqué.

25

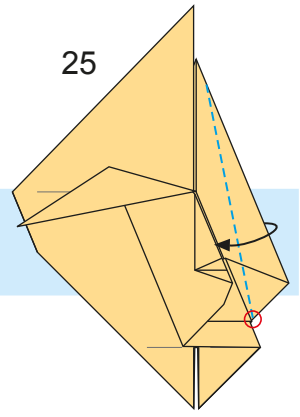

Réalisez un rebord étroit du côté droit à partir du point indiqué.

26

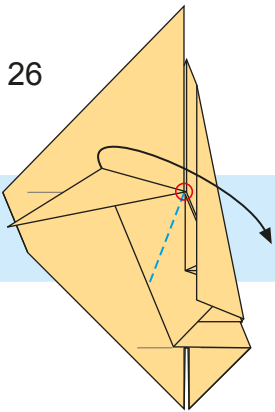

Repliez le coin vers le bas depuis le point indiqué.

27

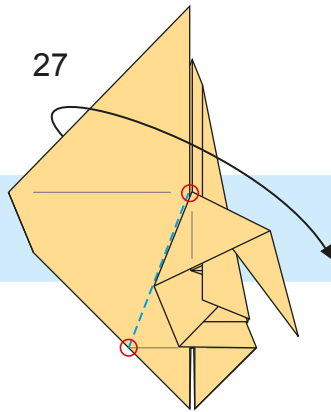

Repliez le coin gauche le long de la ligne entre les deux points.

28

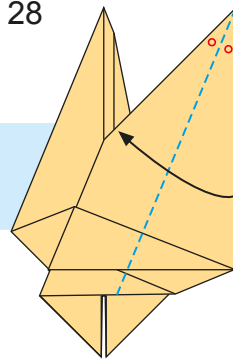

Repliez ce volet en deux le long de la ligne en pointillés, comme à l'étape 22.

29

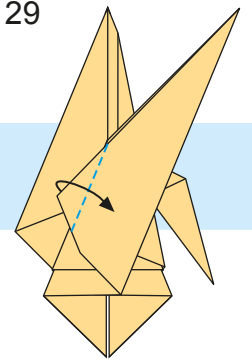

Repliez la pointe gauche du panneau comme indiqué, comme à l'étape 23.

30

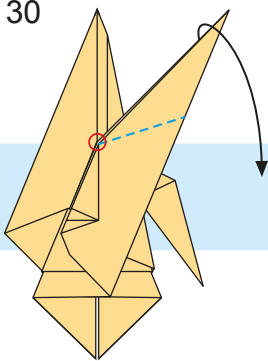

Repliez la pointe du haut du volet vers le bas depuis le point indiqué, comme à l'étape 24.

31

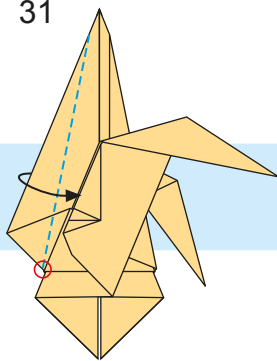

Réalisez un rebord étroit sur le côté gauche à partir du point indiqué, comme à l'étape 25.

32

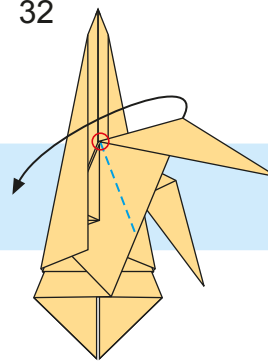

Repliez le coin vers le bas depuis le point indiqué, comme à l'étape 26.

33

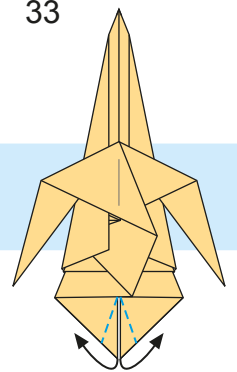

Repliez les coins intérieurs du bas vers l'extérieur comme indiqué pour former les pieds.

34

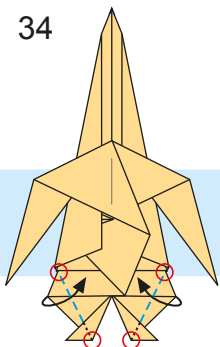

Pliez le long des lignes indiquées pour affiner les jambes.

35

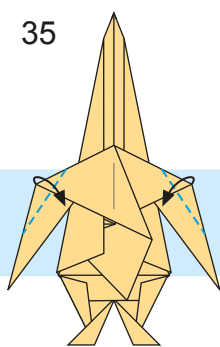

Repliez les bords gauche et droit vers l'intérieur pour affiner les bras.

36

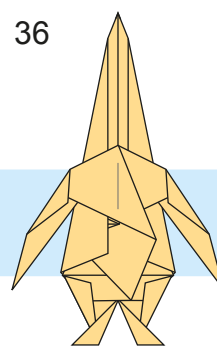

Retournez.

37

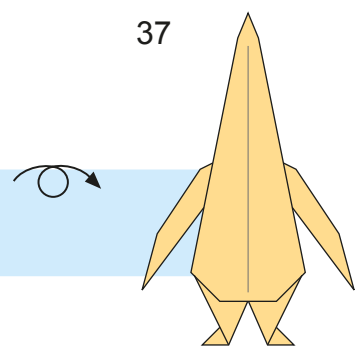

C'est fait !

Pliez en suivant ce guide vidéo ! <https://youtu.be/29Miy9A3CIY>



1 Pliez en deux dans les deux sens, en superposant les coins, et marquez les plis.

2 Repliez les coins gauche et droit, en alignant les bords avec le pli central.

3 Retournez.

4 Repliez la pointe du bas sur le centre et marquez le pli.

5 Dépliez complètement la feuille et retournez.

6 Alignez le coin du bas avec le centre et pliez le long du pli de l'étape 4.

7 Repliez les coins gauche et droit le long des plis de l'étape 2.

8 Retournez.

9 Repliez les coins vers le pli du centre, marquez le pli et dépliez.

10 Repliez le bas vers le haut afin que le bord plat soit au niveau du sommet des plis de l'étape 9.

Légende

--- Pli vallée (vers l'intérieur)
 - - - Pli montagne (vers l'extérieur)
 Ligne guide



Écarter/ouvrir



Points importants



Retourner/voir le dos



Vue agrandie

11

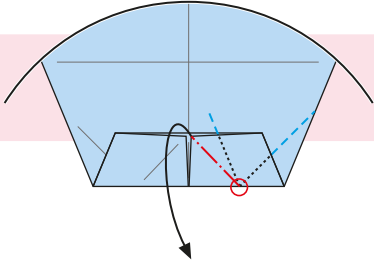

Glissez un doigt à l'intérieur du rabat avant droit et tirez. Pincez le point indiqué et pliez vers le bas en formant un angle...

12

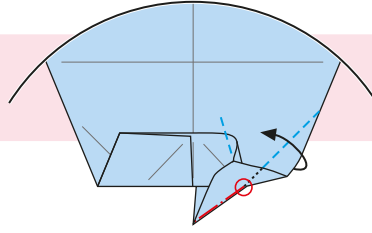

... puis pliez comme indiqué.

13

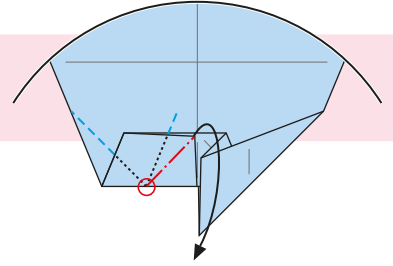

Recommencez le procédé de l'autre côté.

14

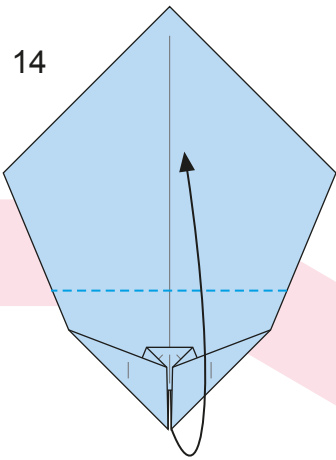

Repliez le bas vers le haut le long du pli horizontal central, puis retournez la feuille et pivotez à 180°.

15

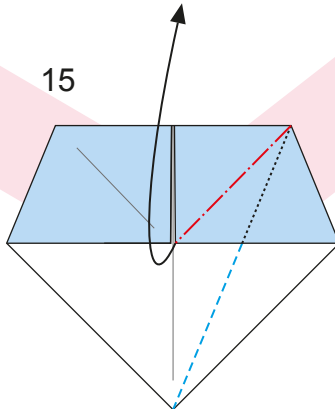

Glissez le doigt sous le rabat de droite, sortez le coin, puis pliez le long du pli en alignant le bord avec le pli central.

16

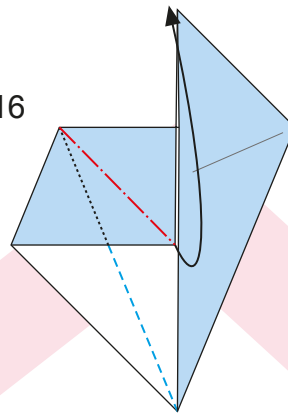

Recommencez le procédé de l'autre côté.

17

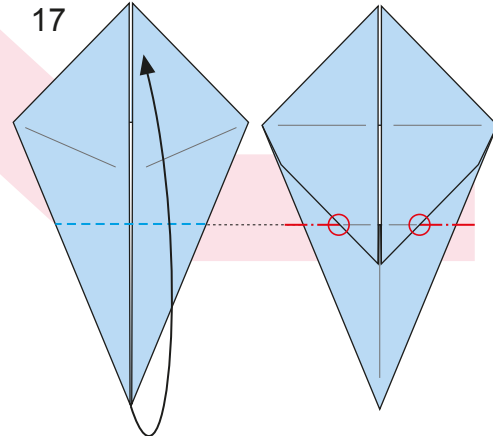

Repliez la pointe du bas (mais pas le rabat qui se trouve derrière) jusqu'à ce qu'elle soit au niveau du pli au dos.

18

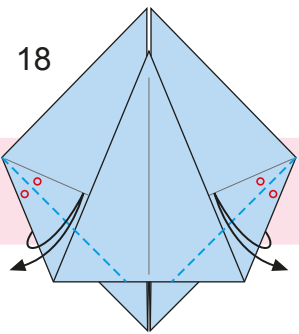

Repliez les coins de gauche et de droite en alignant les bords extérieurs avec les plis intérieurs indiqués, marquez le pli et dépliez.

19

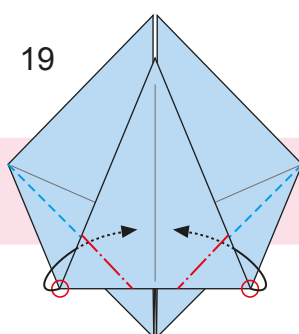

Sur le rabat avant, inversez les plis formés à l'étape 18 afin qu'ils soient vers l'extérieur et non vers l'intérieur. Rentrez les coins de gauche et de droite derrière le volet de devant comme indiqué.

20

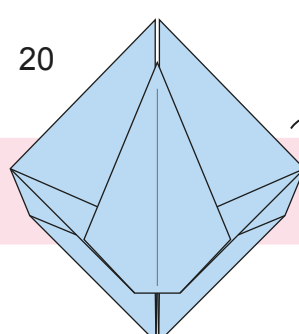

Retournez.

21

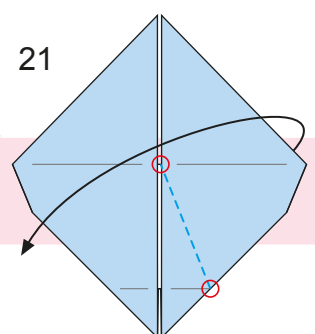

Pliez le coin droit le long de la ligne indiquée.

22

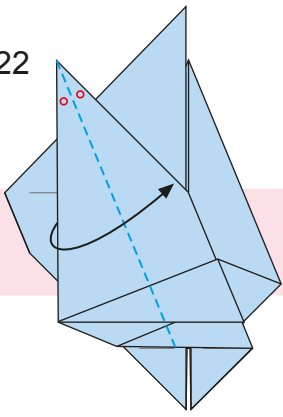

Pliez le volet en deux le long de la ligne en pointillés de façon à ce que le bord externe et l'angle interne soient alignés.

23

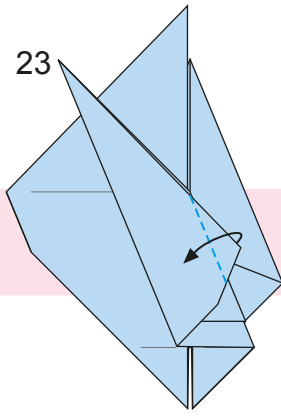

Repliez la pointe de droite du volet comme indiqué, de façon à ce que le pli soit aligné avec le pli derrière.

24

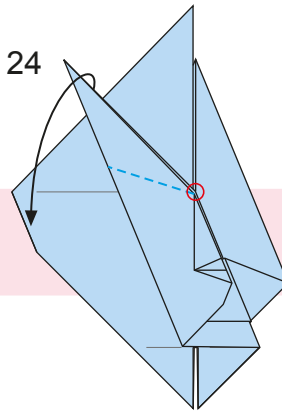

Repliez la pointe du haut du volet vers le bas depuis le point indiqué.

25

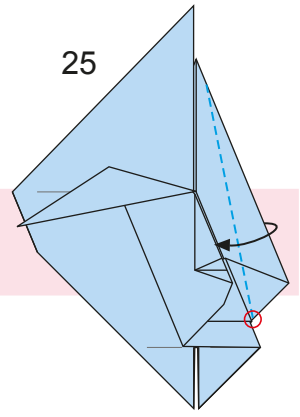

Réalisez un rebord étroit du côté droit à partir du point indiqué.

26

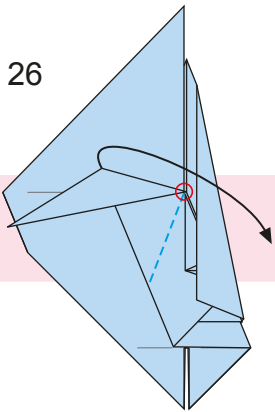

Repliez le coin vers le bas depuis le point indiqué.

27

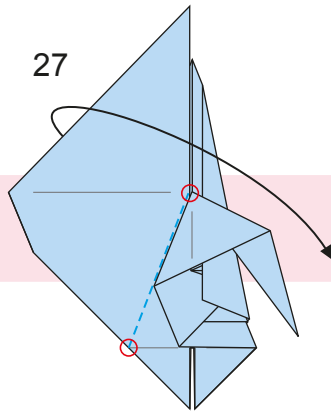

Repliez le coin gauche le long de la ligne entre les deux points.

28

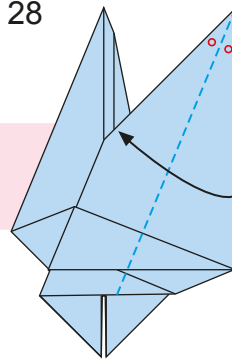

Repliez ce volet en deux le long de la ligne en pointillés, comme à l'étape 22.

29

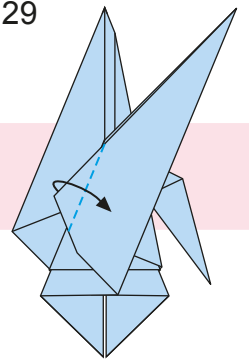

Repliez la pointe gauche du volet comme indiqué, comme à l'étape 23.

30

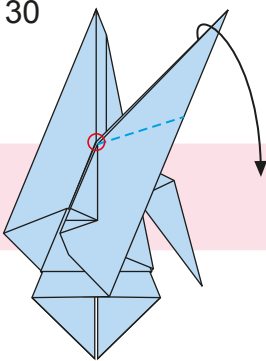

Repliez la pointe du haut du volet vers le bas depuis le point indiqué, comme à l'étape 24.

31

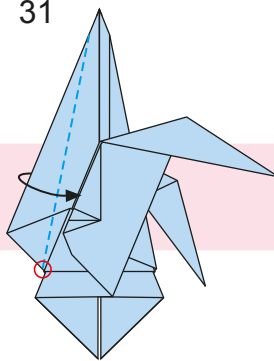

Réalisez un rebord étroit sur le côté gauche à partir du point indiqué, comme à l'étape 25.

32

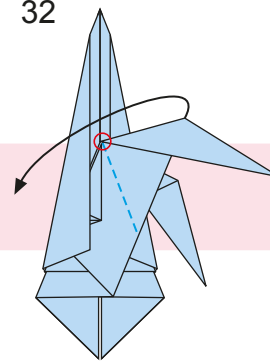

Repliez le coin vers le bas depuis le point indiqué, comme à l'étape 26.

33

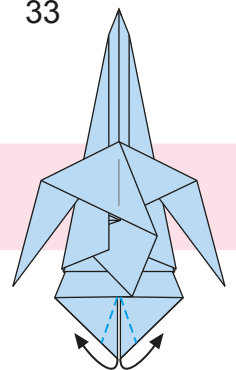

Repliez les coins intérieurs du bas vers l'extérieur comme indiqué pour former les pieds.

34

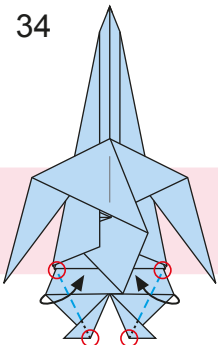

Pliez le long des lignes indiquées pour affiner les jambes.

35

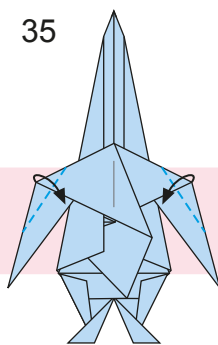

Repliez les bords gauche et droit vers l'intérieur pour affiner les bras.

36

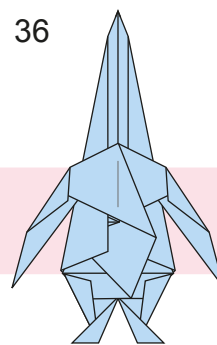

Retournez.

37

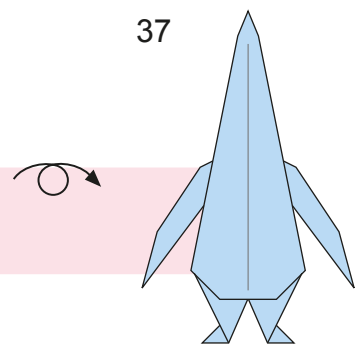

C'est fait !