

Sigue este vídeo como guía. <https://youtu.be/DGeZ7fSN0FI>

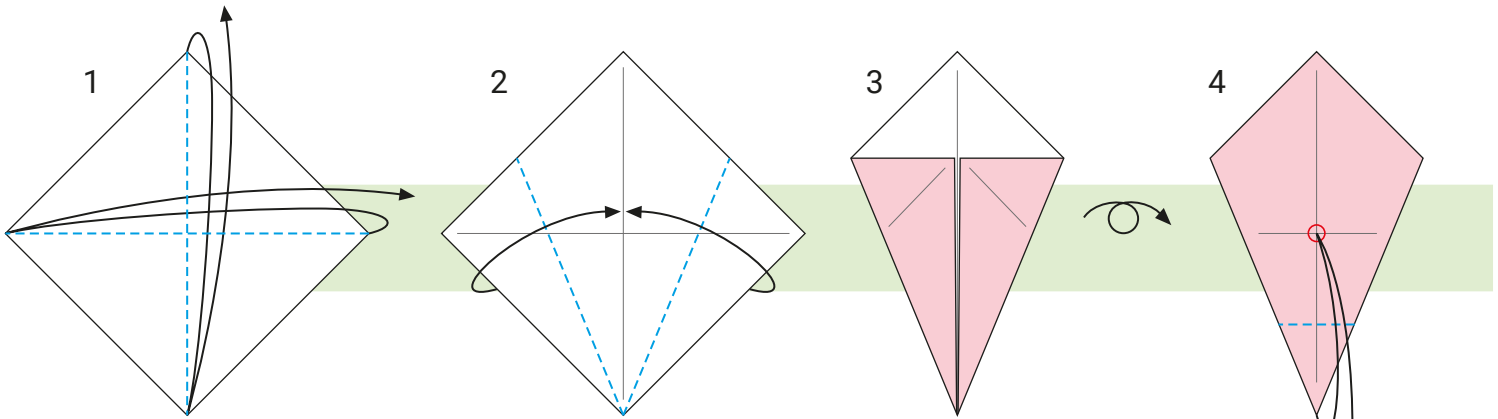

1 Dobra por la mitad, alineando esquinas y plegando.

2 Dobra ambas esquinas, alineando bordes con el pliegue central.

3 Dale la vuelta al papel.

4 Dobra la punta inferior hacia el centro y pliega.

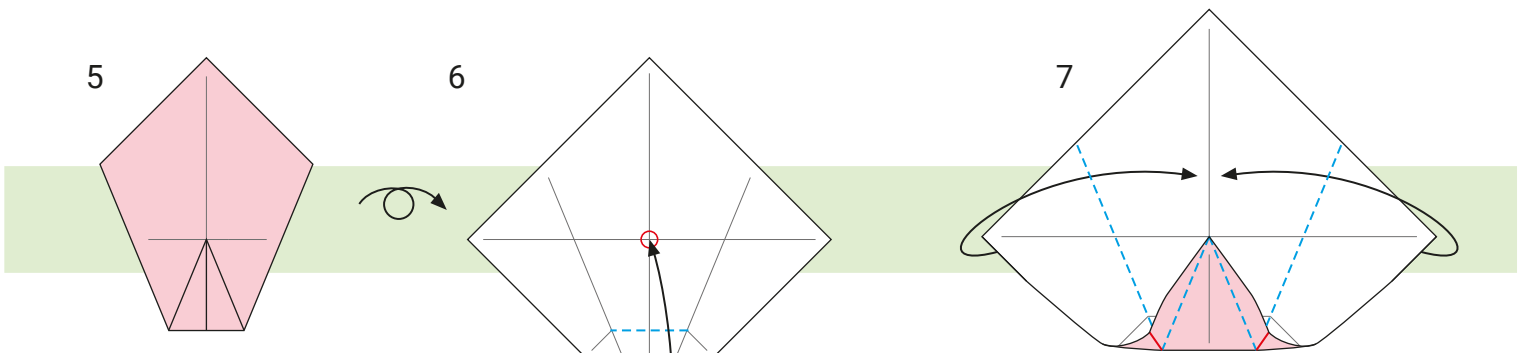

5 Extiende el papel por completo y dale la vuelta.

6 Alinea la esquina inferior con el centro y dobla el pliegue del paso 4.

7 Dobra las esquinas izquierda y derecha por los pliegues del paso 2.

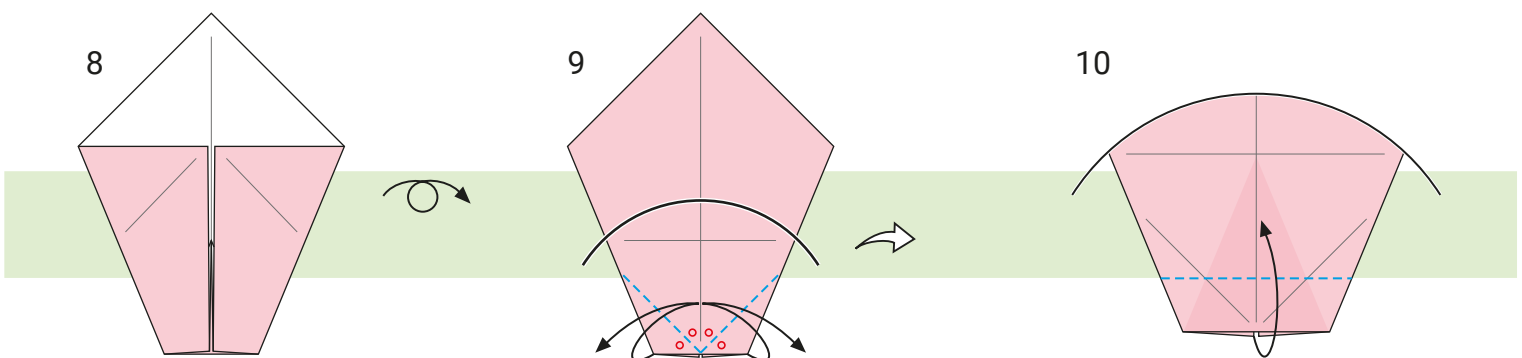

8 Dale la vuelta al papel.

9 Dobra las esquinas inferiores hacia el pliegue central, pliega y extiende el papel.

10 Dobra la parte inferior para que el borde plano quede al nivel de los pliegues del paso 9.

Leyenda de anotaciones

- Pliegue en valle (hacia dentro)

- - - Pliegue en montaña (hacia fuera)

..... Línea de guía
- ⇐ Ampliar hueco / Tirar

○ ★ Puntos importantes
- ↺ Dar la vuelta / Ver otro lado

↻ Vista ampliada

11

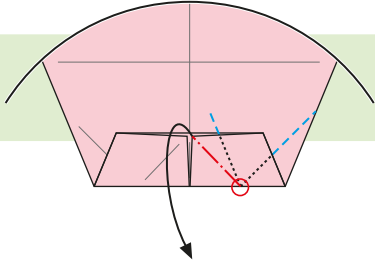

Desliza un dedo por la solapa frontal derecha y tira. Pellizca el punto mostrado y dobla abajo en ángulo.

12

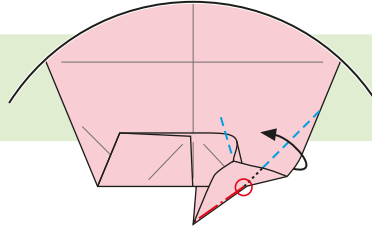

Dobla como se muestra.

13

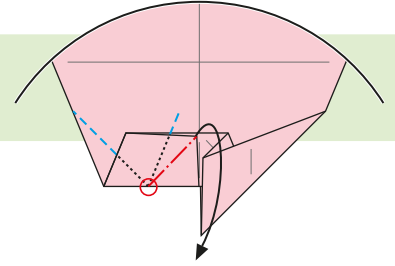

Repite el mismo proceso en el otro lado.

14

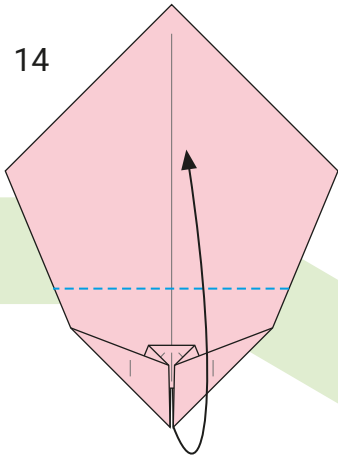

Dobla la parte inferior hacia el pliegue central horizontal, dale la vuelta al papel y gíralo 180 grados.

15

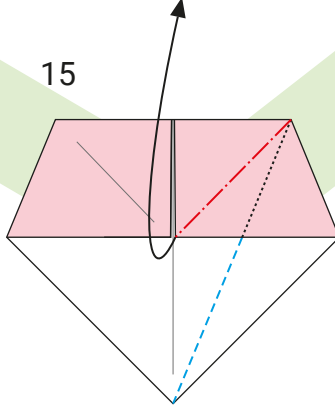

Desliza un dedo por debajo de la solapa derecha, tira de la esquina, y dobla por el pliegue alineando el borde con el pliegue central.

16

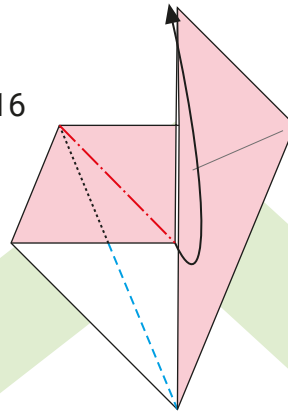

Repite el mismo proceso en el otro lado.

17

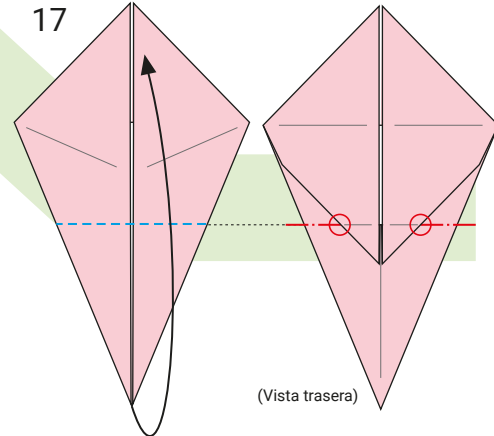

(Vista trasera)

Dobla la punta inferior, pero no la solapa de detrás, hasta que esté al nivel del pliegue de atrás.

18

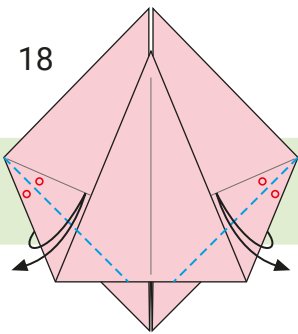

Dobla las esquinas izquierda y derecha, alineando los bordes exteriores con los pliegues mostrados. Dobra y extiende.

19

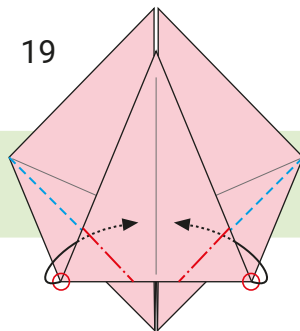

En la solapa frontal, dobla al revés los pliegues del paso 18 para que estén hacia fuera. Mete las esquinas detrás de la solapa frontal, como se muestra.

20

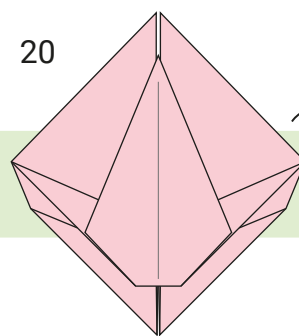

Dale la vuelta al papel.

21

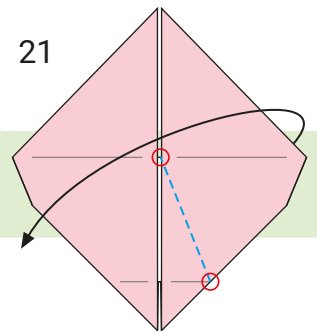

Dobla la esquina derecha por la línea mostrada.

22

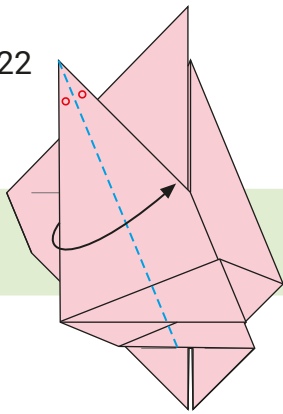

Dobla el panel por la línea de puntos para alinear el borde exterior y el ángulo interior.

23

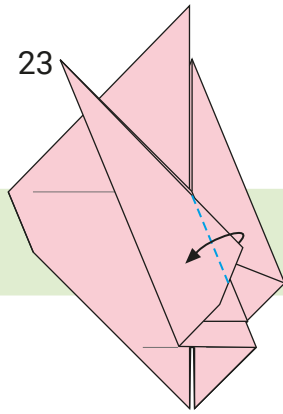

Dobla la punta derecha del panel para alinear el pliegue frontal con el posterior.

24

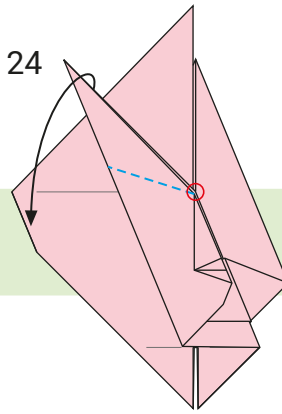

Dobla la punta superior del panel hacia abajo desde el punto mostrado.

25

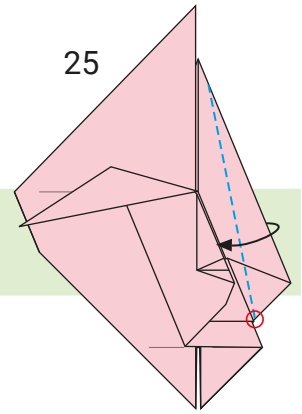

Haz un leve pliegue en el lado derecho desde el punto mostrado.

26

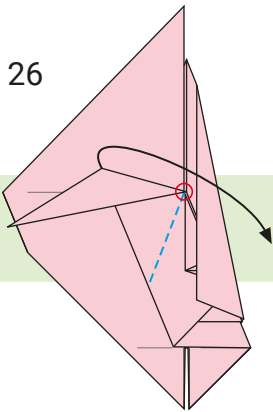

Dobla la esquina hacia abajo desde el punto mostrado.

27

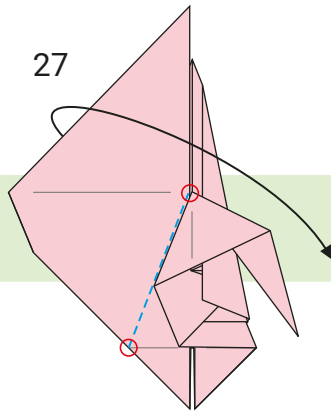

Dobla la esquina izquierda por la línea que hay entre los dos puntos.

28

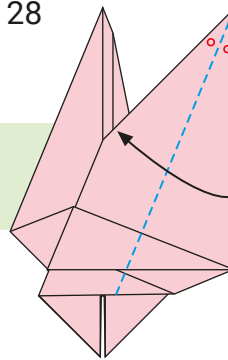

Dobla este panel por la línea de puntos, como en el paso 22.

29

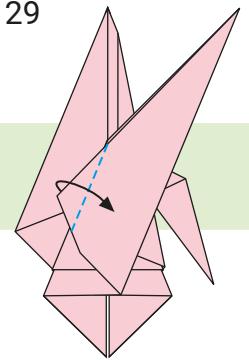

Dobla la punta izquierda del panel, como en el paso 23.

30

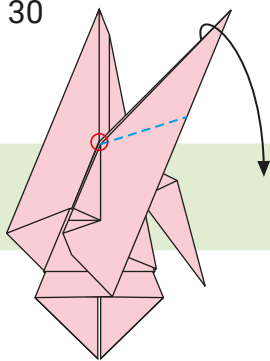

Dobla la punta superior del panel hacia abajo, como en el paso 24.

31

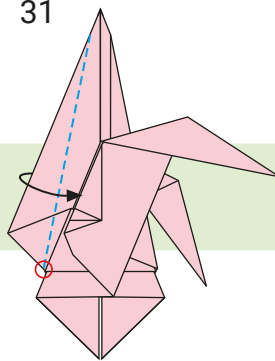

Haz un leve pliegue en el lado derecho, como en el paso 25.

32

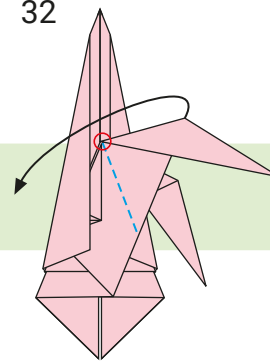

Dobla la esquina hacia abajo, como en el paso 26.

33

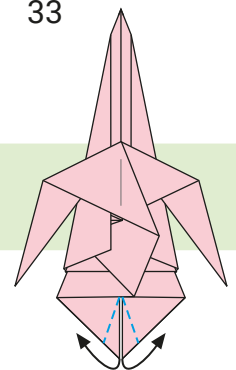

Dobla las esquinas inferiores de dentro hacia fuera para dar forma a los pies.

34

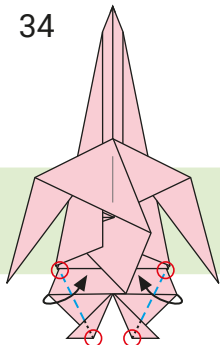

Dobla por las líneas mostradas para hacer las piernas más delgadas.

35

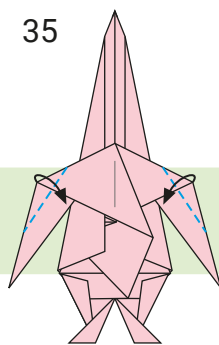

Dobla los bordes izquierdo y derecho para hacer los brazos más delgados.

36

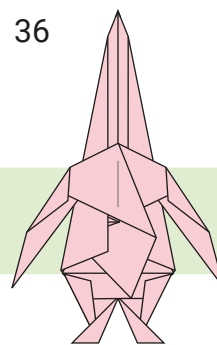

Dale la vuelta al papel.

37

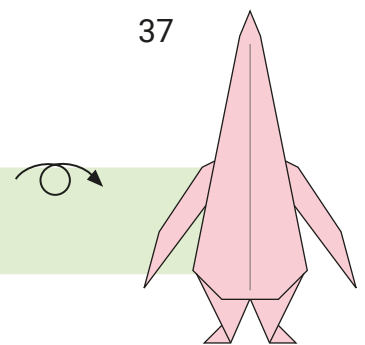

¡Ya está!



Cómo montar el Pikmin rojo

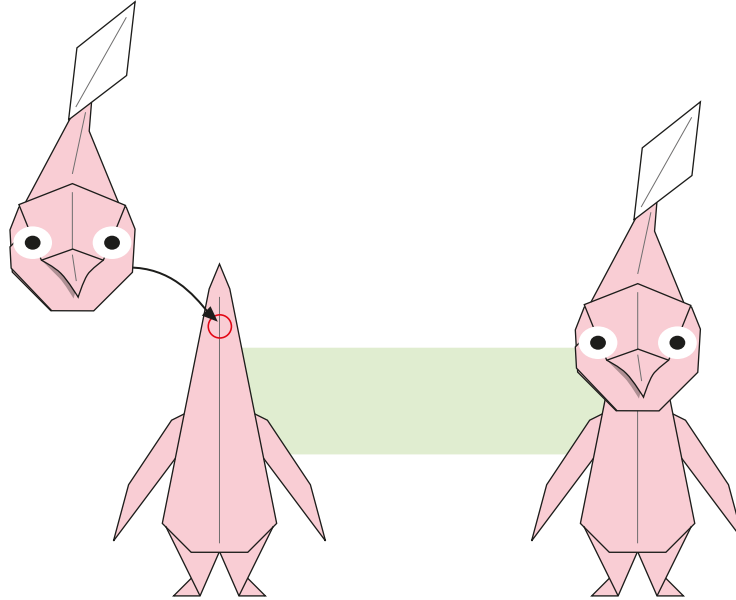

Usa un papel del mismo tamaño para la cabeza y el cuerpo.
Pon pegamento en el punto mostrado y pega la cabeza al cuerpo.

¡Ya está!

Sigue este vídeo como guía. <https://youtu.be/DGeZ7fSN0FI>

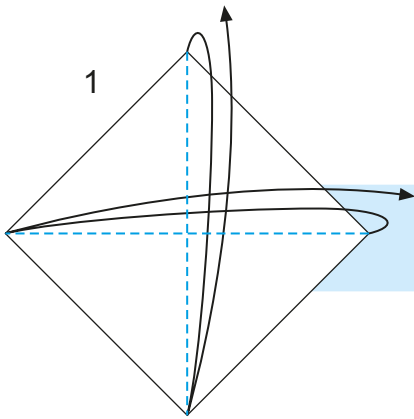

1
Dobla por la mitad, alineando esquinas y plegando.

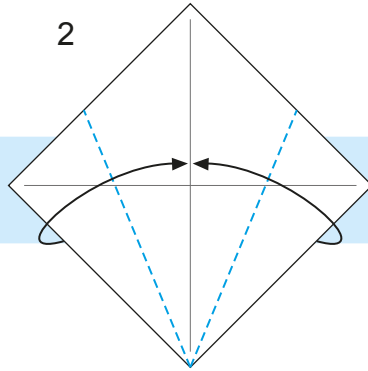

2
Dobla ambas esquinas, alineando bordes con el pliegue central.

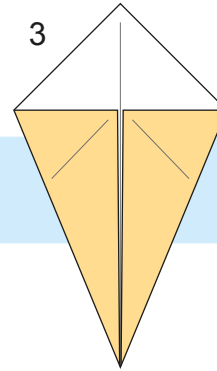

3
Dale la vuelta al papel..

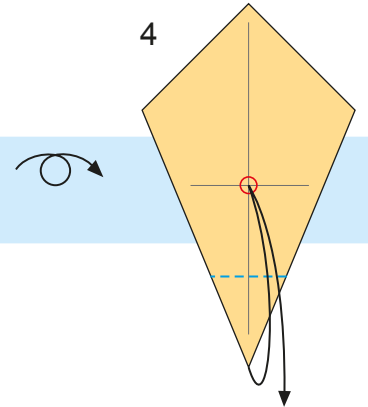

4
Dobla la punta inferior hacia el centro y pliega.

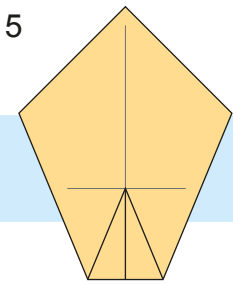

5
Extiende el papel por completo y dale la vuelta.

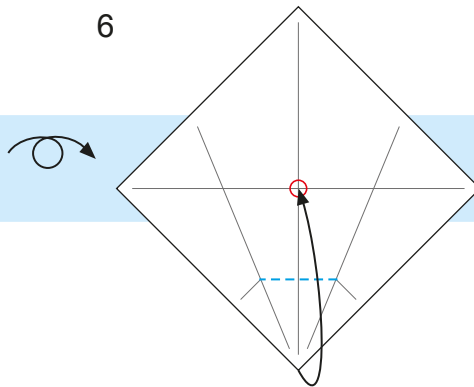

6
Alinea la esquina inferior con el centro y dobla el pliegue del paso 4.

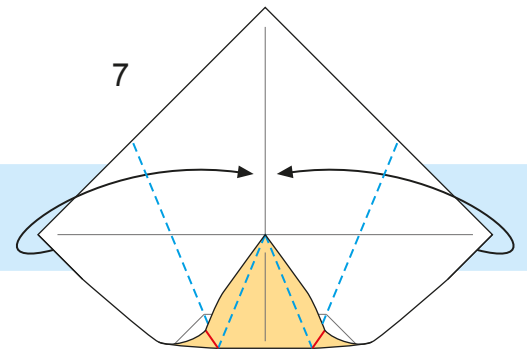

7
Dobla las esquinas izquierda y derecha por los pliegues del paso 2.

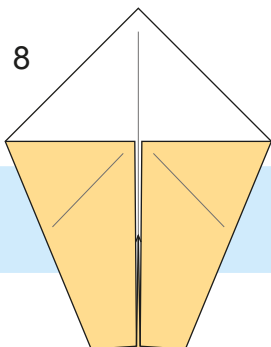

8
Dale la vuelta al papel.

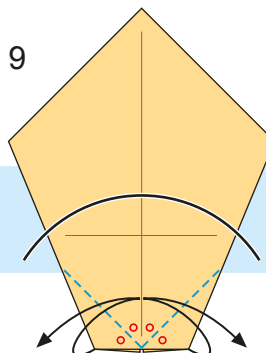

9
Dobla las esquinas inferiores hacia el pliegue central, pliega y extiende el papel.

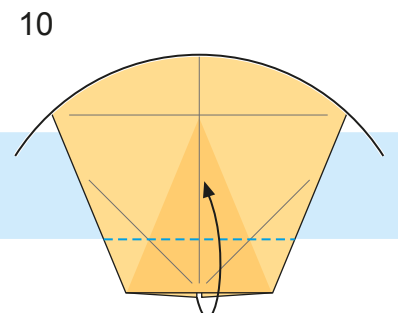

10
Dobla la parte inferior para que el borde plano quede al nivel de los pliegues del paso 9.

Leyenda de anotaciones

- Pliegue en valle (hacia dentro)
- Pliegue en montaña (hacia fuera)
- Línea de guía
- Ampliar hueco / Tirar
- Puntos importantes
- Dar la vuelta / Ver otro lado
- Vista ampliada

11

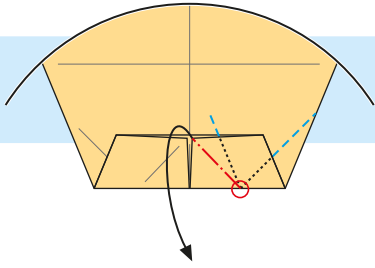

Desliza un dedo por la solapa frontal derecha y tira. Pellizca el punto mostrado y dobla abajo en ángulo.

12

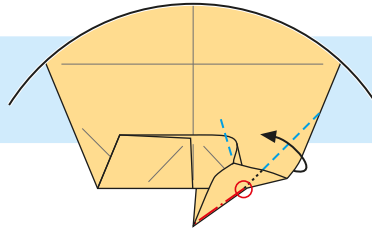

Dobla como se muestra.

13

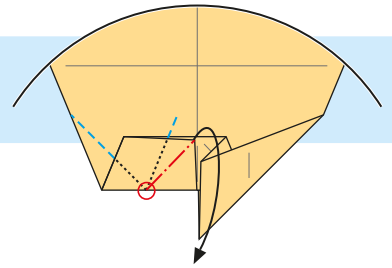

Repite el mismo proceso en el otro lado.

14

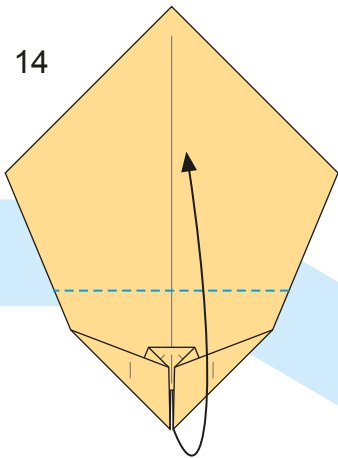

Dobla la parte inferior hacia el pliegue central horizontal, dale la vuelta al papel y gíralo 180 grados.

15

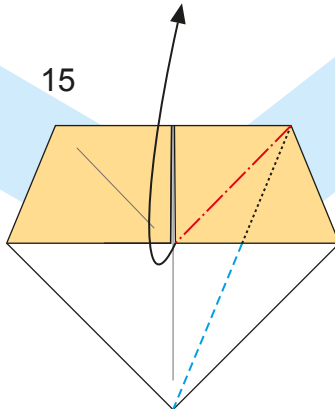

Desliza un dedo por debajo de la solapa derecha, tira de la esquina, y dobla por el pliegue alineando el borde con el pliegue central.

16

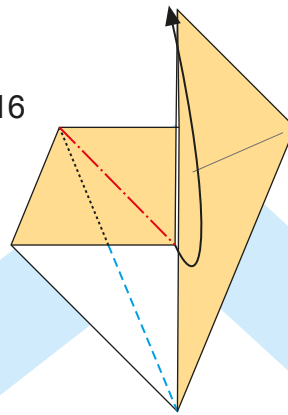

Repite el mismo proceso en el otro lado.

17

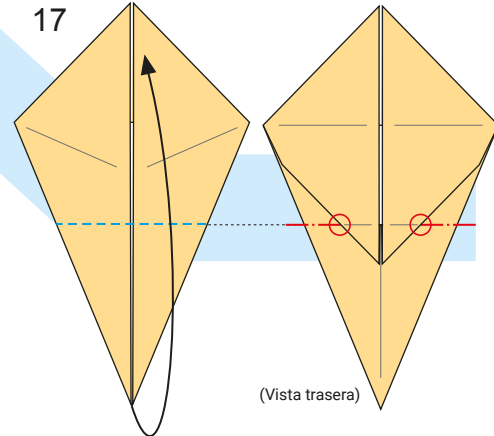

Dobla la punta inferior, pero no la solapa de detrás, hasta que esté al nivel del pliegue de atrás.

18

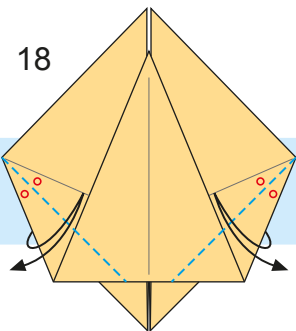

Dobla las esquinas izquierda y derecha, alineando los bordes exteriores con los pliegues mostrados. Dobla y extiende.

19

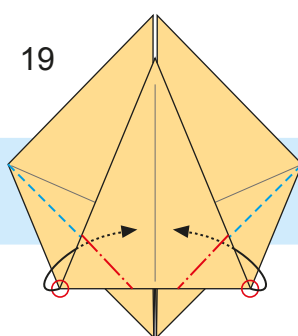

En la solapa frontal, dobla al revés los pliegues del paso 18 para que estén hacia fuera. Mete las esquinas detrás de la solapa frontal, como se muestra.

20

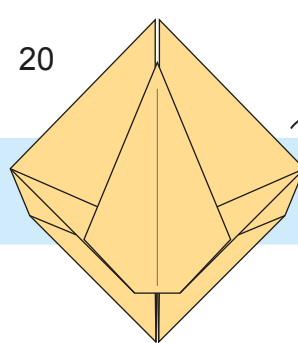

Dale la vuelta al papel.

21

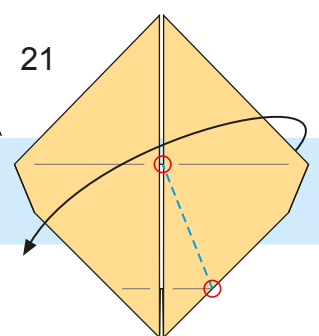

Dobla la esquina derecha por la línea mostrada.

22

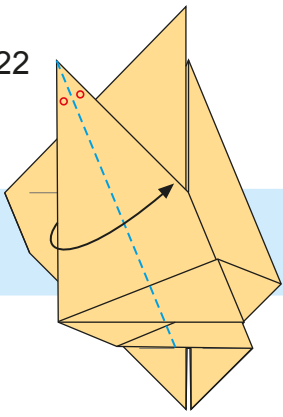

Dobla el panel por la línea de puntos para alinear el borde exterior y el ángulo interior.

23

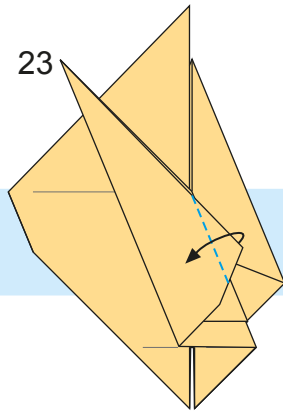

Dobla la punta derecha del panel para alinear el pliegue frontal con el posterior.

24

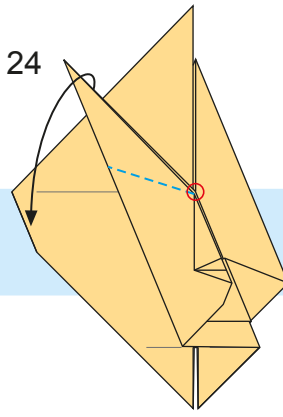

Dobla la punta superior del panel hacia abajo desde el punto mostrado.

25

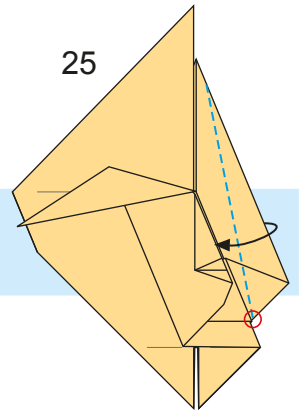

Haz un leve pliegue en el lado derecho desde el punto mostrado.

26

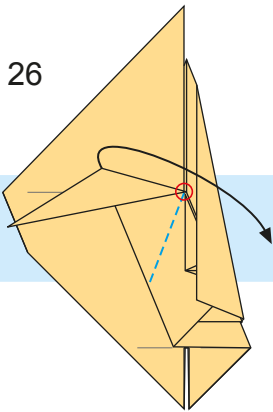

Dobla la esquina hacia abajo desde el punto mostrado.

27

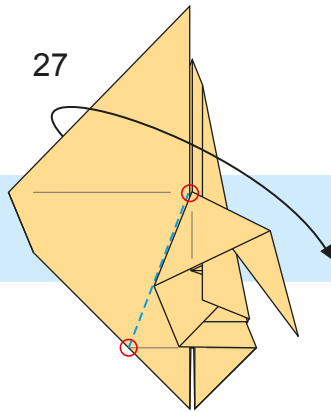

Dobla la esquina izquierda por la línea que hay entre los dos puntos.

28

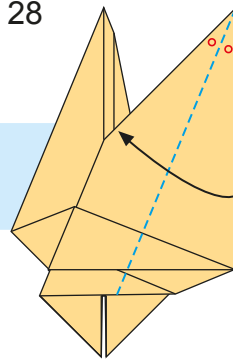

Dobla este panel por la línea de puntos, como en el paso 22.

29

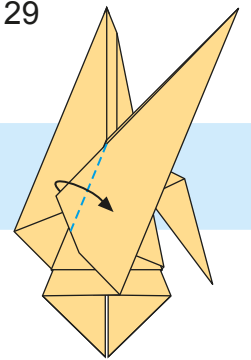

Dobla la punta izquierda del panel, como en el paso 23.

30

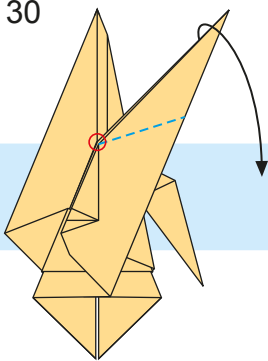

Dobla la punta superior del panel hacia abajo, como en el paso 24.

31

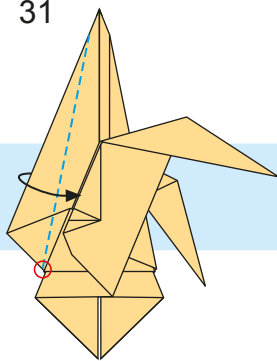

Haz un leve pliegue en el lado izquierdo desde el punto mostrado, como en el paso 25.

32

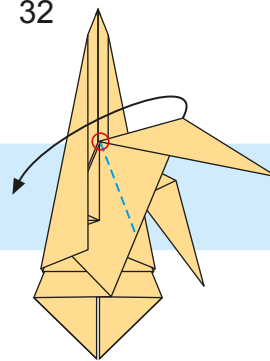

Dobla la esquina hacia abajo, como en el paso 26.

33

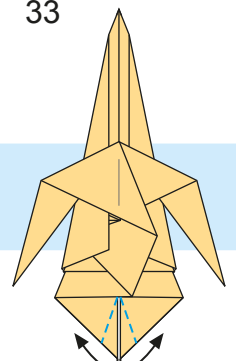

Dobla las esquinas inferiores de dentro hacia fuera para dar forma a los pies.

34

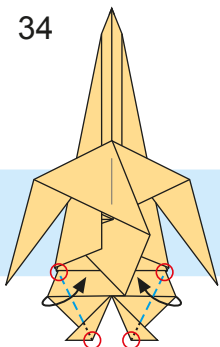

Dobla por las líneas mostradas para hacer las piernas más delgadas.

35

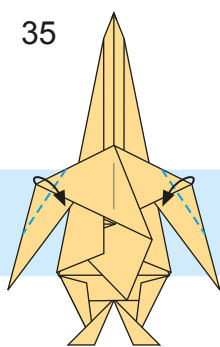

Dobla los bordes izquierdo y derecho para hacer los brazos más delgados.

36

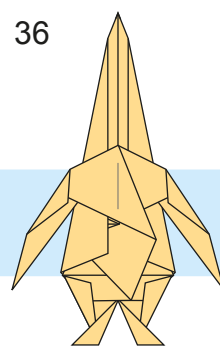

Dale la vuelta al papel.

37

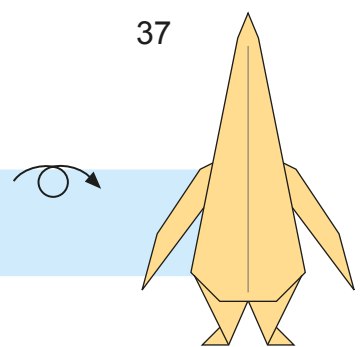

¡Ya está!

Sigue este vídeo como guía. <https://youtu.be/DGeZ7fSN0FI>



1 Dobra por la mitad, alineando esquinas y plegando.

2 Dobra ambas esquinas, alineando bordes con el pliegue central.

3 Dale la vuelta al papel..

4 Dobra la punta inferior hacia el centro y pliega.

5 Extiende el papel por completo y dale la vuelta.

6 Alinea la esquina inferior con el centro y dobla el pliegue del paso 4.

7 Dobra las esquinas izquierda y derecha por los pliegues del paso 2.

8 Dale la vuelta al papel.

9 Dobra las esquinas inferiores hacia el pliegue central, pliega y extiende el papel.

10 Dobra la parte inferior para que el borde plano quede al nivel de los pliegues del paso 9.

Leyenda de anotaciones

- - - - - Pliegue en valle (hacia dentro)
- - - - - Pliegue en montaña (hacia fuera)
- ⋯⋯⋯ Línea de guía
- ↔ Ampliar hueco / Tirar
- ★ Puntos importantes
- ↺ ↻ Dar la vuelta / Ver otro lado
- ↔ Vista ampliada

11

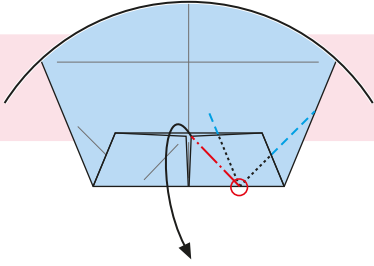

Desliza un dedo por la solapa frontal derecha y tira. Pellizca el punto mostrado y dobla abajo en ángulo.

12

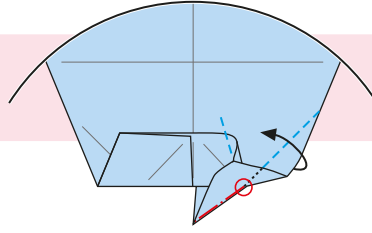

Dobla como se muestra.

13

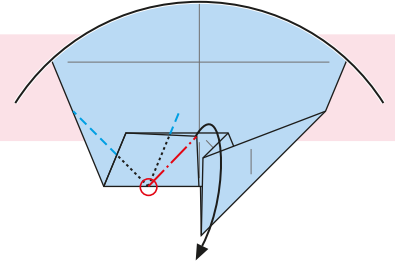

Repite el mismo proceso en el otro lado.

14

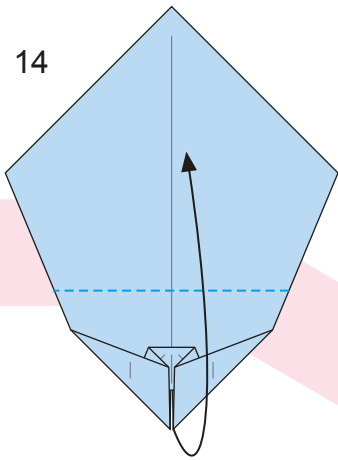

Dobla la parte inferior hacia el pliegue central horizontal, dale la vuelta al papel y gíralo 180 grados.

15

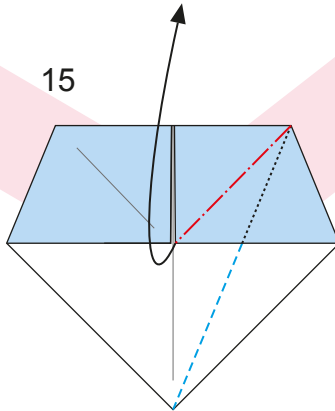

Desliza un dedo por debajo de la solapa derecha, tira de la esquina, y dobla por el pliegue alineando el borde con el pliegue central.

16

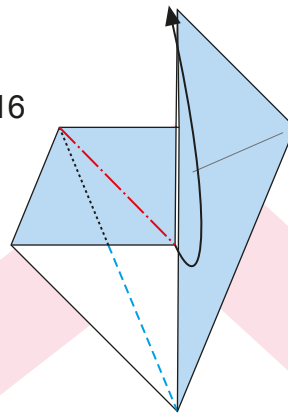

Repite el mismo proceso en el otro lado.

17

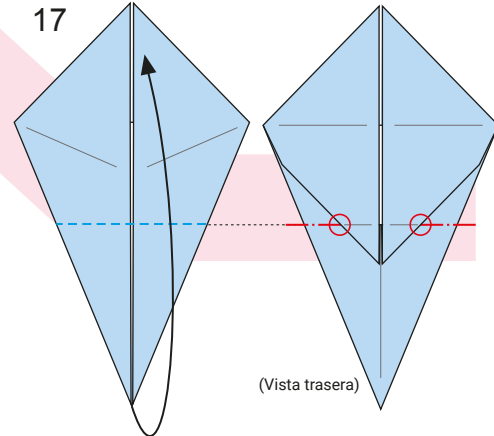

Dobla la punta inferior, pero no la solapa de detrás, hasta que esté al nivel del pliegue de atrás.

18

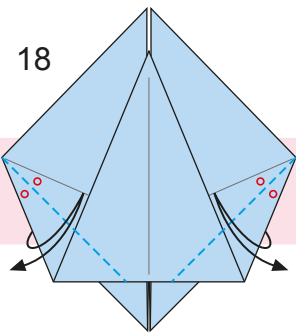

Dobla las esquinas izquierda y derecha, alineando los bordes exteriores con los pliegues mostrados. Dobla y extiende.

19

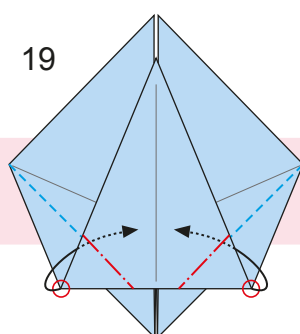

En la solapa frontal, dobla al revés los pliegues del paso 18 para que estén hacia fuera. Mete las esquinas detrás de la solapa frontal, como se muestra.

20

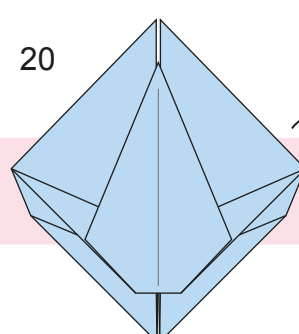

Dale la vuelta al papel.

21

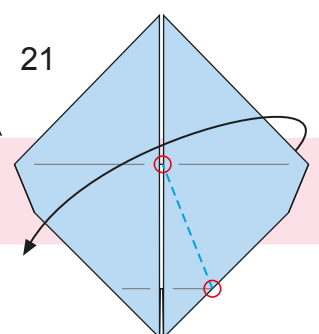

Dobla la esquina derecha por la línea mostrada.

22

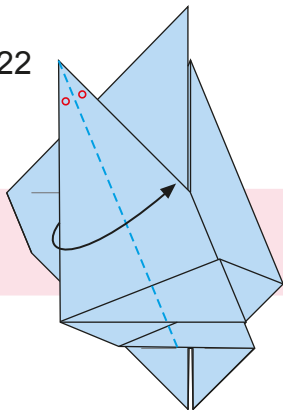

Dobla el panel por la línea de puntos para alinear el borde exterior y el ángulo interior.

23

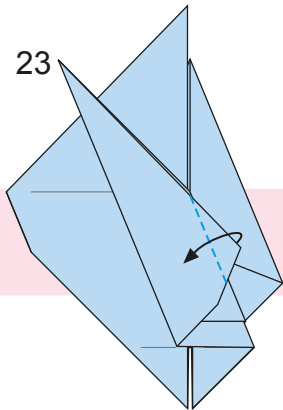

Dobla la punta derecha del panel para alinear el pliegue frontal con el posterior.

24

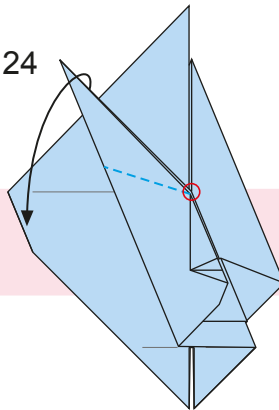

Dobla la punta superior del panel hacia abajo desde el punto mostrado.

25

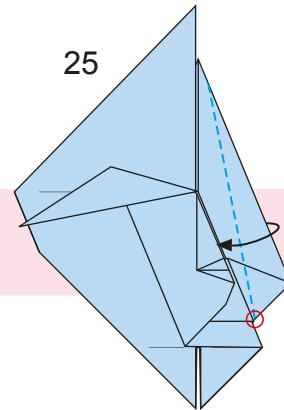

Haz un leve pliegue en el lado derecho desde el punto mostrado.

26

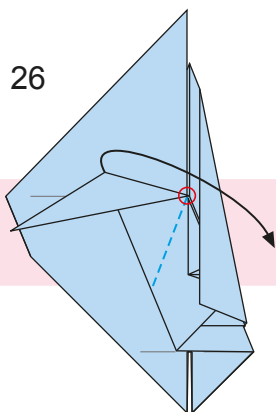

Dobla la esquina hacia abajo desde el punto mostrado.

27

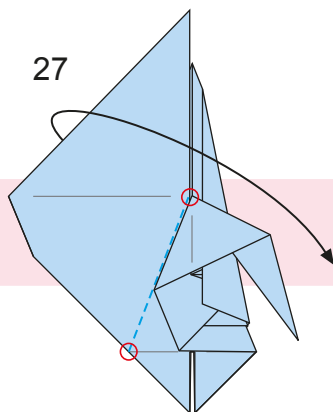

Dobla la esquina izquierda por la línea que hay entre los dos puntos.

28

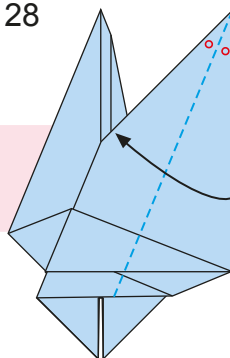

Dobla este panel por la línea de puntos, como en el paso 22.

29

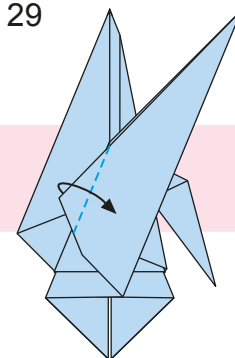

Dobla la punta izquierda del panel, como en el paso 23.

30

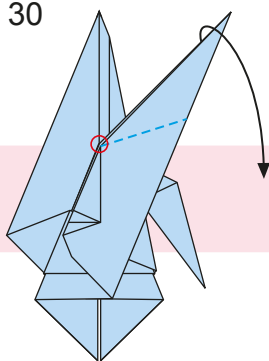

Dobla la punta superior del panel hacia abajo, como en el paso 24.

31

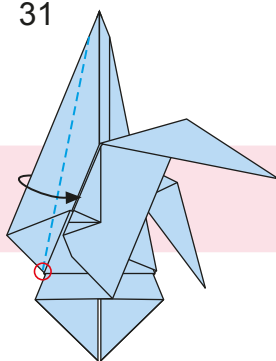

Haz un leve pliegue en el lado izquierdo desde el punto mostrado, como en el paso 25.

32

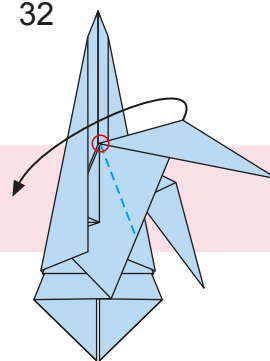

Dobla la esquina hacia abajo, como en el paso 26.

33

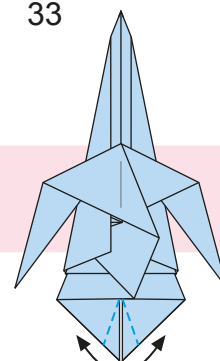

Dobla las esquinas inferiores de dentro hacia fuera para dar forma a los pies.

34

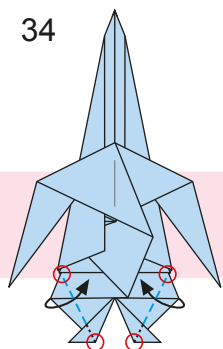

Dobla por las líneas mostradas para hacer las piernas más delgadas.

35

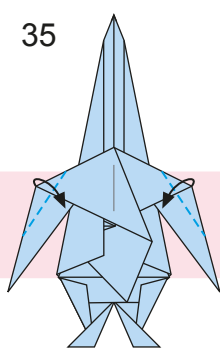

Dobla los bordes izquierdo y derecho para hacer los brazos más delgados.

36

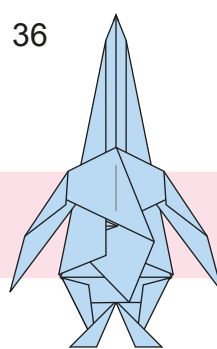

Dale la vuelta al papel.

37

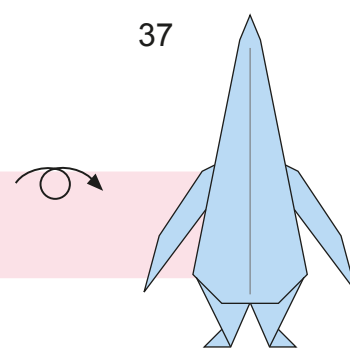

¡Ya está!