

Falte mit der Anleitung in diesem Video mit! <https://youtu.be/9wj72-RUv5U>

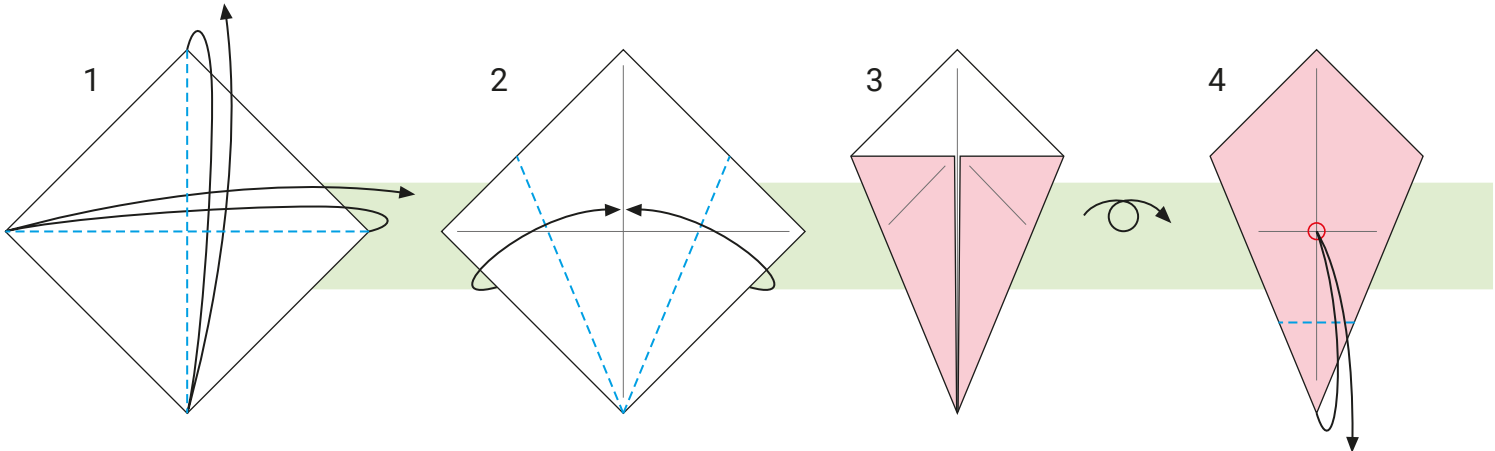

1 Falte das Papier beidseitig in der Hälfte, indem du die gegenüberliegenden Ecken aneinanderlegst.

2 Klappe die linke und rechte Ecke ein und lege ihre Ränder an der mittleren Falte an.

3 Drehe das Papier um.

4 Klappe die untere Spitze zur Mitte hoch und falte sie.

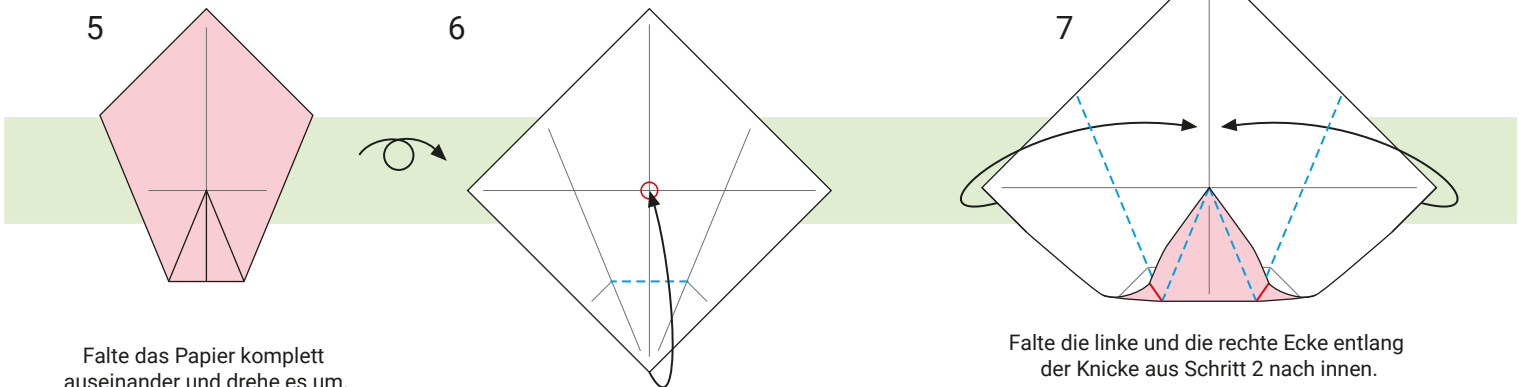

5 Falte das Papier komplett auseinander und drehe es um.

6 Lege die untere Spitze an der Mitte an und falte entlang des Knicks aus Schritt 4.

7 Falte die linke und die rechte Ecke entlang der Knicke aus Schritt 2 nach innen.

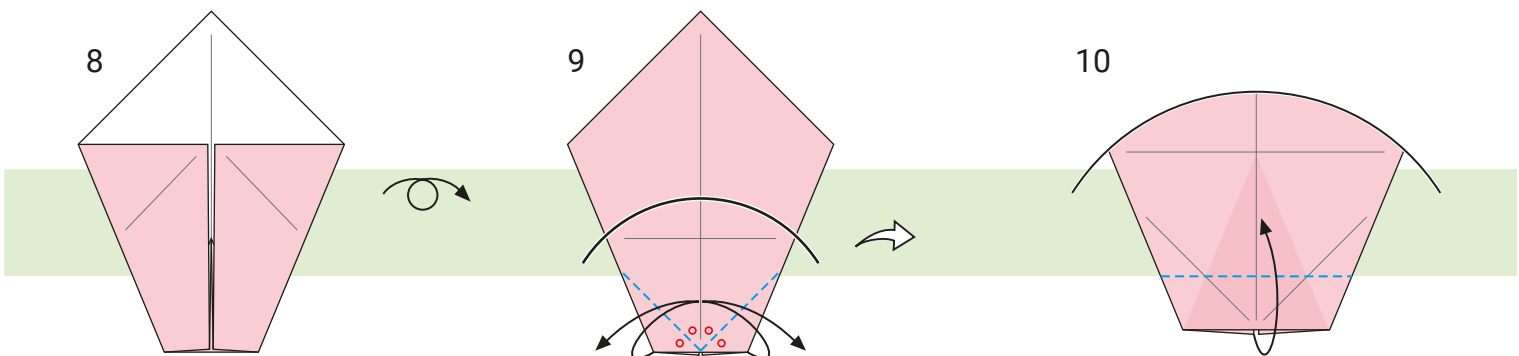

8 Drehe das Papier um.

9 Falte die unteren Ecken zum Knick in der Mitte, streiche sie glatt und falte sie dann wieder auseinander.

10 Falte die Unterseite so nach oben, dass der flache Rand mit den Oberpunkten der Knicke aus Schritt 9 übereinstimmt.

## Anmerkungen

--- Talfaltung (Innenseite)

- - - Bergfaltung (Außenseite)

..... Führungslinie



Lücke verbreitern/herausziehen



Wichtige Punkte



Umdrehen/Rückseite ansehen



Größere Ansicht

11

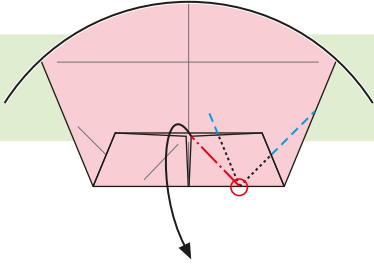

Schiebe einen Finger in die vordere rechte Lasche und ziehe sie heraus. Drücke sie an der gezeigten Stelle zusammen und falte sie schräg nach unten ...

12

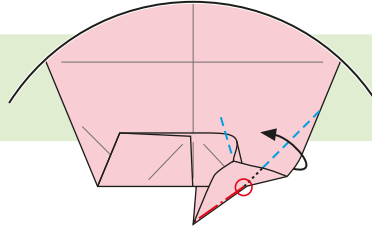

... falte sie dann wie angezeigt.

13

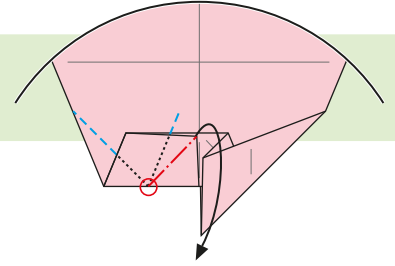

Wiederhole den Vorgang auf der anderen Seite.

14

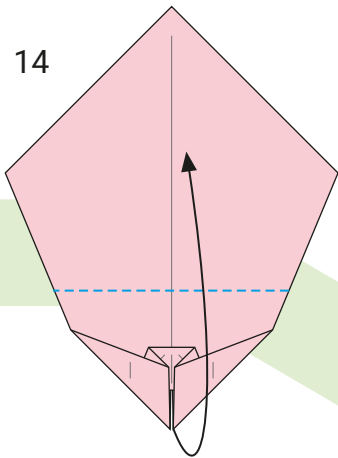

Falte die Unterseite entlang des mittleren, horizontalen Knickes, wende das Papier dann und drehe es um 180 Grad.

15

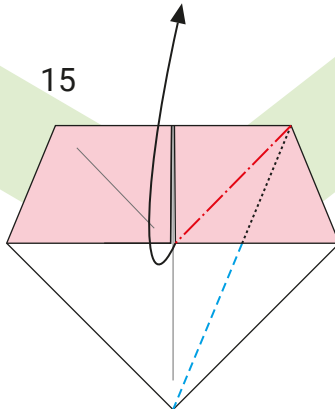

Schiebe einen Finger unter die rechte Lasche, ziehe die Ecke heraus und falte dann entlang des Knickes, damit der Rand am Knick in der Mitte anliegt.

16

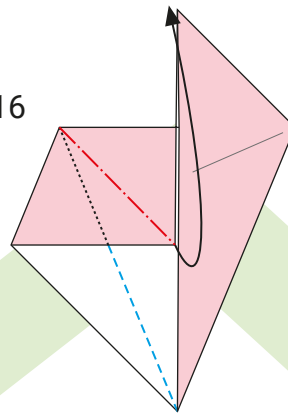

Wiederhole den Vorgang auf der anderen Seite.

17

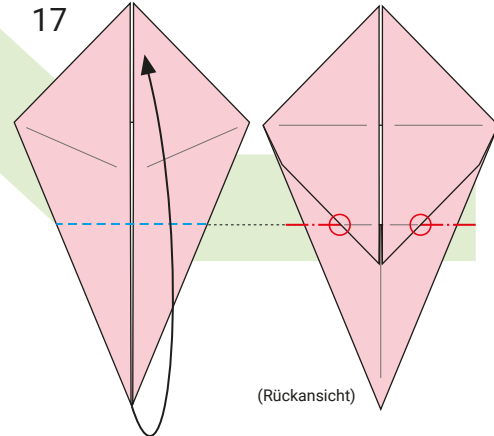

(Rückansicht)

Falte die untere Spitze ohne die dahinterliegende Lasche so nach oben, damit sie mit dem Knick auf der Rückseite übereinstimmt.

18

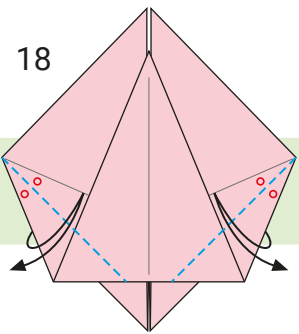

Falte die linke und rechte Ecke so nach innen, dass die äußeren Ränder an den angezeigten inneren Knicken anliegen, streiche sie glatt und falte sie auseinander.

19

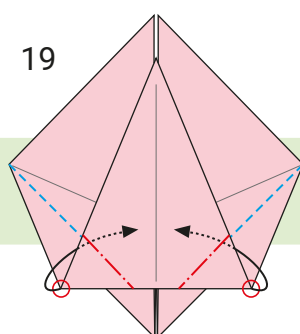

Falte die in Schritt 18 getätigten Knicke auf der vorderen Lasche wieder so auseinander, dass sie nach außen und nicht nach innen zeigen. Stecke die linke und rechte Ecke wie gezeigt hinter die vordere Lasche.

20

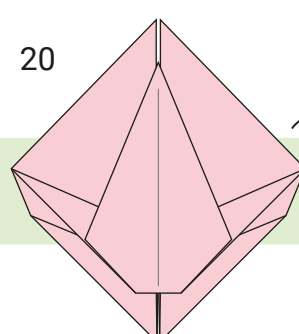

Drehe das Papier um.

21

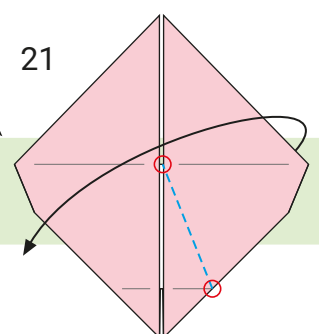

Falte die rechte Ecke entlang der gezeigten Linie.

22

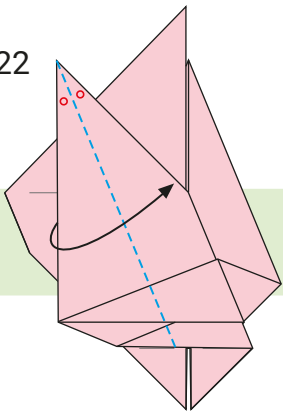

Falte das Feld entlang der gestrichelten Linie so in der Mitte, dass der äußere Rand und der innere Winkel übereinstimmen.

23

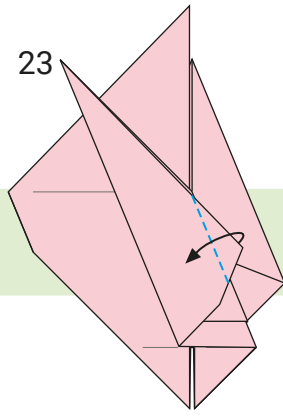

Falte die rechte Spitze wie gezeigt an der gestrichelten Linie nach innen, damit der Knick mit dem Knick dahinter übereinstimmt.

24

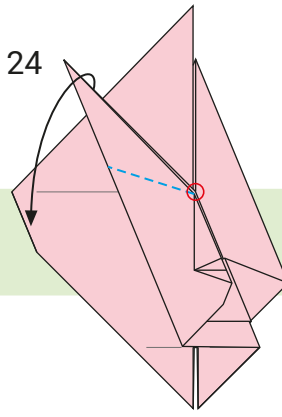

Falte die obere Spitze von der gezeigten Stelle aus nach unten.

25

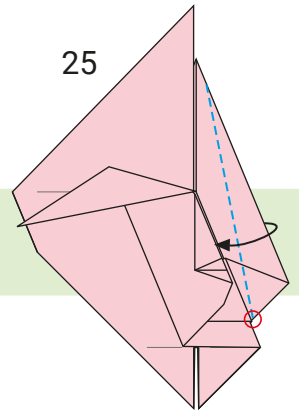

Bilde auf der rechten Seite vom gezeigten Punkt aus eine dünne Falte.

26

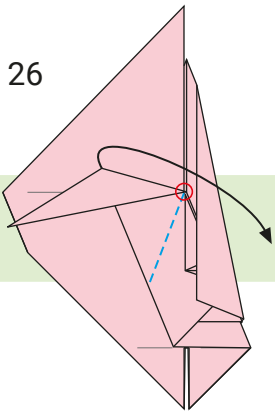

Falte die Ecke von der gezeigten Stelle aus nach unten.

27

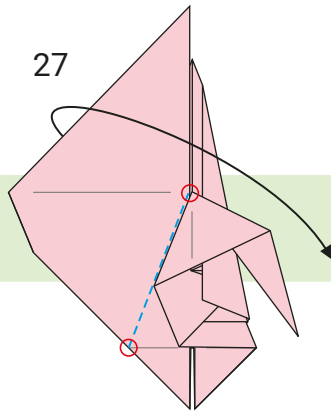

Falte die linke Ecke entlang der Linie zwischen den zwei Stellen.

28

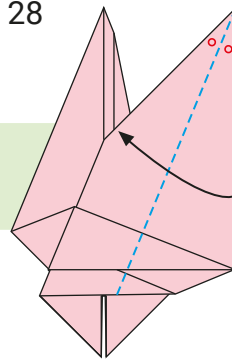

Falte an der gestrichelten Linie entlang in die Hälfte, ähnlich wie in Schritt 22.

29

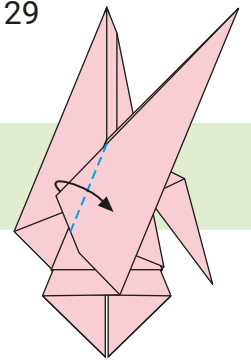

Falte die linke Spitze wie gezeigt an der gestrichelten Linie und ähnlich wie in Schritt 23.

30

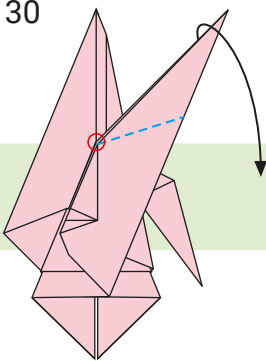

Falte die obere Spitze von der gezeigten Stelle aus ähnlich wie in Schritt 24 nach unten.

31

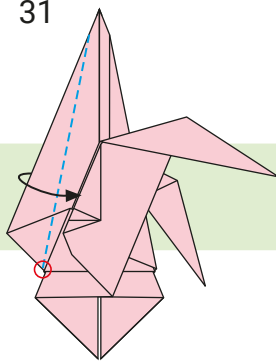

Bilde an der Seite vom gezeigten Punkt aus ähnlich wie in Schritt 25 eine dünne Falte.

32

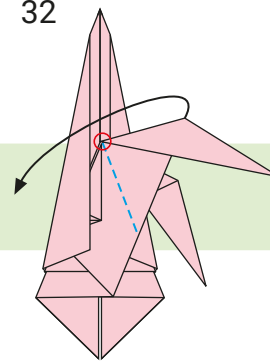

Falte die Ecke von der gezeigten Stelle aus ähnlich wie in Schritt 26 nach unten.

33

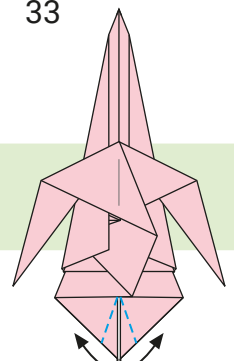

Falte die inneren unteren Ecken wie gezeigt nach außen, um die Füße zu formen.

34

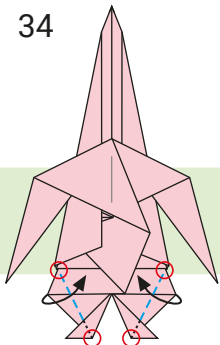

Falte entlang der gestrichelten Linien nach innen, um die Beine etwas dünner zu machen.

35

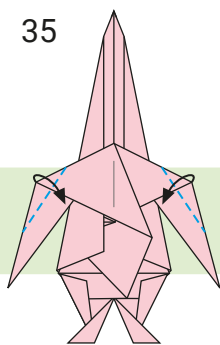

Falte die Kanten rechts und links nach innen, um die Arme etwas dünner zu machen.

36

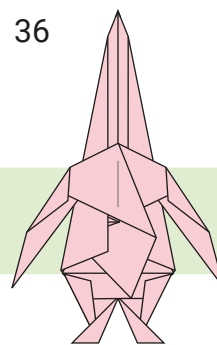

Drehe das Papier um.

37

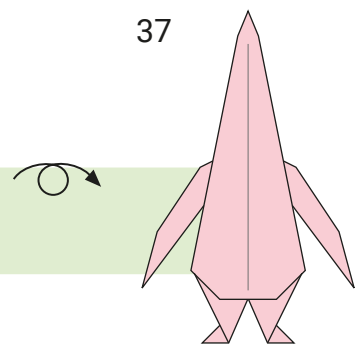

Fertig!

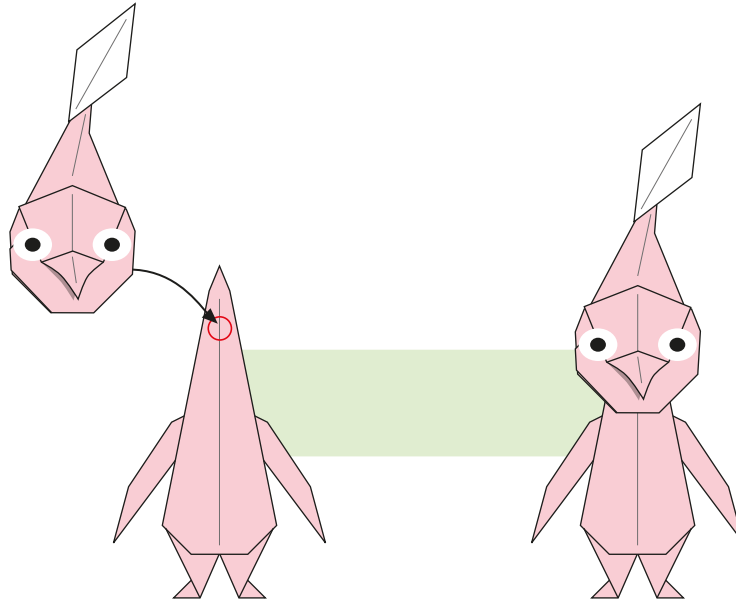

Verwende für Kopf und Körper dieselbe Papiergröße.  
Bringe Klebstoff an der angezeigten Stelle an,  
um den Kopf auf den Körper zu kleben.

Fertig!

Falte mit der Anleitung in diesem Video mit! <https://youtu.be/9wj72-RUv5U>

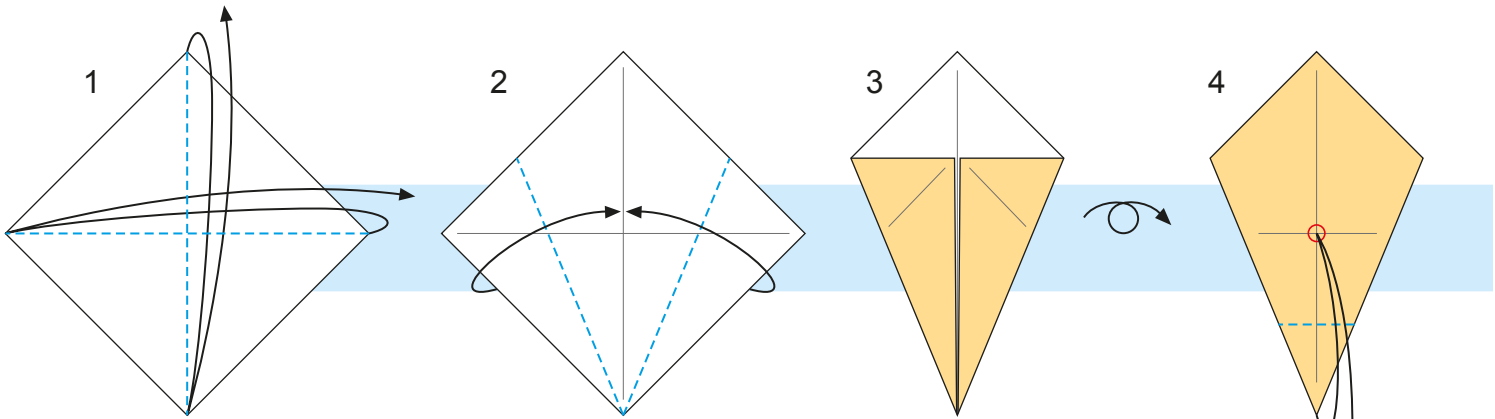

1 Falte das Papier beidseitig in der Hälfte, indem du die gegenüberliegenden Ecken aneinanderlegst.

2 Klappe die linke und rechte Ecke ein und lege ihre Ränder an der mittleren Falte an.

3 Drehe das Papier um.

4 Klappe die untere Spitze zur Mitte hoch und falte sie.

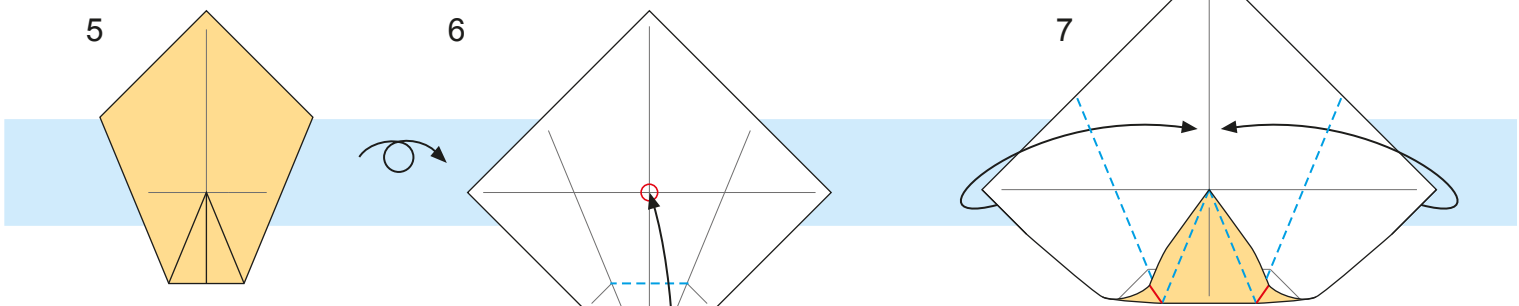

5 Falte das Papier komplett auseinander und drehe es um.

6 Lege die untere Spitze an der Mitte an und falte entlang des Knickes aus Schritt 4.

7 Falte die linke und die rechte Ecke entlang der Knicke aus Schritt 2 nach innen.

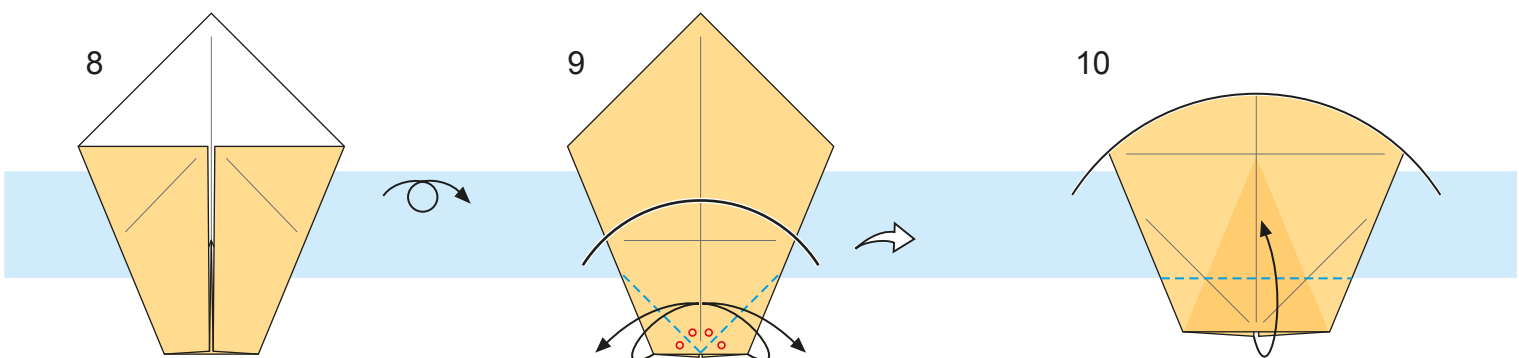

8 Drehe das Papier um.

9 Falte die unteren Ecken zum Knick in der Mitte, streiche sie glatt und falte sie dann wieder auseinander.

10 Falte die Unterseite so nach oben, dass der Rand auf einer Linie ist mit den oberen Enden der Knicke aus Schritt 9.

## Anmerkungen

- - - - - Talfaltung (Innenseite)
- · - · - · - Bergfaltung (Außenseite)
- · · · · Führungslinie
- ↔ Lücke verbreitern/herausziehen
- ★ Wichtige Punkte
- ↻ Umdrehen/Rückseite ansehen
- ↶ Größere Ansicht

11

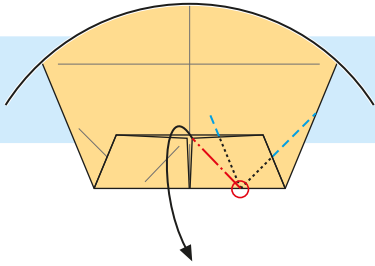

Schiebe einen Finger in die vordere rechte Lasche und ziehe sie heraus. Drücke sie an der gezeigten Stelle zusammen und falte sie schräg nach unten...

12

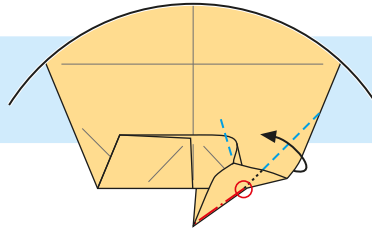

... falte sie dann wie angezeigt.

13

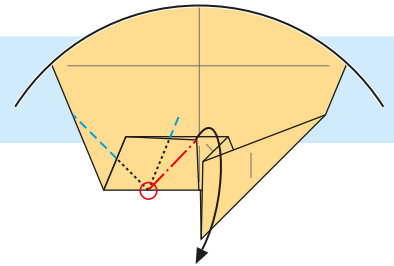

Wiederhole den Vorgang auf der anderen Seite.

14

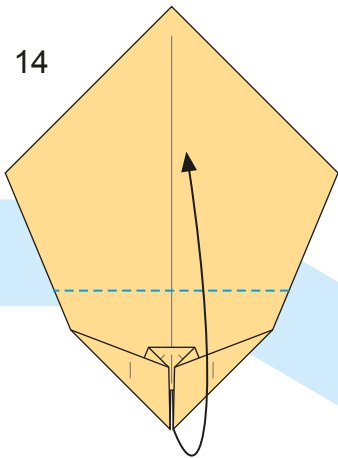

Falte die Unterseite entlang des mittleren, horizontalen Knickes, wende das Papier dann und drehe es um 180 Grad.

15

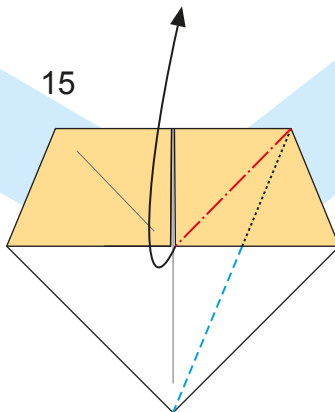

Schiebe einen Finger unter die rechte Lasche, ziehe die Ecke heraus und falte dann so entlang des Knickes, dass der Rand am Knick in der Mitte anliegt.

16

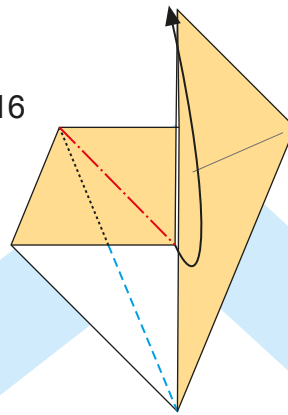

Wiederhole den Vorgang auf der anderen Seite.

17

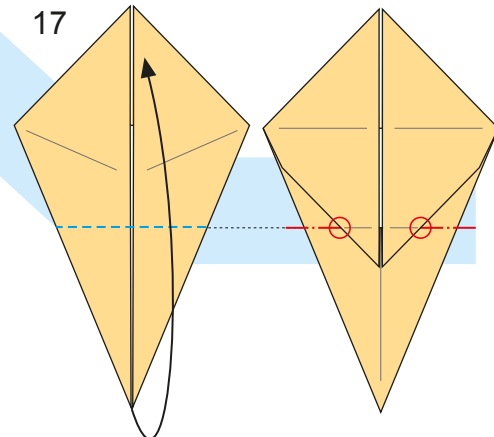

Falte die untere Spitze ohne die dahinterliegende Lasche so nach oben, dass sie mit dem Knick auf der Rückseite übereinstimmt.

18

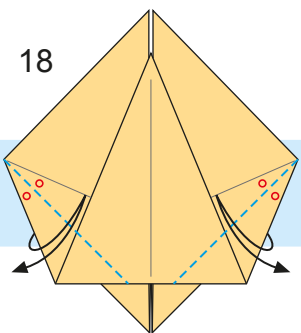

Falte die linke und rechte Ecke so nach innen, dass die äußeren Ränder an den angezeigten inneren Knicken anliegen, streiche sie glatt und falte sie auseinander.

19

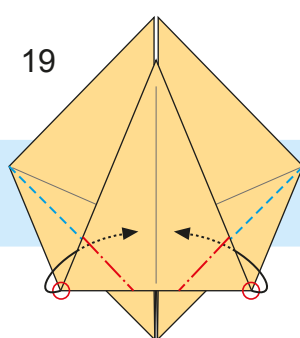

Falte die in Schritt 18 getätigten Knicke auf der vorderen Lasche wieder so auseinander, dass sie nach außen und nicht nach innen zeigen. Stecke die linke und rechte Ecke wie gezeigt hinter die vordere Lasche.

20

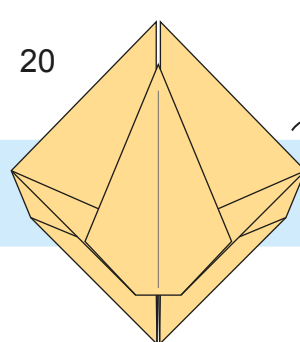

Drehe das Papier um.

21

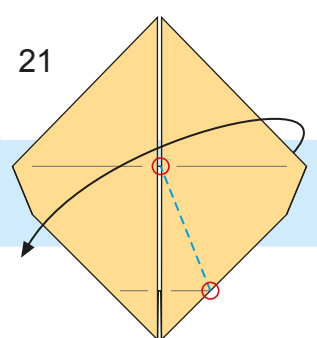

Falte die rechte Ecke entlang der gezeigten Linie.

22

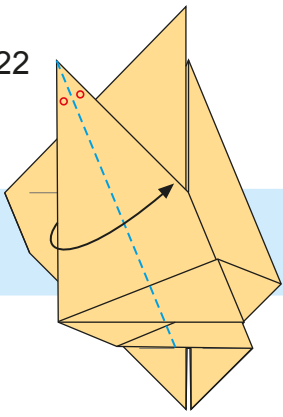

Falte nun entlang der gestrichelten Linie so in die Hälfte, dass der äußere Rand und der innere Winkel übereinstimmen.

23

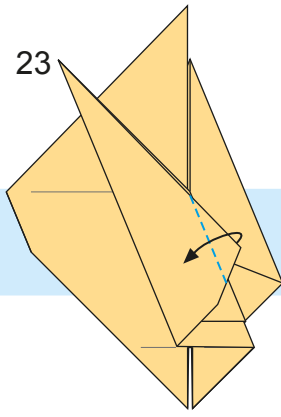

Falte die rechte Spitze wie gezeigt an der gestrichelten Linie so nach innen, dass der Knick mit dem Knick dahinter übereinstimmt.

24

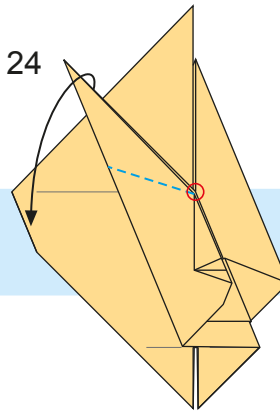

Falte die obere Spitze von der gezeigten Stelle aus nach unten.

25

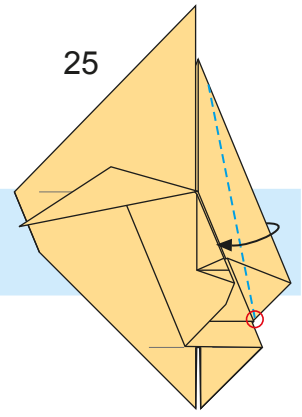

Bilde auf der rechten Seite vom gezeigten Punkt aus eine schmale Falte.

26

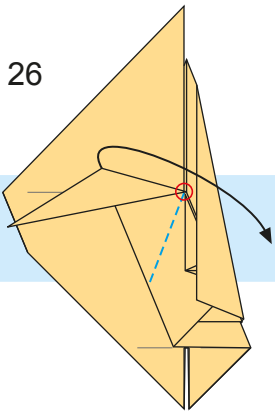

Falte die Ecke von der gezeigten Stelle aus nach unten.

27

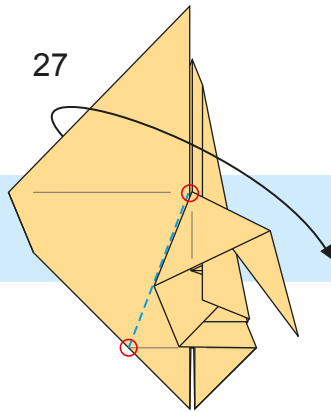

Falte die linke Ecke entlang der Linie zwischen den zwei Stellen.

28

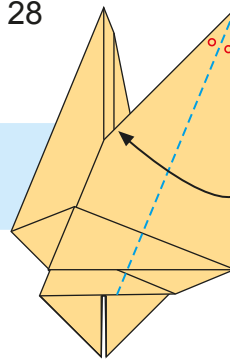

Falte an der gestrichelten Linie entlang in die Hälfte, ähnlich wie in Schritt 22.

29

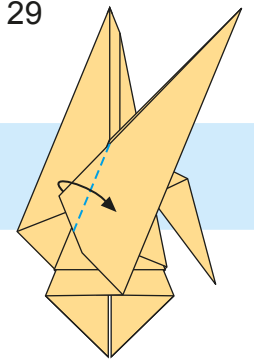

Falte die linke Spitze wie gezeigt an der gestrichelten Linie und ähnlich wie in Schritt 23.

30

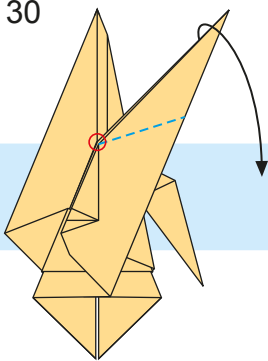

Falte die obere Spitze von der gezeigten Stelle aus ähnlich wie in Schritt 24 nach unten.

31

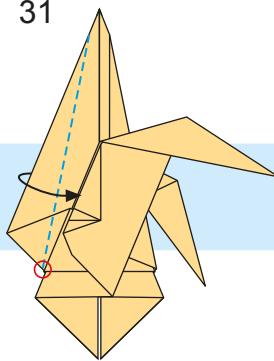

Bilde an der linken Seite vom gezeigten Punkt aus ähnlich wie in Schritt 25 eine schmale Falte.

32

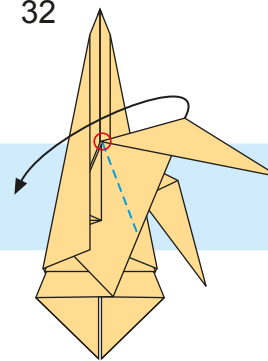

Falte die Ecke von der gezeigten Stelle aus ähnlich wie in Schritt 26 nach unten.

33

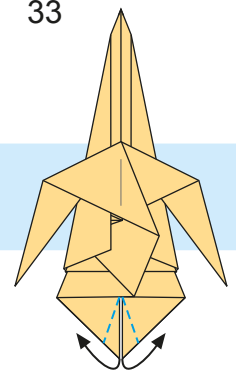

Falte die inneren unteren Ecken wie gezeigt nach außen, um die Füße zu formen.

34

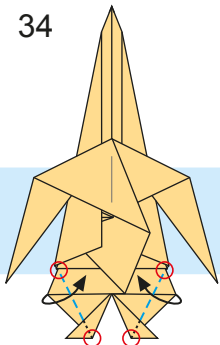

Falte entlang der gestrichelten Linien nach innen, um die Beine etwas dünner zu machen.

35

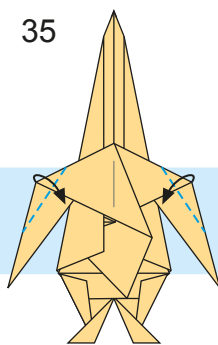

Falte die Kanten rechts und links nach innen, um die Arme etwas dünner zu machen.

36

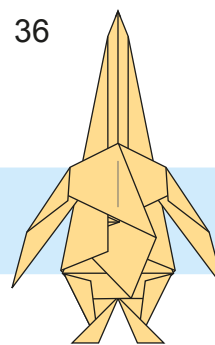

Drehe das Papier um.

37

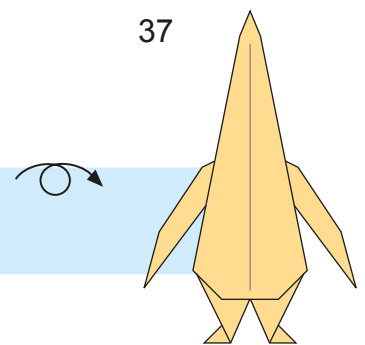

Geschafft!

Falte mit der Anleitung in diesem Video mit! <https://youtu.be/9wj72-RUv5U>



**1** Falte das Papier beidseitig in der Hälfte, indem du die gegenüberliegenden Ecken aneinanderlegst.

**2** Klappe die linke und rechte Ecke ein und lege ihre Ränder an der mittleren Falte an.

**3** Drehe das Papier um.

**4** Klappe die untere Spitze zur Mitte hoch und falte sie.

**5** Falte das Papier komplett auseinander und drehe es um.

**6** Lege die untere Spitze an der Mitte an und falte entlang des Knickes aus Schritt 4.

**7** Falte die linke und die rechte Ecke entlang der Knicke aus Schritt 2 nach innen.

**8** Drehe das Papier um.

**9** Falte die unteren Ecken zum Knick in der Mitte, streiche sie glatt und falte sie dann wieder auseinander.

**10** Falte die Unterseite so nach oben, dass der Rand auf einer Linie mit den oberen Enden der Knicke aus Schritt 9 liegt.

## Anmerkungen

- - - - - Talfaltung (Innenseite)
- - - - - Bergfaltung (Außenseite)
- ..... Führungslinie
- Lücke verbreitern/herausziehen
- Wichtige Punkte
- Umdrehen/Rückseite ansehen
- Größere Ansicht



11

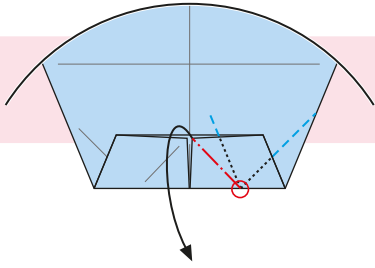

Schiebe einen Finger in die vordere rechte Lasche und ziehe sie heraus. Drücke sie an der gezeigten Stelle zusammen und falte sie schräg nach unten...

12

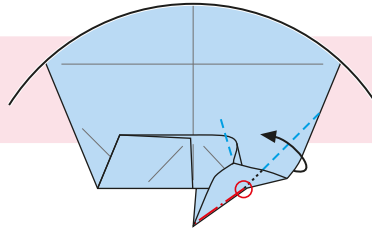

... falte sie dann wie angezeigt.

13

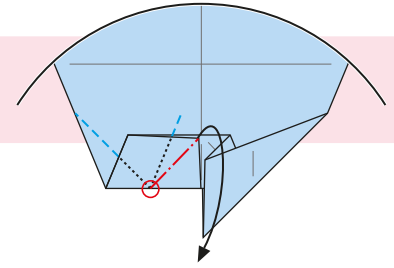

Wiederhole den Vorgang auf der anderen Seite.

14

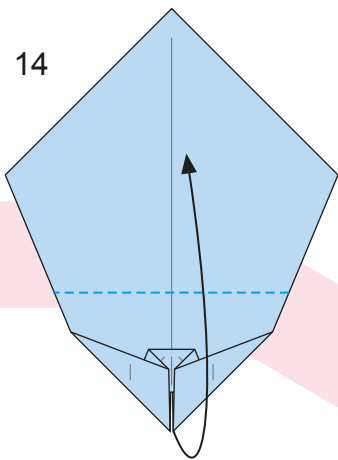

Falte die Unterseite entlang des mittleren, horizontalen Knickes, wende das Papier dann und drehe es um 180 Grad.

15

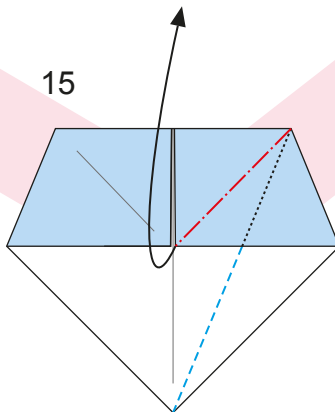

Schiebe einen Finger unter die rechte Lasche, ziehe die Ecke heraus und falte dann entlang des Knickes, damit der Rand am Knick in der Mitte liegt.

16

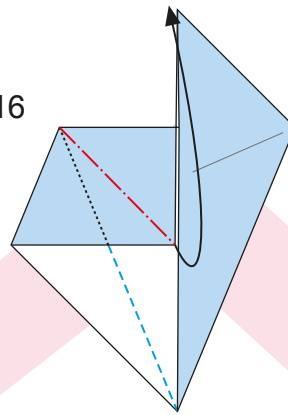

Wiederhole den Vorgang auf der anderen Seite.

17

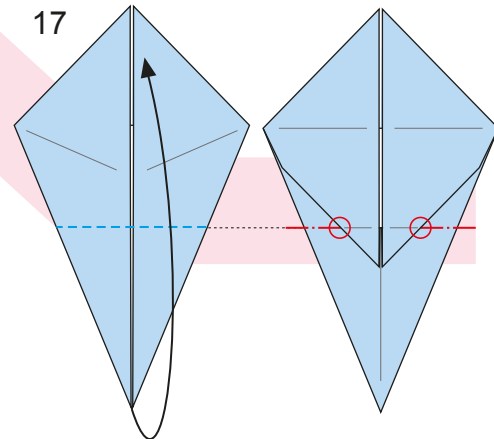

Falte die untere Spitze ohne die dahinterliegende Lasche so nach oben, dass sie mit dem Knick auf der Rückseite übereinstimmt.

18

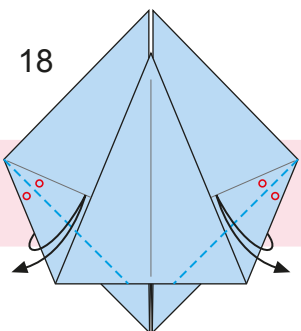

Falte die linke und rechte Ecke so nach innen, dass die äußeren Ränder an den angezeigten inneren Knicken anliegen, streiche sie glatt und falte sie auseinander.

19

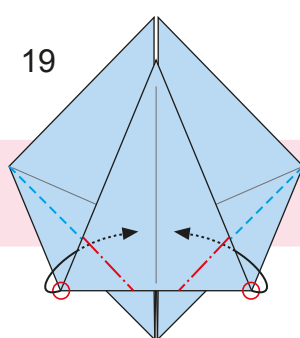

Falte die in Schritt 18 getätigten Knicke auf der vorderen Lasche wieder so auseinander, dass sie nach außen und nicht nach innen zeigen. Stecke die linke und rechte Ecke wie gezeigt hinter die vordere Lasche.

20

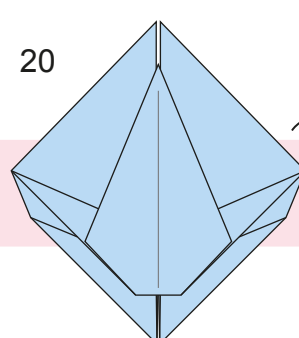

Drehe das Papier um.

21

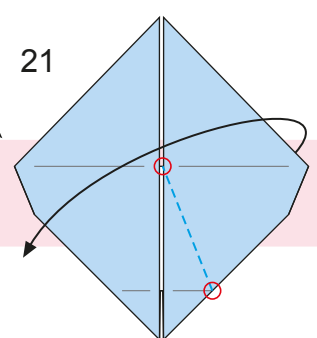

Falte die rechte Ecke entlang der gezeigten Linie.

22

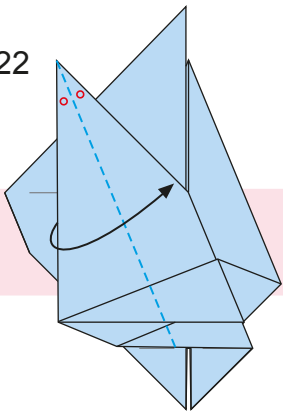

Falte nun entlang der gestrichelten Linie so in die Hälfte, dass der äußere Rand und der innere Winkel übereinstimmen.

23

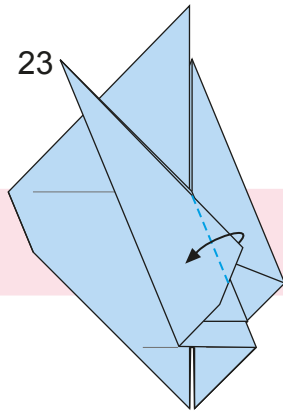

Falte die rechte Spitze wie gezeigt an der gestrichelten Linie so nach innen, dass der Knick mit dem Knick dahinter übereinstimmt.

24

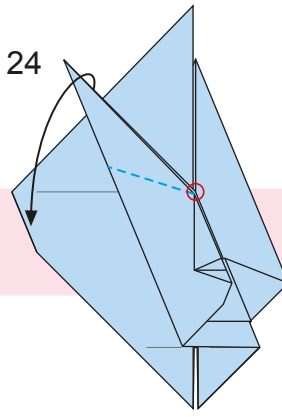

Falte die obere Spitze von der gezeigten Stelle aus nach unten.

25

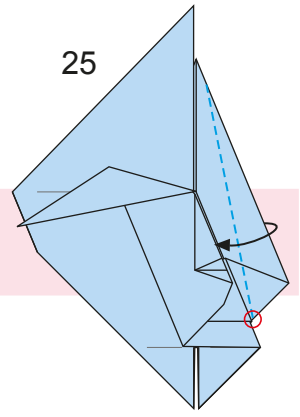

Bilde auf der rechten Seite vom gezeigten Punkt aus eine schmale Falte.

26

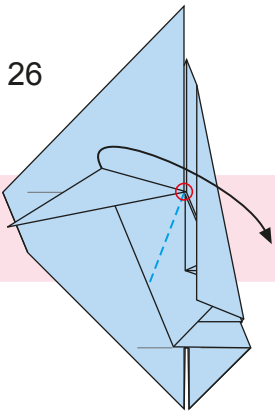

Falte die Ecke von der gezeigten Stelle aus nach unten.

27

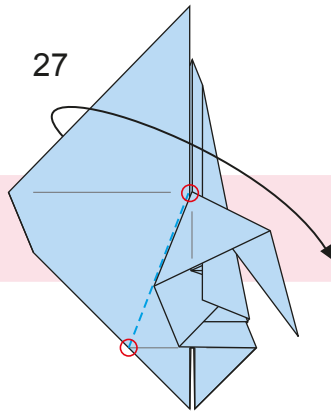

Falte die linke Ecke entlang der Linie zwischen den zwei Stellen.

28

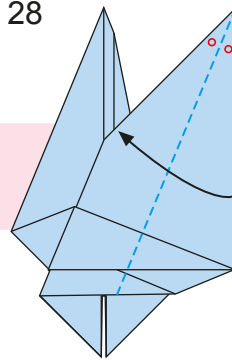

Falte an der gestrichelten Linie entlang in die Hälfte, ähnlich wie in Schritt 22.

29

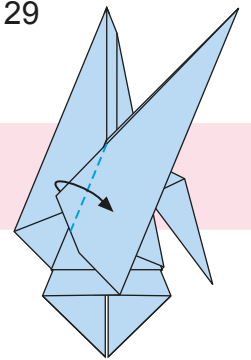

Falte die linke Spitze wie gezeigt an der gestrichelten Linie und ähnlich wie in Schritt 23.

30

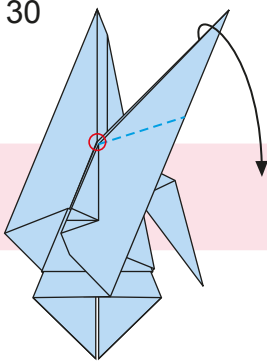

Falte die obere Spitze von der gezeigten Stelle aus ähnlich wie in Schritt 24 nach unten.

31

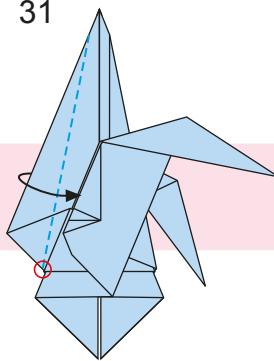

Bilde an der linken Seite vom gezeigten Punkt aus ähnlich wie in Schritt 25 eine schmale Falte.

32

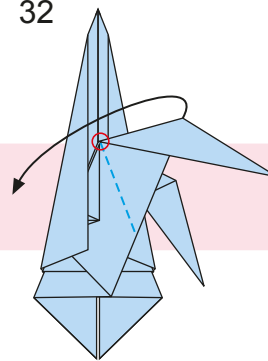

Falte die Ecke von der gezeigten Stelle aus ähnlich wie in Schritt 26 nach unten.

33

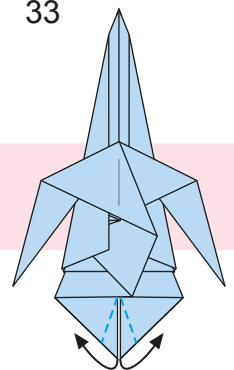

Falte die inneren unteren Ecken wie gezeigt nach außen, um die Füße zu formen.

34

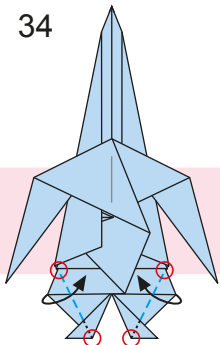

Falte entlang der gestrichelten Linien nach innen, um die Beine etwas dünner zu machen.

35

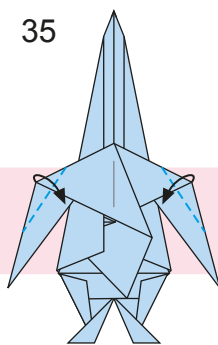

Falte die Kanten rechts und links nach innen, um die Arme etwas dünner zu machen.

36

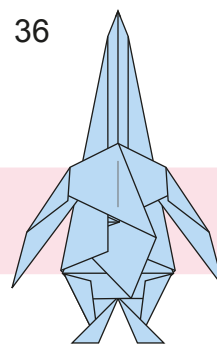

Drehe das Papier um.

37

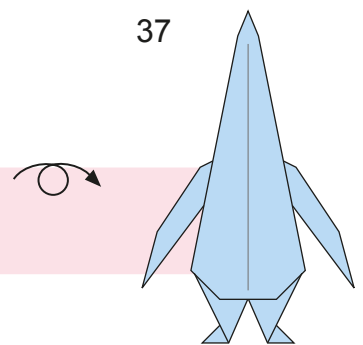

Geschafft!